



cette machine est un chariot élévateur semi-industriel, conçu pour manoeuvrer sur des terrains aménagés ou sur des sites industriels.

FICHE D'INSTRUCTIONS DE BASE

52725933FR-FRM1 (16/07/2021)



Ce document est un rappel simplifié pour la conduite de la machine, et ne doit en aucun cas se substituer à la notice d'instructions demandée par la directive 2006/42/CE annexe 1 § 1.7.4.
La notice d'instructions est disponible au poste de conduite de la machine et doit être préalablement lue et comprise par l'opérateur. Toutes les instructions et consignes de sécurité décrites dans cette notice doivent être appliquées et respectées. L'opérateur doit avoir reçu une formation adéquate et doit se conformer aux règles en vigueur concernant la circulation routière.

Caractéristiques techniques

		MI 50 L	MI 60	MI 70
MASSES DE LA MACHINE AVEC ACCESSOIRE STANDARD (position transport)				
À vide	kg	8810	9210	10110
En charge nominale sur essieu avant	kg	12250	13340	15290
En charge nominale sur essieu arrière	kg	1560	1870	1820
À vide sur essieu avant	kg	4330	4130	4120
À vide sur essieu arrière	kg	4480	5080	5990
DIMENSIONS				
x	mm	598		603
y	mm	2300		
h1	mm	2500		
h6 (hauteur standard)	mm	2430		
l	mm	1220		
l2	mm	3499	3529	3604
b1	mm	1990		
b10	mm	1489		
b11	mm	1700		
Ast (palette en larg 1000x1200)	mm	5030	5080	5150
Wa	mm	3230	3260	3330
m2	mm	270		

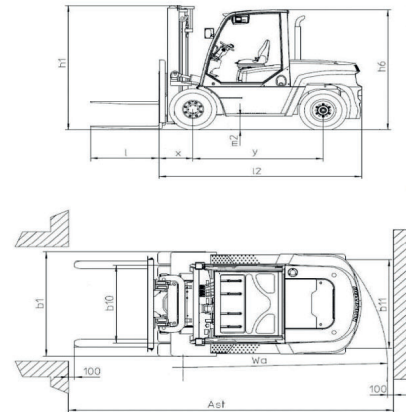

Avant de démarrer, contrôlez :

- L'état des pneus.
- Les éclairages.
- La propreté et le réglage des rétroviseurs.
- Le niveau de l'huile hydraulique.
- Le niveau de l'huile moteur.
- Le filtre à air.
- Le niveau de carburant.

Comment démarrer la machine

- 1 - Montez face au poste de conduite et fermez la porte (suivant option).
- 2 - Asseyez-vous sur le siège et verrouillez la ceinture de sécurité.
- 3 - Déverrouillez le coupe-batterie.
- 4 - Désactivez le bouton d'arrêt d'urgence.
- 5 - Mettez l'inverseur de marche au neutre.
- 6 - Tournez la clé de contact.
- 7 - Actionnez le sélecteur de marche avant/neutre/arrière (FNR) pour avancer ou reculer.

Combiné tableau de bord

Un témoin d'alerte allumé indique un défaut de fonctionnement. Certains témoins sont accompagnés d'un signal sonore. Arrêtez la machine et consultez au plus vite votre concessionnaire ou votre agence de location.

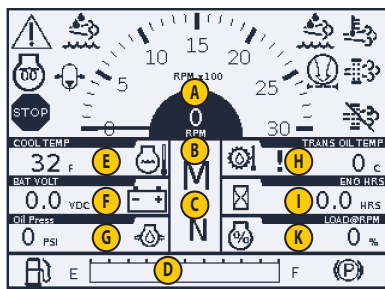

A Compte-tours	I Température d'huile transmission	Témoin défaut pression basse circuit de freinage
B Mode de transmission	J Compteur horaire	Témoin défaut colmatage filtre à air
C Mode de vitesses	K Taux de charge moteur thermique	Non utilisé
D Niveau du carburant	Témoin défaut moteur thermique	Témoin défaut régénération "DPF" (Filtre à particules)
F Température d'eau moteur thermique	Témoin préchauffage thermique	Témoin température élevée des gaz d'échappement
G Niveau de charge batterie	Témoin arrêt moteur thermique	Témoin défaut saturation "DPF" (Filtre à particules)
H Pression d'huile moteur thermique	Témoin frein de stationnement	Non utilisé

Interrupteurs

- Gyrophare
- Phare de travail arrière



Attention, les risques encourus par les utilisateurs liés à l'utilisation de la machine sont notamment :

- Risque de perte de contrôle, risque de perte de stabilité latérale et frontale de la machine,
- L'opérateur doit rester maître de sa machine. En cas de renversement, ne pas essayer de quitter le poste de conduite pendant l'incident.

LE FAIT DE RESTER ATTACHÉ DANS LE PROTÈGE CONDUCTEUR OU LA CABINE, EST VOTRE MEILLEURE PROTECTION.

Commandes hydrauliques et déplacement de la machine

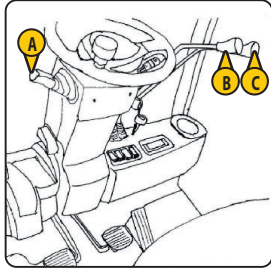

L'utilisation des commandes hydrauliques n'est possible que si l'opérateur est présent et correctement assis sur son siège.

- A - Levier de vitesse
- B - Levier de commande levage
- C - Levier de commande inclinaison

Sécurité pour le déplacement de la machine

L'autorisation de déplacement de la machine est contrôlée par la présence de l'opérateur. Pour le déplacement, respectez la séquence suivante:

- 1 - Assayez-vous correctement sur le siège du conducteur,
- 2 - Verrouillez la ceinture de sécurité,
- 3 - Desserrez le frein de stationnement,
- 4 - Engagez la marche avant ou arrière.

Pour l'arrêt, respectez la séquence suivante:

- 1 - Mettez le sélecteur de marche au neutre,
- 2 - Serrez le frein de stationnement,
- 3 - Déverrouillez la ceinture de sécurité,
- 4 - Descendez de la machine.

Si l'opérateur quitte son poste de conduite avec la marche avant ou arrière en service:

- L'alarme émet 1 bip, l'opérateur peut se rasseoir et continuer son déplacement.
- L'alarme émet 2 bips, l'opérateur doit se rasseoir, remettre le sélecteur de marche au neutre et desserrer le frein de stationnement avant de reprendre son déplacement.

NOTA: Suivant modèle, une sécurité sur le verrouillage de la ceinture interdit le déplacement. Elle est signalée par un bip sonore.

Comment lire un abaque

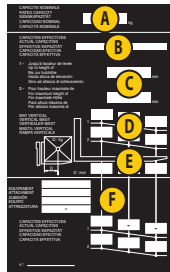

Consulter et respecter le ou les abaque(s) de charge de la machine.

- A - Masse maximale de la charge
- B - Norme et directive
- C - Hauteur de levée de la charge (1 et 2)
- D - Masse de la charge (1 et 2)
- E - Distance du déport de charge
- F - Valeur avec accessoire supplémentaire (option)

Accessoires

Avant toute utilisation, s'assurer que l'accessoire soit correctement verrouillé.

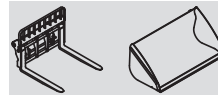

Consultez la notice d'instructions de la machine pour la préhension et la liste des accessoires.

Arrimage

Avant le chargement de la machine, contrôler la bonne application des instructions de sécurité liées au plateau de transport et s'assurer que le transporteur soit informé des caractéristiques dimensionnelles et de la masse de la machine.

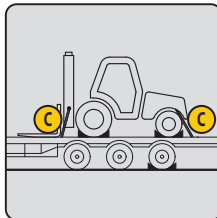
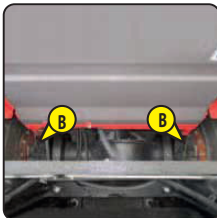
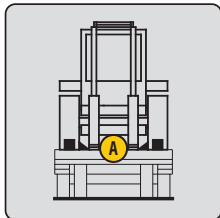

- A - Fixez les cales au plateau à l'avant et à l'arrière de chaque pneumatique.
- A - Fixez également les cales au plateau sur le côté intérieur de chaque pneumatique.
- B - Arrimez la machine sur le plateau de transport avec des sangles suffisamment résistants dans les points d'ancrage prévus à cet effet.
- C - Mettez les sangles en tension.

Fusibles et relais

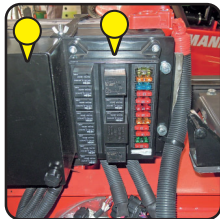

Consultez la notice d'instructions de la machine pour la liste complète des fusibles.

Relevage du capot moteur

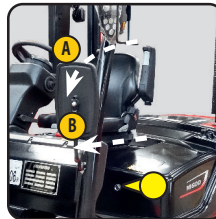

Avec l'option cabine, ouvrir les portes latérales avant d'ouvrir le capot moteur.

- A - Repliez le dossier du siège sur l'assise.
- B - Avancez au maximum le siège vers l'avant.
- C - Tournez la clé pour déverrouiller la serrure.
- D - Appuyez sur la serrure pour déverrouiller le capot moteur.

Maintenance journalière

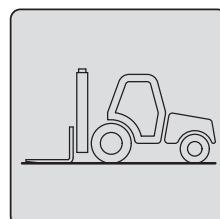

Effectuez une inspection générale de la machine.

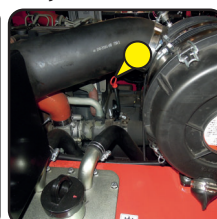

Contrôlez le niveau de l'huile moteur thermique.



Contrôlez le niveau du liquide de refroidissement.

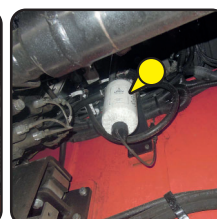

Contrôlez le pré-filtre à carburant.

Scannez pour obtenir plus d'informations.

