



52779009FR-FRM1 (D-01/2024)
(EUROPEAN UNION)

MANUEL DE L'OPÉRATEUR
(NOTICE ORIGINALE)

SE 0808 S1
SE 1008 S1



MENTIONS LÉGALES

La présente brochure ainsi que toutes les informations qu'elle contient, y compris les schémas, sont la propriété intellectuelle de Manitou BF et / ou de ses filiales (ci-après "Manitou Group") et sont de nature confidentielle. Toute reproduction, publication ou communication à des tiers, de tout ou partie de la brochure, sans le consentement écrit et formel de Manitou Group est strictement interdite. Toute violation vous expose à des poursuites judiciaires. Les logos, ainsi que l'identité visuelle de l'entreprise sont la propriété de Manitou Group et ne peuvent être utilisés sans son autorisation expresse et formelle. Tous droits réservés. Toutes les marques citées, déposées ou non, sont et restent respectivement la propriété de MANITOU BF ou de son propriétaire.

Toute reproduction, accès au code source, décompilation, modification, copie (autre qu'une copie de sauvegarde), correction d'erreurs, transmission ou diffusion de tout logiciel embarqué sur les machines Manitou Group est strictement interdite.

Dans le cas où les mesures ci-dessus seraient malgré tout indispensables pour permettre l'utilisation du logiciel, conformément à sa destination, ou pour obtenir les informations nécessaires à l'interopérabilité avec d'autres logiciels créés de façon indépendante, l'utilisateur devra contacter préalablement Manitou Group qui pourra, à sa seule discrétion, prendre les mesures nécessaires ou donner accès aux seules informations strictement nécessaires à l'interopérabilité.

Toute violation de ces interdictions est susceptible de constituer un délit de contrefaçon passible de poursuites de la part de Manitou Group.

Les machines connectées Manitou Group sont équipées de boîtiers qui collectent des données techniques sur les machines (telles que des données de géolocalisation, de fonctionnement et de composants). Ces données, qui sont organisées, traitées et enrichies par des algorithmes et le savoir-faire propres à Manitou Group, constituent, en combinaison avec d'autres éléments indépendants ou non, une base de données protégée conformément aux lois et réglementations applicables en matière de propriété intellectuelle.

Il est strictement interdit d'avoir accès à tout ou partie de cette base de données et d'utiliser ces données (y compris en cas d'accès fortuit), sauf autorisation préalable expresse de Manitou Group. Dans le cas où Manitou Group autorise un utilisateur d'une machine Manitou Group à accéder à tout ou partie de cette base de données, Manitou Group en tant que producteur de cette base de données ne concède à l'utilisateur qu'un droit d'utilisation personnel, non exclusif et non cessible de la base de données, et uniquement via l'accès à une plateforme informatique hébergée sur un serveur propriété ou contrôlé par Manitou Group.

En tout état de cause, sont strictement interdites :

- toute extraction, reproduction, représentation, réutilisation par mise à disposition du public, diffusion, transfert, permanent ou temporaire, sur tout support, par tout moyen et sous toute forme que ce soit, de la totalité ou d'une partie qualitativement ou quantitativement substantielle du contenu de la base de données,
- toute extraction, reproduction, représentation, réutilisation par mise à disposition du public, diffusion, transfert, répété et systématique de parties qualitativement ou quantitativement non substantielles du contenu de la base lorsque ces opérations excèdent manifestement les conditions d'utilisation normale de la base de données par l'utilisateur de la machine pour ses besoins propres,
- toute utilisation d'un moyen de contournement des mesures techniques de protection des bases de données ou du code source des logiciels embarqués dans les boîtiers, conformément aux lois et réglementations applicables en matière de propriété intellectuelle.

La dernière version à jour applicable de ce document est disponible sur demande.

Seule la version informatique est gérée

Contact

MANITOU BF S.A. Société Anonyme à conseil d'administration.

Siège social : 430 rue de l'Aubinière - 44150 Ancenis - France

Capital social : 39.668.399,00 euros

Inscrit au Registre du Commerce et des Sociétés de Nantes sous le n° 857 802 508.

Tel : +33 (0)2 40 09 10 11

www.manitou-group.com

1	SÉCURITÉ.....	11
1.1.	PRÉAMBULE.....	11
1.1.1	Utilisation prévue de la machine	11
1.2.	INSTRUCTIONS AU RESPONSABLE D'ÉTABLISSEMENT	11
1.2.1	Site.....	11
1.2.2	Opérateur	11
1.2.3	Aptitude de la machine à l'emploi.....	11
1.2.4	Adaptation de la machine aux conditions habituelles environnementales	12
1.2.5	Modification de la machine	12
1.2.6	Notice d'instructions.....	12
1.2.7	Maintenance	12
1.3.	INSTRUCTIONS À L'OPÉRATEUR.....	13
1.3.1	Préambule	13
1.3.2	Notice d'instructions.....	13
1.3.3	Autorisation de conduite en France	13
1.3.4	Entretien	13
1.3.5	Modification de la machine	14
1.3.6	Liaison au sol	14
1.3.7	Dispositifs de sécurité	14
1.3.8	Avant l'utilisation de la machine	14
1.3.9	Disposition au poste de conduite.....	14
1.3.10	Environnement	15
1.3.11	Visibilité.....	17
1.3.12	Démarrage des machines à moteur thermique	17
1.3.13	Mise sous tension des machines à alimentation électrique	18
1.3.14	Conduite de la machine.....	18
1.3.15	Arrêt de la machine	19
1.3.16	Instructions pour travaux avec un poste à soudeuse électrique	19
1.3.17	Instructions pour travaux avec un chalumeau.....	19
1.4.	INSTRUCTIONS DE MAINTENANCE DE LA MACHINE	20
1.4.1	Instructions générales.....	20
1.4.2	Carnet de maintenance	20
1.4.3	Niveaux des lubrifiants et du carburant	20
1.4.4	Hydraulique.....	20
1.4.5	Électricité	21
1.4.6	Capteurs.....	21
1.4.7	Soudure sur la machine	21
1.4.8	Lavage de la machine	21
1.5.	ARRÊT DE LONGUE DURÉE DE LA MACHINE	22
1.5.1	Introduction	22
1.5.2	Préparation de la machine.....	22
1.5.3	Machines à moteur thermique : protection du moteur.....	22
1.5.4	Machines à alimentation électrique : charge des batteries.....	22
1.5.5	Protection de la machine	22
1.5.6	Remettre en service la machine.....	22
1.6.	MISE AU REBUT DE LA MACHINE	23

1.6.1	Recyclage des matériaux	23
1.6.2	Protection de l'environnement	23
1.7.	EMPLACEMENT DES AUTOCOLLANTS	24
1.7.1	Emplacement des autocollants - SE 0808 S1	24
1.7.2	Emplacement des autocollants - SE 1008 S1	27
1.8.	DESCRIPTION DES AUTOCOLLANTS	30
1.8.1	Autocollant - Point d'arrimage	30
1.8.2	Autocollant - Charge au niveau des roues - SE 0808 S1	30
1.8.3	Autocollant - Charge au niveau des roues - SE 1008 S1	31
1.8.4	Autocollant - Risque d'emballement	31
1.8.5	Autocollant - Instructions de descente de secours	31
1.8.6	Autocollant - Risque de basculement	31
1.8.7	Autocollant - Batterie.....	32
1.8.8	Autocollant - Avis de support de sécurité	32
1.8.9	Autocollant - Risque d'électrocution	32
1.8.10	Autocollant - Risque d'utilisation incorrecte	33
1.8.11	Autocollant - Flèches blanches et noires	33
1.8.12	Autocollant - Risque d'utilisation incorrecte - SE 0808 S1	34
1.8.13	Autocollant - Risque d'utilisation incorrecte - SE 1008 S1	34
1.8.14	Autocollant - Huile hydraulique.....	35
1.8.15	Autocollant - Risque d'écrasement	35
1.8.16	Autocollant - Risque de brûlure	35
1.8.17	Autocollant - Poches de fourche.....	36
1.8.18	Autocollant - Risque d'électrocution et d'explosion	36
1.8.19	Autocollant - Avis de levée de machine.....	37
1.8.20	Autocollant - Avis de remorquage de machine.....	37
1.8.21	Autocollant - Avis nettoyeur haute pression.....	37
1.8.22	Autocollant - Risque de collision.....	38
1.8.23	Autocollant - Point de levée	38
1.8.24	Autocollant - Fusibles et relais	38
1.8.25	Autocollant - Risque d'écrasement.....	39
1.8.26	Autocollant - Point d'ancrage d'élingue	39
1.8.27	Autocollant - Rayures noires et jaunes.....	39
1.8.28	Autocollant - Arrimage et levée SE 0808 S1	39
1.8.29	Autocollant - Arrimage et levée SE 1008 S1	40
1.8.30	Autocollant - Risque de basculement.....	40
1.8.31	Autocollant - Risque de brûlure chimique	40
1.8.32	Autocollant - Risque d'électrocution	41
1.8.33	Autocollant - Conformité des points d'ancrage d'élingue	41
1.8.34	Autocollant - Code QR	41
2	FAMILIARISATION	43
2.1.	IDENTIFICATION DE LA MACHINE.....	43
2.1.1	Plaque du fabricant.....	43
2.2.	DESCRIPTION DE LA MACHINE	44
2.2.1	Principales caractéristiques - SE 0808 S1	44
2.2.2	Principales caractéristiques - SE 1008 S1	44

2.2.3	Position de transport et position de travail.....	44
2.2.4	Position de transport et position de travail.....	45
2.2.5	Vitesses de conduite.....	45
2.2.6	Vitesses de conduite.....	46
2.3.	COMPOSANTS DE LA MACHINE.....	47
2.3.1	Emplacement des composants de la machine - SE 0808 S1	47
2.3.2	Emplacement des composants - SE 1008 S1.....	49
2.3.3	Gyrophare orange	50
2.3.4	Klaxon	50
2.3.5	Boîte de stockage.....	50
2.3.6	Extension plateforme	50
2.4.	COMMANDES DE LA MACHINE.....	51
2.4.1	Commandes au sol.....	51
2.4.2	Commandes dans la nacelle.....	53
2.5.	ÉCRAN D’AFFICHAGE AU SOL	55
2.5.1	Cycle de mise sous tension de la masse	55
2.5.2	Champs d’affichage au sol	56
2.5.3	Page de travail au sol.....	56
2.5.4	Pages d’alerte au sol et pages de défauts au sol	58
2.5.5	Touches de commande de l’écran d’affichage au sol	60
2.5.6	Liste des menus	61
2.6.	ÉCRAN D’AFFICHAGE DE LA NACELLE.....	61
2.6.1	Champs d’affichage de la nacelle.....	61
2.6.2	Page de travail de la nacelle	61
2.7.	ALERTES ET DÉFAUTS	62
2.7.1	Définition des alertes	62
2.7.2	Signalisation des alertes et des défauts.....	62
2.7.3	Fonctions bloquées en cas d’alerte ou de défaut	63
3	FONCTIONNEMENT DE LA MACHINE.....	65
3.1.	PRÉCAUTIONS DE SÉCURITÉ : FONCTIONNEMENT DE LA MACHINE	65
3.2.	INSTALLATION DE LA NACELLE	65
3.2.1	Entrée et sortie de la nacelle.....	65
3.2.2	Fixation de la longe du harnais de sécurité	65
3.3.	BEFORE USING THE MACHINE.....	66
3.3.1	Précautions de sécurité : avant d’utiliser la machine	66
3.3.2	Inspection extérieure	66
3.3.3	Maintenance de routine.....	67
3.3.4	Inspection du lieu de travail	69
3.3.5	Tests de fonctionnement	70
3.4.	ARRÊT D’URGENCE	75
3.4.1	Fonctionnement de l’arrêt d’urgence	75
3.5.	CHARGEMENT DES BATTERIES.....	75
3.6.	FONCTIONNEMENT DE LA MACHINE DEPUIS LE SOL	76

3.6.1	Mise sous tension de la machine depuis le sol	76
3.6.2	Mise hors tension de la machine depuis le sol.....	76
3.6.3	Utilisation de la nacelle depuis le sol	76
3.7.	FONCTIONNEMENT DE LA MACHINE DEPUIS LA NACELLE	77
3.7.1	Driving the machine	77
3.7.2	Utilisation de la nacelle depuis la nacelle	78
3.7.3	Utilisation de l'extension plateforme	78
3.7.4	Fonctionnement de la prise électrique 230 V dans la nacelle.....	79
3.8.	PROCÉDURE À SUIVRE EN CAS D'ALERTE.....	79
3.9.	PROCÉDURE À SUIVRE EN CAS DE DÉFAUT	79
3.10.	UTILISATION DES COMMANDES DE SECOURS.....	79
3.10.1	Procédure à suivre en cas de fonctionnement de la machine.....	79
3.10.2	Procédure à suivre en cas de non-fonctionnement de la machine	80
3.10.3	Stationnement de la machine.....	80
3.11.	TRANSPORT ET LEVAGE DE LA MACHINE	80
3.11.1	Treillage de la machine - SE 0808 S1	80
3.11.2	Treillage de la machine - SE 1008 S1	81
3.11.3	Transport de la machine	83
3.11.4	Levage de la machine	90
4	ENTRETIEN	101
4.1.	GENERAL (GÉNÉRALITÉS)	101
4.1.1	Instructions de maintenance.....	101
4.1.2	Maintenance intervals	101
4.2.	COMPOSANTS DE MAINTENANCE	103
4.2.1	Emplacement des composants de maintenance	103
4.3.	MAINTENANCE OBLIGATOIRE.....	104
4.3.1	50 premières heures	104
4.3.2	Premières 150 heures ou premiers 6 mois	104
4.4.	MAINTENANCE PROGRAMMÉE.....	105
4.4.1	Toutes les 40 heures ou tous les 3 mois	105
4.4.2	Toutes les 75 heures ou tous les 6 mois	105
4.4.3	Toutes les 150 heures ou tous les ans	106
4.4.4	Toutes les 300 heures ou tous les 2 ans	106
4.4.5	Toutes les 450 heures ou tous les 3 ans	107
4.4.6	Maintenance optionnelle	108
4.5.	INSTRUCTIONS DE MAINTENANCE.....	108
4.5.1	Toutes les 40 heures ou tous les 3 mois	108
4.5.2	Toutes les 75 heures ou tous les 6 mois	111
4.5.3	Toutes les 150 heures ou tous les ans	112
4.5.4	Toutes les 300 heures ou tous les 2 ans	114
4.5.5	Toutes les 450 heures ou tous les 3 ans	115
4.6.	MAINTENANCE OCCASIONNELLE.....	115
4.6.1	Remplacement des roues.....	115

4.6.2	Remplacement des batteries haute tension	115
4.7.	 FONCTIONNEMENT OCCASIONNEL.....	116
4.7.1	Utilisation du support de sécurité	116
4.7.2	Utilisation des supports de sécurité	116
4.7.3	Utilisation du panneau de commande mobile de la nacelle.....	116
4.7.4	Réglage des compartiments	117
5	 SPÉCIFICATIONS TECHNIQUES	119
5.1.	 DÉCLARATIONS DE CONFORMITÉ.....	119
5.1.1	Déclaration de conformité CE - SE 0808 S1.....	119
5.1.2	Déclaration de conformité UKCA - SE 0808 S1	121
5.1.3	Déclaration de conformité CE - SE 1008 S1.....	124
5.1.4	Déclaration de conformité UKCA - SE 1008 S1	126
5.2.	 MACHINE	129
5.2.1	Fiche technique - SE 0808 S1	129
5.2.2	Fiche technique - SE 1008 S1	134
5.2.3	Dimensions - SE 0808 S1.....	140
5.2.4	Dimensions - SE 1008 S1.....	142
5.2.5	Amplitude de mouvement - SE 0808 S1	144
5.2.6	Amplitude de mouvement - SE 1008 S1	147
5.2.7	Liquides et lubrifiants	149

EXPLICATION DES SYMBOLES

DANGER

Indique une situation une situation dangereuse imminente, qui, si elle n'est pas évitée, entraînera la mort ou des blessures graves.

AVERTISSEMENT

Indique une situation potentiellement dangereuse, qui, si elle n'est pas évitée, pourrait entraîner la mort ou des blessures graves.

ATTENTION

Indique une situation potentiellement dangereuse, qui, si elle n'est pas évitée, peut entraîner des blessures mineures ou des dommages matériels. Il est également utilisé pour alerter les utilisateurs de pratiques dangereuses.

AVIS

Indique une pratique non liée à une blessure physique qui, si elle n'est pas évitée, peut endommager la machine.



Indique un message pour attirer l'attention sur des informations importantes sur la protection de l'environnement.



Indique un outillage particulier pour l'exécution des travaux.



Indique la valeur d'un couple de serrage à appliquer.



*Indique le poids d'un élément.
Ex : il permet d'anticiper une action liée à la santé d'une personne ou bien au choix d'un matériel de levage.*



1. SÉCURITÉ

1.1. PRÉAMBULE

1.1.1 UTILISATION PRÉVUE DE LA MACHINE

Cette machine est une PEMP (plateforme élévatrice mobile de travail) de type 3a.

Cette machine est conçue exclusivement pour transporter et soulever du personnel avec ses outils et son matériel sur un lieu de travail en hauteur.

MANITOU s'est assuré que cette machine est adaptée à une utilisation dans les conditions de fonctionnement standard définies dans le présent manuel.

1.2. INSTRUCTIONS AU RESPONSABLE D'ÉTABLISSEMENT

1.2.1 SITE

Une bonne gestion du site d'évolution de la machine diminue les risques d'accidents :

- Sol pas inutilement accidenté ou encombré.
- Pas de pentes excessives.
- Circulation des piétons maîtrisée, etc.

1.2.2 OPÉRATEUR

⚠ DANGER

Les employeurs ont la responsabilité de s'assurer que tous les opérateurs sont familiarisés avec cette machine avant de l'utiliser.

Seul le personnel qualifié, formé et autorisé peut utiliser cette machine.

⚠ DANGER

Cette machine doit toujours être utilisée en présence d'un opérateur au sol.

L'opérateur au sol doit être qualifié, formé et autorisé à utiliser cette machine et les commandes de secours.

⚠ AVERTISSEMENT

D'après l'expérience, certaines contre-indications d'emploi de la machine peuvent se présenter.

Ces utilisations anormales prévisibles, dont les principales sont citées ci-dessous, sont formellement interdites :

- Le comportement anormal prévisible qui résulte d'une négligence ordinaire, mais qui ne résulte pas de la volonté de faire un mauvais usage du matériel.
- Le comportement réflexe d'une personne en cas de dysfonctionnement, d'incident, de défaillance, etc., en cours d'utilisation de la machine.
- Le comportement résultant de l'application de la "loi du moindre effort" au cours de l'accomplissement d'une tâche.
- Le comportement prévisible de certaines personnes telles que : apprentis, adolescents, personnes handicapées, stagiaires tentés de conduire une machine, les opérateurs tentés par une utilisation en vue de paris, de compétition, à titre d'expérience personnelle.

Le responsable d'établissement doit tenir compte de ces critères pour évaluer l'aptitude à conduire d'une personne.

L'autorisation d'utilisation de la machine est donnée par écrit par le responsable d'établissement et doit être portée en permanence par l'opérateur.



Informez-vous :

- Du comportement à tenir lors d'un incendie.
- De la proximité d'une trousse de secours et d'un extincteur.
- Des numéros de téléphone pour les secours à prévenir (médecins, ambulance, hôpital et pompiers).

1.2.3 APTITUDE DE LA MACHINE À L'EMPLOI

MANITOU s'est assuré de l'aptitude à l'emploi de cette machine dans les conditions normales d'utilisation prévues dans cette notice d'instructions, avec un coefficient d'ESSAIS DE SURCHARGE DE 1,25 et un coefficient d'ESSAIS FONCTIONNELS DE 1,1, tels que prévus dans la norme harmonisée EN 280 pour les PEMP (Plate-forme Élévatrice Mobile de Personnel).

Avant la mise en service, le responsable d'établissement est tenu de vérifier que la machine est appropriée aux travaux à effectuer et de réaliser certains essais (suivant la législation en vigueur).

1.2.4 ADAPTATION DE LA MACHINE AUX CONDITIONS HABITUELLES ENVIRONNEMENTALES

⚠ AVERTISSEMENT

Les machines à moteur thermique sont conçues pour une utilisation à l'extérieur dans des conditions atmosphériques normales et à l'intérieur dans des locaux parfaitement aérés et ventilés.

Les machines à alimentation électrique sont conçues pour une utilisation à l'extérieur dans des conditions atmosphériques normales et à l'intérieur.

L'utilisation de la machine est interdite dans les espaces à risques d'incendie ou potentiellement explosifs (exemple : raffinerie, dépôt de carburant ou de gaz, stockage de produits inflammables, etc.).

Pour une utilisation dans ces espaces, des équipements spécifiques existent (consulter votre concessionnaire).

AVIS

Le plein des lubrifiants est effectué en usine pour des utilisations climatiques moyennes, soit : -15°C à +35°C.

Pour des utilisations plus sévères, il faut, avant la mise en route, vidanger et refaire les pleins en utilisant des lubrifiants adaptés en fonction des températures ambiantes. Il en est de même pour le liquide de refroidissement.

En plus des équipements de série montés sur votre machine, de nombreuses options vous sont proposées telles que : gyrophare, phare de travail, etc., consulter votre concessionnaire.

Tenir compte des conditions climatiques et atmosphériques du site d'utilisation. Consulter votre concessionnaire pour l'adaptation des lubrifiants et la protection contre le gel.

Prévenir le risque d'incendie lié à l'utilisation en atmosphère poussiéreuse et inflammable.

Équiper d'un extincteur individuel la machine évoluant dans une zone dépourvue de moyens d'extinction. Des solutions existent, consulter votre concessionnaire.

1.2.5 MODIFICATION DE LA MACHINE

⚠ AVERTISSEMENT

Risques de perte de stabilité de la machine :

- Selon le modèle, votre machine peut être équipée de roues standards ou de roues tout chemin, il est INTERDIT de passer d'un type de roues à l'autre.

- MACHINES À ALIMENTATION ÉLECTRIQUE : il est interdit de remplacer les batteries par des batteries plus légères.

AVIS

Il est strictement interdit de remplacer des composants de la machine par des composants non agréés par Manitou (batteries, roues, plate-forme, etc.).

Il est strictement interdit de modifier la structure et les réglages des différents composants de votre machine par vous-même (pression hydraulique, tarage des limiteurs, régime moteur thermique, capteurs, ajout d'équipement supplémentaire, ajout de contrepoids, accessoires non homologués et non autorisés, systèmes avertisseurs, etc.). Dans cette éventualité la responsabilité du constructeur serait dérogée.

1.2.6 NOTICE D'INSTRUCTIONS

La notice d'instructions doit toujours être en bon état, dans la langue de l'opérateur et placé dans le compartiment de rangement dans la plate-forme.

Remplacer impérativement la notice d'instructions, ainsi que toutes les plaques et autocollants qui ne seraient plus lisibles, absents ou qui seraient détériorés.

1.2.7 MAINTENANCE



Se référer au chapitre MAINTENANCE.

AVIS

Un contrôle périodique de votre machine est obligatoire en vue d'assurer son maintien en conformité.

La fréquence de contrôle est définie par la législation en vigueur dans le pays d'utilisation de la machine.

La maintenance ou les réparations autres que celles détaillées dans la section MAINTENANCE doivent être réalisées par du personnel qualifié (voir votre concessionnaire) et dans les conditions de sécurité indispensables pour préserver la santé de l'opérateur ou celle d'autrui.

Exemple pour la France : le chef d'établissement utilisateur d'une machine doit établir et tenir à jour un carnet de maintenance pour chaque appareil (arrêté du 2 mars 2004).

1.3. INSTRUCTIONS À L'OPÉRATEUR

1.3.1 PRÉAMBULE

⚠ AVERTISSEMENT

Les risques d'accident lors de l'utilisation, l'entretien ou la réparation de cette machine peuvent être réduits, si vous respectez les instructions de sécurité et les mesures préventives détaillées dans cette notice d'instructions.

Le non-respect des instructions de sécurité et d'utilisation, des instructions de réparation ou d'entretien de cette machine peuvent entraîner des accidents graves, voire même mortels.

Seules les opérations et manœuvres décrites dans cette notice d'instructions doivent être réalisées. Le constructeur n'est pas en mesure de prévoir toutes les situations à risques possibles. Par conséquent, les instructions relatives à la sécurité indiquées dans la notice d'instructions et sur la machine ne sont pas exhaustives.

Vous devez à tout moment en tant qu'opérateur, raisonnablement envisager les risques possibles pour vous-même, pour autrui ou pour la machine lorsque vous utilisez celle-ci.

1.3.2 NOTICE D'INSTRUCTIONS

AVIS

Lire attentivement et comprendre cette notice d'instructions avant d'utiliser cette machine.

La notice d'instructions doit toujours être en bon état, dans la langue de l'opérateur et placé dans le compartiment de rangement dans la plate-forme.

Remplacer impérativement la notice d'instructions, ainsi que toutes les plaques et autocollants qui ne seraient plus lisibles, absents ou qui seraient détériorés.

Toutes opérations ou manœuvres non décrites dans la notice d'instructions sont à proscrire.

Respecter les consignes de sécurité et les instructions décrites sur les autocollants de la machine.

Par mesure de sécurité, la présence d'un utilisateur au sol est obligatoire lors de l'utilisation de la machine.

Se familiariser avec la machine sur le sol où elle devra évoluer.

L'utilisation doit, en outre, être conforme aux règles de l'art de la profession.

Ne pas utiliser la machine en cas de vent de vitesse supérieure à 45 km/h (12,5 m/s).

Ne pas pousser ni tirer des structures ou des éléments similaires situés hors de la plate-forme. La force manuelle maximale admissible est indiquée dans CARACTÉRISTIQUES et sur un ou plusieurs autocollants situés dans la plate-forme.

Les machines d'utilisation exclusivement intérieure ne doivent pas être utilisées à l'extérieur des bâtiments.

1.3.3 AUTORISATION DE CONDUITE EN FRANCE

Cette machine n'est pas homologuée pour une circulation sur la voie publique.

Seul le personnel qualifié et autorisé peut utiliser la machine. Cette autorisation est donnée par écrit par le responsable compétent dans l'établissement d'utilisation de la machine et doit être portée en permanence par l'opérateur.

L'opérateur n'est pas habilité à autoriser la conduite de la machine par une autre personne.



Se référer à la législation en vigueur pour les autres pays.

1.3.4 ENTRETIEN

⚠ AVERTISSEMENT

Ne pas utiliser la machine si les roues sont endommagées ou excessivement usées, car cela pourrait mettre en danger votre sécurité ou celle d'autrui, ou entraîner des dommages sur la machine.

Pour les machines à alimentation électrique, l'opérateur doit s'assurer de :

- Toujours porter des lunettes de sécurité lors de la charge des batteries.
- Ne pas charger les batteries dans un milieu explosif.
- Ne pas fumer ou diriger une flamme vers les batteries pendant les phases de manipulations (dépose/repose) et le contrôle des niveaux de remplissage.
- Ne pas laisser brancher le chargeur de batterie pendant un orage.

L'opérateur doit effectuer l'entretien quotidien (voir : Maintenance) avant d'utiliser la machine sur son lieu de travail.

L'opérateur qui constate que sa machine n'est pas en bon état de marche ou ne répond pas aux consignes

de sécurité doit en informer immédiatement son responsable.

Il est interdit à l'opérateur d'effectuer lui-même toute réparation ou réglage, sauf s'il a été formé à cet effet. Il devra tenir lui-même sa machine en parfait état de propreté s'il est chargé de ce soin.

Il appartient à l'opérateur de déterminer et d'adapter la fréquence et le type de nettoyage nécessaires à prévenir du risque d'incendie consécutif à l'accumulation de matière inflammable. Une attention particulière devra être apportée par l'opérateur à toutes les zones de la machine susceptibles d'accumuler ces matières à risque.

L'opérateur doit s'assurer que les roues sont bien adaptées à la nature du sol voir surface de contact au sol des roues (voir : Caractéristiques techniques et description). Des solutions optionnelles existent, consulter votre concessionnaire.

1.3.5 MODIFICATION DE LA MACHINE

Se référer à "Instructions au responsable d'établissement"

Se référer à "Modification de la machine"

1.3.6 LIAISON AU SOL

Machines sans essieu oscillant (selon modèle)

AVIS

Le châssis est rigide, par conséquent la machine peut avoir une portée sur trois roues seulement.

Machines avec essieu oscillant (selon modèle)

AVIS

L'essieu oscillant permet à la machine d'avoir une portée au sol sur quatre roues en position transport (dans la limite de l'oscillation de l'essieu).

Lors du déplacement en position travail, l'essieu oscillant est bloqué (le châssis est rigide), par conséquent la machine peut avoir une portée au sol sur trois roues seulement.

1.3.7 DISPOSITIFS DE SÉCURITÉ

Cette machine est équipée de dispositifs de sécurité spécifiques susceptibles de restreindre son fonctionnement selon les circonstances (voir : Fonctionnement de la machine), notamment :

- Surcharge dans la plate-forme.
- Inclinaison du châssis au-delà de la limite autorisée.
- Défaut de blocage de l'essieu oscillant (selon modèle).
- Câble de bras télescopique détendu ou sectionné (selon modèle).
- Ouverture des compartiments et/ou capots de la machine (selon modèle).

1.3.8 AVANT L'UTILISATION DE LA MACHINE

Effectuer l'entretien quotidien, se référer à "Maintenance".

1.3.9 DISPOSITION AU POSTE DE CONDUITE

MANITOU recommande fortement le port d'un harnais de sécurité attaché à un point d'accrochage dans la plate-forme (voir : Description).

Le port d'un harnais de sécurité ou d'un autre équipement de protection individuelle contre les chutes peut être obligatoire, se conformer aux réglementations locales, gouvernementales et nationales en vigueur, aux règles de sécurité de l'employeur et aux règlements sur les chantiers.

Le harnais de sécurité ou les autres équipements de protection individuelle contre les chutes doivent être conformes aux réglementations locales, gouvernementales et nationales en vigueur. Ils doivent être inspectés conformément aux réglementations en vigueur.

Le port d'un casque de sécurité est obligatoire.

La machine ne doit pas être équipée d'accessoires non autorisés augmentant la prise au vent de l'ensemble.

Ne pas utiliser d'échelle ou de construction improvisée dans la plate-forme pour atteindre des hauteurs supérieures.

Ne pas monter sur les garde-corps de la plate-forme pour atteindre des hauteurs supérieures.

Ne pas entrer ni sortir de la plate-forme si elle n'est pas complètement baissée.

Toujours entrer et sortir de la plate-forme par le portillon ou en utilisant les traverses intermédiaires coulissantes (selon modèle).

Toujours entrer et sortir en faisant face à l'intérieur de la plate-forme.

Toujours utiliser les deux mains et un pied ou les deux pieds et une main pour entrer et sortir de la plate-forme.

S'assurer que les traverses intermédiaires coulissantes (selon modèle) sont en position basse et que le portillon est correctement fermé (selon modèle) avant d'utiliser cette machine.

Ne pas attacher les traverses intermédiaires coulissantes en position haute.

Porter des vêtements adaptés à la conduite de la machine, ne pas porter de vêtements flottants.

Ne jamais utiliser la machine avec des mains ou des chaussures humides ou souillées de corps gras.

Se munir des équipements de protection correspondants au travail envisagé.

Une exposition prolongée à un niveau sonore élevé peut entraîner des troubles auditifs. Pour se protéger des bruits incommodes, le port de protections auditives est recommandé.

1.3.10 ENVIRONNEMENT

▲ DANGER

L'utilisation de la machine est interdite à proximité des lignes électriques, respecter les distances de sécurité. Vous devez vous renseigner auprès de votre agence électrique locale. Vous pouvez être électrocuté ou grièvement blessé si vous travaillez ou stationnez la machine trop près de câbles électriques.

Si la machine est en contact avec des câbles électriques, enfoncez le bouton d'arrêt d'urgence.

Appelez du secours, informez les personnes au sol de ne pas toucher la machine, demandez-leur de couper ou de faire couper l'alimentation électrique des câbles.

▲ AVERTISSEMENT

Ne pas utiliser cette machine pendant les orages, les tempêtes de neige, les périodes de gel ou dans des conditions météorologiques dangereuses. En cas de vent supérieur à 45 km/h, ne pas faire de mouvement mettant en danger la stabilité de la machine. Vous conformer aux règles de sécurité propres au site.

AVIS

Si la plate-forme doit rester stationnée au-dessus d'une structure un long moment, il y a risque d'appui sur cette structure en raison de la descente de la plate-forme due au refroidissement de l'huile dans les vérins ou à une fuite minime dans les systèmes de blocage des vérins. Pour supprimer ce risque, vérifier régulièrement la distance entre la plate-forme et la structure, réajuster si nécessaire.

Si possible, utiliser la machine avec une température d'huile la plus proche possible de la température ambiante

Rester toujours attentif lors de l'utilisation de la machine, n'écouter ni radio ni musique avec un casque ou des écouteurs.

L'opérateur doit toujours être à sa position normale au poste de conduite : il est interdit de laisser dépasser les bras et les jambes et, en général, toute partie du corps, en dehors de la plate-forme.

Les organes de commandes ne doivent en aucun cas être utilisés à des fins qui ne sont pas les leurs (exemple : entrer ou sortir de la plate-forme, portemanteau, etc.).

Quelle que soit son expérience, l'opérateur devra se familiariser avec l'emplacement et l'utilisation des panneaux de commandes avant de mettre la machine en service.

La machine peut être manœuvrée à partir du sol : veiller à en interdire l'accès.

Si vous devez utiliser la machine dans une zone sombre ou en travail de nuit, veiller à ce qu'elle soit équipée d'éclairage de travail.

Les machines ne peuvent être utilisées ni comme grues ou ascenseurs pour le transport permanent de matériaux ou de personnes, ni comme crics ou supports.

Il est formellement interdit de suspendre une charge sous la plate-forme ou à toutes parties de la structure d'élévation.

Au cours des opérations, veiller à ce que rien ni personne ne gêne l'évolution de la machine.

Veiller, en levant la plate-forme, à ce que rien ni personne ne gêne l'évolution de la machine et à ne pas faire de fausses manœuvres.

N'autoriser personne à s'approcher de l'aire d'évolution de la machine ou à passer sous la structure d'élévation et sous la plate-forme. Pour cela, baliser votre zone de travail.

Conduite sur une pente :

- Veillez à adapter la vitesse de la machine avec la poignée de commande proportionnelle.
- S'assurer que la valeur de pente ne soit pas supérieure aux valeurs de pente maximales la machine (voir : Caractéristiques techniques et description).

Tenir compte des dimensions de la machine avant de s'engager dans un passage étroit ou bas.

Ne jamais s'engager sur des rampes de chargement sans avoir vérifié :

- Qu'elles sont convenablement mises en place et amarrées.

- Que le véhicule avec lequel il est en liaison (remorque de camion, wagon, etc.) ne peut se déplacer.
- Qu'elles sont adaptées à l'encombrement et à la masse de la machine (voir : Caractéristiques techniques et description).
- Que la valeur de pente ne soit pas supérieure aux valeurs de pente maximales la machine (voir : Caractéristiques techniques et description).

Ne jamais s'engager sur une passerelle, un plancher ou dans un monte-charge, sans avoir la certitude qu'ils sont bien adaptés à l'encombrement et à la masse de la machine et sans avoir vérifié qu'ils sont en bon état.

Prendre garde aux quais de chargement, tranchées, échafaudages, sols meubles, regards, etc.

S'assurer de la stabilité et de la fermeté du sol sous les roues et/ou les stabilisateurs avant de lever la plate-forme. Si besoin, ajouter un calage adéquat sous les stabilisateurs.

Ne pas essayer d'accomplir des opérations qui dépassent les capacités de la machine.

Veiller à ce que les équipements et matériaux embarqués dans la plate-forme (tuyaux, câbles, récipients, etc.) ne puissent s'en échapper et tomber.

Ne pas entasser ces équipements et matériaux au point de devoir les enjamber.

Respecter une distance de sécurité entre les lignes électriques ou les composants sous tension et toute

partie du corps, tout objet conducteur ou toute partie de la machine, sauf si les réglementations locales, gouvernementales et nationales en vigueur, les règles de sécurité de l'employeur ou les règlements sur les chantiers sont plus stricts en termes de distance requise.

Tenir compte du mouvement de la plate-forme et du balancement ou du fléchissement des lignes électriques.

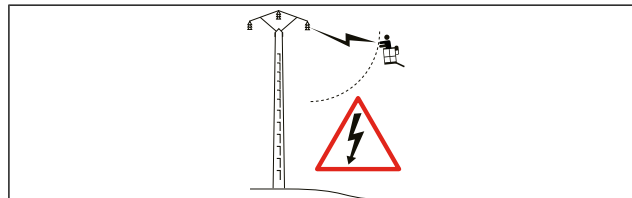

Figure 1: Avertissement distance de sécurité ligne électrique

Tableau 1. Distance de sécurité en fonction de la tension nominale

U = TENSION NOMINALE (KILOVOLTS)	DISTANCE DE SÉCURITÉ (MÈTRES)
U < 50	3
50 < U < 200	5
200 < U < 350	6
350 < U < 500	8
500 < U < 750	11
750 < U < 1000	14

Pour reconnaître visuellement la vitesse du vent, consulter l'échelle d'évaluation empirique des vents.

Tableau 2. Échelle de BEAUFORT

Vitesse du vent à une hauteur de 10 m sur terrain plat

Degré	Type de vent	Vitesse (noeuds)	Vitesse (km/h)	Vitesse (m/s)	Effets à Terre	État de la Mer
0	Calme	0 - 1	0 - 1	< 0,3	La fumée s'élève verticalement.	La mer est comme un miroir.
1	Très légère brise	1 - 3	1 - 5	0,3 - 1,5	La fumée indique la direction du vent.	Quelques rides en écaille de poisson, mais sans écume.
2	Légère brise	4 - 6	6 - 11	1,6 - 3,3	Le vent est perçu au visage, les feuilles frémissent.	Vaguelettes courtes, mais évidentes.
3	Petite brise	7 - 10	12 - 19	3,4 - 5,4	Les feuilles et les rameaux sont sans cesse agités.	Les feuilles et les rameaux sont sans cesse agités. Très petites vagues, les crêtes commencent à déferler.
4	Jolie brise	11 - 16	20 - 28	5,5 - 7,9	Le vent soulève la poussière et les morceaux de papier, il agite les petites branches.	Petites vagues s'allongeant, moutons nombreux.
5	Bonne brise	17 - 21	29 - 38	8 - 10,7	Les arbustes en feuilles commencent à se balancer.	Des vaguelettes se forment sur les plans

Degré	Type de vent	Vitesse (noeuds)	Vitesse (km/h)	Vitesse (m/s)	Effets à Terre	État de la Mer
						d'eau, vagues modérées, allongées.
6	Vent frais	22 - 27	39 - 49	10,8 - 13,8	Les grandes branches sont agitées, les fils métalliques sifflent, l'utilisation du parapluie devient difficile.	Des lames se forment avec des crêtes d'écume blanche et des embruns.
7	Grand frais	28 - 33	50 - 61	13,9 - 17,1	Les arbres sont agités en entier, la marche contre vent devient pénible.	La mer grossit, l'écume commence à être soufflée en traînées dans le lit du vent.
8	Coup de vent	34 - 40	62 - 74	17,2 - 20,7	Le vent casse des rameaux, la marche contre vent est très difficile.	Lames de hauteur moyenne et plus grande longueur, tourbillons d'écume à la crête des lames.
9	Fort coup de vent	41 - 47	75 - 88	20,8 - 24,4	Le vent endommage les toitures (cheminées, tuiles, etc.).	Grosses lames, tourbillons d'embruns arrachés aux lames, traînées d'écume, visibilité réduite.
10	Tempête	48 - 55	89 - 102	24,5 - 28,4	Rarement observé à terre, arbres déracinés, les habitations subissent d'importants dommages.	Très grosses lames, écume formant des traînées blanches, visibilité réduite.
11	Violente tempête	56 - 63	103 - 117	28,5 - 32,6	Très rare, ravages étendus.	Lames d'une hauteur exceptionnelle pouvant cacher des navires moyens, visibilité réduite.
12	Ouragan	64 +	118 +	32,7 +	Ravages désastreux.	Mer entièrement blanche, air plein d'écume et d'embruns, visibilité très réduite.

1.3.11 VISIBILITÉ

Conserver en permanence une bonne visibilité sur le parcours.

Machines équipées d'un bras pendulaire : pour augmenter votre visibilité, il est possible de conduire vers l'avant avec le bras pendulaire légèrement levé (attention aux risques de chutes dans la plate-forme en heurtant un passage de porte bas, des lignes électriques aériennes, ponts roulants, ponts routiers, voies ferrées et tous obstacles présents dans la zone à l'avant de la machine).

Pendant la conduite vers l'arrière, regarder en vision directe vers l'arrière.

Dans tous les cas, éviter de conduire vers l'arrière sur des trajets trop longs.

Dans tous les cas où la visibilité sur le parcours s'avérerait insuffisante, se faire aider par une personne placée hors de l'aire d'évolution de la machine, en s'assurant d'avoir toujours une bonne visibilité sur cette personne.

1.3.12 DÉMARRAGE DES MACHINES À MOTEUR THERMIQUE

Instructions (voir : Fonctionnement de la machine).

⚠ DANGER

L'électrolyte contenu dans les batteries peut produire un gaz explosif.

Éviter les flammes et la formation d'étincelles à proximité des batteries.

Ne jamais débrancher une batterie en cours de charge.

AVIS

Le non-respect de la polarité entre les batteries peut causer de graves dégâts au circuit électrique.

En cas d'utilisation d'une batterie d'appoint pour le démarrage, utiliser une batterie avec les mêmes caractéristiques et respecter la polarité des batteries lors du branchement. Brancher d'abord la borne positive et ensuite la borne négative.

1.3.13 MISE SOUS TENSION DES MACHINES À ALIMENTATION ÉLECTRIQUE

Instructions (voir : Fonctionnement de la machine).

Ne pas utiliser la machine si la ou les batteries sont déchargées au point de ralentir les mouvements. Dans certains cas, la machine peut s'arrêter (voir : Fonctionnement de la machine).

1.3.14 CONDUITE DE LA MACHINE

⚠ AVERTISSEMENT

Risque de perte de contrôle.

Risque de perte de stabilité de la machine.

L'opérateur doit rester maître de sa machine en tout temps.

Ne pas essayer d'accomplir des opérations qui dépassent les capacités de la machine.

Se familiariser avec la machine sur le sol où elle devra évoluer.

La conduite sur une longue distance doit toujours se faire avec la machine en position transport (voir : Fonctionnement de la machine).

Conduire en souplesse et adapter la vitesse de la machine aux conditions d'utilisation (configuration du sol, charge dans la plate-forme, etc.).

Selon le modèle de la machine, sélectionner la vitesse appropriée en fonction des conditions d'utilisation (voir : Fonctionnement de la machine).

Rester maître de sa vitesse en toutes circonstances.

S'assurer de l'efficacité des freins, tenir compte des distances de freinage.

Ne manœuvrer la machine avec la plate-forme levée qu'avec une extrême prudence.

S'assurer d'une visibilité suffisante.

Amorcer les virages à vitesse réduite.

Regarder dans le sens de la conduite et toujours conserver une bonne visibilité sur le parcours.

Contourner les obstacles.

Ne jamais conduire sur le bord d'un fossé ou d'une pente importante.

Conduire lentement sur sol humide, glissant ou inégal, ou sur des rampes de chargement.

Ne jamais laisser la machine sous tension en l'absence de l'opérateur.

Quelle que soit la vitesse de conduite, il faut réduire cette vitesse au maximum avant de s'arrêter.

La machine doit évoluer dans une zone dépourvue d'obstacles ou de danger pour la descente de la plate-forme au sol.

Faire attention aux constructions, aux objets et aux personnes pendant les manœuvres.

L'opérateur utilisant la machine doit être aidé par une personne au sol opportunément instruite.

Se conformer aux limites d'amplitude de mouvement de la machine (voir : Caractéristiques techniques et description).

Ne pas mettre de charge dans la plate-forme lors de la conduite de la machine sur une forte pente.

Nous attirons l'attention des opérateurs sur les risques encourus liés à l'utilisation de cette machine, notamment :

Machines à moteur thermique : ne jamais laisser le moteur en fonctionnement en l'absence de l'opérateur.

1.3.15 ARRÊT DE LA MACHINE

AVIS

Machines à moteur thermique : avant d'arrêter le moteur après un usage intensif, laisser le tourner au ralenti quelques instants pour permettre au liquide de refroidissement et à l'huile d'abaisser progressivement la température du moteur et éviter de l'endommager.

Instructions (voir : Description).

Stationner la machine sur un sol plat.

S'assurer que la machine n'est pas dans un emplacement où elle pourrait gêner la circulation.

En particulier, la machine ne doit pas être à moins d'un mètre des rails d'une voie ferrée.

Ne jamais laisser la clé sur la machine en l'absence de l'opérateur.

Fermer et verrouiller (si applicable) tous les capots de la machine.

En cas de stationnement prolongé sur un site, protéger la machine contre les intempéries, particulièrement en cas de gel.

Machines à moteur thermique : vérifier le niveau de protection en antigel.

1.3.16 INSTRUCTIONS POUR TRAVAUX AVEC UN POSTE À SOUDURE ÉLECTRIQUE

⚠ AVERTISSEMENT

S'assurer que la machine n'a pas de fuites hydrauliques ou d'électrolyte.

AVIS

Lors du soudage, travailler de façon opposée au panneau de commande afin d'éviter d'endommager celui-ci par des projections d'étincelles. Tous travaux de soudure sur des structures métalliques de bâtiment, depuis la plate-forme, exigent de respecter les précautions suivantes :

La machine doit impérativement avoir une tresse de décharge, reliant le châssis de la machine au sol.

La structure externe à souder doit obligatoirement être reliée à la terre.

Si les conditions mentionnées ci-dessus sont respectées, la machine peut dans ce cas être au contact de la structure ou des éléments à souder sans dégradations des composants électroniques.

L'alimentation électrique du poste à souder doit être réalisée avec une prise électrique équipée d'une terre y compris la rallonge électrique si besoin.

Dans tous les cas, veillez à ce qu'il n'y ait pas d'arcs électriques dans la plate-forme ou sur la machine (contact entre la baguette ou la torche et la prise de masse du poste à souder). Pour cela, à aucun moment, la prise de masse du poste à souder ne doit être positionnée sur la plate-forme de la machine, elle doit être placée uniquement au plus près de l'élément à souder.

Mettre le poste à souder hors tension avant de débrancher la pince de masse du ou des éléments à souder.

1.3.17 INSTRUCTIONS POUR TRAVAUX AVEC UN CHALUMEAU

⚠ AVERTISSEMENT

S'assurer que la machine n'a pas de fuites hydrauliques ou d'électrolyte.

AVIS

Lors du découpage, travailler de façon opposée au panneau de commande afin d'éviter d'endommager celui-ci par des projections d'étincelles. Tous travaux de découpage au chalumeau sur des structures métalliques de bâtiment, depuis la plate-forme, exigent de respecter les précautions suivantes :

Attacher les bouteilles du chalumeau aux montants verticaux de la plate-forme.

Les projections d'étincelles et les chutes de découpe ne doivent pas être dirigées vers la ou les batteries.

Ne pas poser la torche du chalumeau, lorsque celle-ci fonctionne, sur le plancher de la plate-forme ni la diriger vers le panneau de commande ou son faisceau d'alimentation.

1.4. INSTRUCTIONS DE MAINTENANCE DE LA MACHINE

1.4.1 INSTRUCTIONS GÉNÉRALES

⚠ AVERTISSEMENT

Attention aux risques de brûlures et de projection (échappement, radiateur, moteur, huile hydraulique, etc.).

AVIS

Lire attentivement et comprendre cette notice d'instructions avant toute intervention sur cette machine.

Effectuer les réparations nécessaires, mêmes mineures, immédiatement.

Réparer toute fuite, même mineure, immédiatement.

Porter des vêtements adaptés pour la maintenance de la machine, éviter les bijoux et les vêtements flottants. Attacher et protéger vos cheveux si besoin.

Veiller à ce que l'évacuation des matières consommables et des pièces usagées soit effectuée en toute sécurité et de manière écologique.

Machines à moteur thermique :

- S'assurer que le local est suffisamment aéré avant de démarrer le moteur.
- Avant toute intervention sur la machine : arrêter le moteur et mettre la machine hors tension (voir : Fonctionnement de la machine).

Machines à alimentation électrique :

- Avant toute intervention sur la machine : mettre la machine hors tension (voir : Fonctionnement de la machine).

1.4.2 CARNET DE MAINTENANCE

AVIS

Effectuer l'entretien périodique en vue de maintenir votre machine en bon état de fonctionnement (voir : Maintenance).

Le non-respect de l'entretien périodique peut mettre fin aux conditions de garantie contractuelle.

Les opérations de maintenance effectuées en application des recommandations (voir : Maintenance)

et les autres opérations d'inspection, d'entretien, de réparation ou de modifications effectuées sur la machine doivent être consignées dans un carnet de maintenance.

Pour chaque opération, sont indiqués la date des travaux, les noms des personnes ou entreprises les ayant effectuées, la nature de l'opération et le cas échéant, sa périodicité.

Dans le cas de remplacement d'éléments de la machine, les références de ces éléments sont indiquées.

1.4.3 NIVEAUX DES LUBRIFIANTS ET DU CARBURANT

Utiliser les lubrifiants préconisés, n'utiliser en aucun cas des lubrifiants usagés.

Machines à moteur thermique :

⚠ AVERTISSEMENT

Ne pas remplir le réservoir de carburant lorsque le moteur est démarré.

Ne pas fumer ou s'approcher de la machine avec une flamme lorsque le réservoir de carburant est ouvert ou en cours de remplissage.

N'effectuer le plein de carburant qu'aux emplacements prévus à cet effet.

1.4.4 HYDRAULIQUE

⚠ AVERTISSEMENT

Valve d'équilibrage : la modification de réglage et le démontage des valves d'équilibrage ou des clapets de sécurité pouvant équiper les vérins de votre machine sont dangereux. Ces opérations ne doivent être réalisées que par du personnel agréé (consulter votre concessionnaire).

Accumulateur hydraulique (selon modèle) : le démontage des accumulateurs hydrauliques et de leurs tuyauteries pouvant équiper de votre machine est dangereux. Ces opérations ne doivent être réalisées que par du personnel agréé (consulter votre concessionnaire).

Ne pas essayer de desserrer les raccords, les flexibles ou les composants hydraulique avec le circuit sous pression.

Toute intervention sur le circuit hydraulique est interdite, à l'exception des opérations décrites dans la section Maintenance.

1.4.5 ÉLECTRICITÉ

⚠ AVERTISSEMENT

Certaines opérations de maintenance peuvent nécessiter une habilitation électrique : se conformer aux réglementations locales, gouvernementales et nationales en vigueur. Après chaque intervention, s'assurer de bien remettre en place les protections des composants électriques (capots, couvercles, capuchons de cosse, etc.).

Ne pas déposer de pièces métalliques sur la ou les batteries (entre la ou les bornes positives et négatives).

Débrancher la ou les batteries avant de travailler sur le circuit électrique.

Les panneaux de commande au sol et dans la plate-forme et tout autre coffret électrique ne doivent être ouverts que par le personnel autorisé.

1.4.6 CAPTEURS

Certaines machines sont équipées d'un capteur d'inclinaison fixé sur la tourelle ou sur le châssis, toujours effectuer une initialisation après démontage/remontage du capteur d'inclinaison. Se référer au manuel de réparation de la machine.

Certaines machines sont équipées d'un capteur d'inclinaison intégré dans le panneau de commande au sol, toujours effectuer un calibrage du capteur d'inclinaison après démontage/remontage ou desserrage/resserrage du panneau de commande au sol, ses plaques de montage ou vis de fixation. Se référer au manuel de réparation de la machine.

Certaines machines sont équipées de capteurs de surcharge, toujours effectuer un calibrage du système de surcharge après démontage/remontage du ou des capteurs de surcharge. Se référer au manuel de réparation de la machine.

Certaines machines sont équipées de capteurs de pression hydraulique, toujours effectuer un calibrage de la machine après démontage/remontage du ou des capteurs de pression hydraulique. Se référer au manuel de réparation de la machine.

Certaines machines sont équipées de capteurs d'angle, toujours effectuer un calibrage de la machine après démontage/remontage du ou des capteurs d'angle. Se référer au manuel de réparation de la machine.

1.4.7 SOUDURE SUR LA MACHINE

⚠ AVERTISSEMENT

Les interventions de soudure sur la machine pour des opérations de maintenance ou de réparation sont réservées aux personnes habilitées par MANITOU exclusivement. Débrancher la ou les batteries avant de souder sur la machine.

AVIS

Si la machine est équipée de commandes électroniques, les débrancher avant d'effectuer une soudure, sous risque de causer des dommages irréparables aux composants électroniques.

Pour effectuer une soudure électrique sur la machine, poser la pince du câble négatif du poste de soudure directement sur la pièce à souder afin d'éviter que le courant, très intense, traverse l'alternateur ou la couronne dentée.

1.4.8 LAVAGE DE LA MACHINE

AVIS

Lors du lavage avec un nettoyeur haute pression, éviter les entrées d'air du moteur, les joints racleurs des tiges de vérins, les articulations, les composants et connexions électriques, etc.

Fermer et verrouiller (si applicable) tous les capots de la machine.

Si besoin protéger contre la pénétration d'eau, de vapeur ou de produit de nettoyage, les composants susceptibles d'être endommagés, en particulier les composants électriques (variateur, chargeur, etc.), les connexions électriques ainsi que la pompe d'injection.

Nettoyer la machine ou au moins la zone concernée avant toute intervention.

Nettoyer la machine de toute trace de carburant, d'huile ou de graisse.

Après le lavage :

- Sécher les composants électriques.
- Graisser les essieux, les axes, la couronne dentée, etc.

1.5. ARRÊT DE LONGUE DURÉE DE LA MACHINE

1.5.1 INTRODUCTION

Les procédures d'arrêt de longue durée et de remise en service de la machine, doivent être effectuées par votre concessionnaire.

Cette période d'arrêt de longue durée ne doit pas dépasser les 12 mois.

Les recommandations ci-dessous ont pour but d'éviter que la machine ne s'endommage lorsqu'elle est retirée du service pendant une période de plus de 3 mois.

Lorsque les 12 mois d'arrêt de longue durée sont atteints, la procédure de remise en service doit être effectuée, puis la procédure d'arrêt de longue durée doit être effectuée à nouveau.

1.5.2 PRÉPARATION DE LA MACHINE

- Contrôler et réparer toutes les fuites éventuelles de carburant, d'huile, etc.
- Remplacer ou réparer toutes les pièces usées ou endommagées.
- Vérifier que les tiges des vérins sont en positions rentrées (si applicable).
- Procéder à l'arrêt de la machine.
- Faire les retouches de peinture nécessaires.
- Enlever la pression dans les circuits hydrauliques.
- Nettoyer entièrement la machine.

1.5.3 MACHINES À MOTEUR THERMIQUE : PROTECTION DU MOTEUR

- Faire le plein du réservoir de carburant (voir : Maintenance).
- Remplacer l'huile moteur et le filtre à huile moteur (voir : Maintenance).
- Remplacer le liquide de refroidissement (voir : Maintenance).
- Débrancher la batterie et la stocker dans un lieu sûr à l'abri du froid, après l'avoir rechargée au maximum.
- Obturer la sortie du pot d'échappement avec un ruban adhésif étanche.
- Enlever la courroie et la stocker dans un endroit sûr.

- Débrancher le solénoïde d'arrêt moteur sur la pompe d'injection et isoler soigneusement la connexion.

1.5.4 MACHINES À ALIMENTATION ÉLECTRIQUE : CHARGE DES BATTERIES

Afin de conserver la longévité des batteries et leur capacité, vérifier périodiquement et maintenir un niveau de charge constant (voir : Fonctionnement de la machine).

Ne pas laisser brancher le chargeur de batteries pendant un orage.

1.5.5 PROTECTION DE LA MACHINE

AVIS

Protéger contre la corrosion les tiges des vérins qui ne seraient pas rentrées.

Envelopper les roues.

Si la machine doit être stockée à l'extérieur, la recouvrir d'une bâche étanche.

1.5.6 REMETTRE EN SERVICE LA MACHINE

ATTENTION

S'assurer que le local est suffisamment aéré avant de démarrer les machines à moteur thermique.

1. Enlever les protections sur les tiges des vérins et sur les roues.
2. Contrôler l'huile hydraulique (voir : Maintenance).
3. Effectuer l'entretien quotidien (voir : Maintenance).
4. Procéder au graissage complet de la machine (voir : Maintenance).
5. Effectuer tous les mouvements hydrauliques de la structure de levage en insistant sur les fins de courses de chaque vérin.
6. Machines à moteur thermique :
 - a. Remettre la batterie en place et la rebrancher.
 - b. Enlever le ruban adhésif étanche sur la sortie du pot d'échappement.

- c. Nettoyer le réservoir de carburant (remplacer le carburant), remplacer le ou les filtres à carburant (voir : Maintenance).
- d. Remonter la courroie et régler sa tension (voir : Maintenance).
- e. Rebrancher le solénoïde d'arrêt moteur.
- f. Démarrer le moteur en respectant les instructions et les consignes de sécurité.

1.6. MISE AU REBUT DE LA MACHINE

1.6.1 RECYCLAGE DES MATÉRIAUX



Avant de mettre au rebut la machine, consulter votre concessionnaire.

Métaux

Ils sont récupérables et recyclables à 100 %.

Matières plastiques

- Les pièces plastiques sont repérées par un marquage, conformément à la réglementation en vigueur.
- Afin de faciliter le processus de recyclage, l'éventail des matériaux utilisés a été limité.
- La majeure partie des matières plastiques est constituée par des plastiques dits thermoplastiques aisément recyclables par fusion, granulation ou broyage.

Caoutchoucs

Les pneus et les joints peuvent être broyés pour être utilisés dans la fabrication du ciment ou pour obtenir des granulés réutilisables.

Verres

Ils peuvent être démontés et collectés pour être traités par les verriers.

1.6.2 PROTECTION DE L'ENVIRONNEMENT

En confiant l'entretien de votre machine au réseau MANITOU, le risque de pollution est limité et la contribution à la protection de l'environnement est respectée.

MANITOU a pour objectif de fabriquer des machines offrant les meilleures performances et limitant les émissions polluantes.

Pièces usagées ou accidentées

- Ne pas abandonner les pièces en pleine nature.
- MANITOU et son réseau ont souscrit à une démarche de protection de l'environnement par le recyclage.

Huiles usagées

- Le réseau MANITOU en fait assurer la collecte et le traitement.
- En lui confiant les vidanges, le risque de pollution en est limité.

Batteries et piles usagées

- Ne pas jeter les batteries et les piles de télécommande, elles contiennent des métaux nocifs pour l'environnement.
- Rapporter au réseau MANITOU ou à tout autre point de collecte agréé.

1.7. EMPLACEMENT DES AUTOCOLLANTS

1.7.1 EMPLACEMENT DES AUTOCOLLANTS - SE 0808 S1

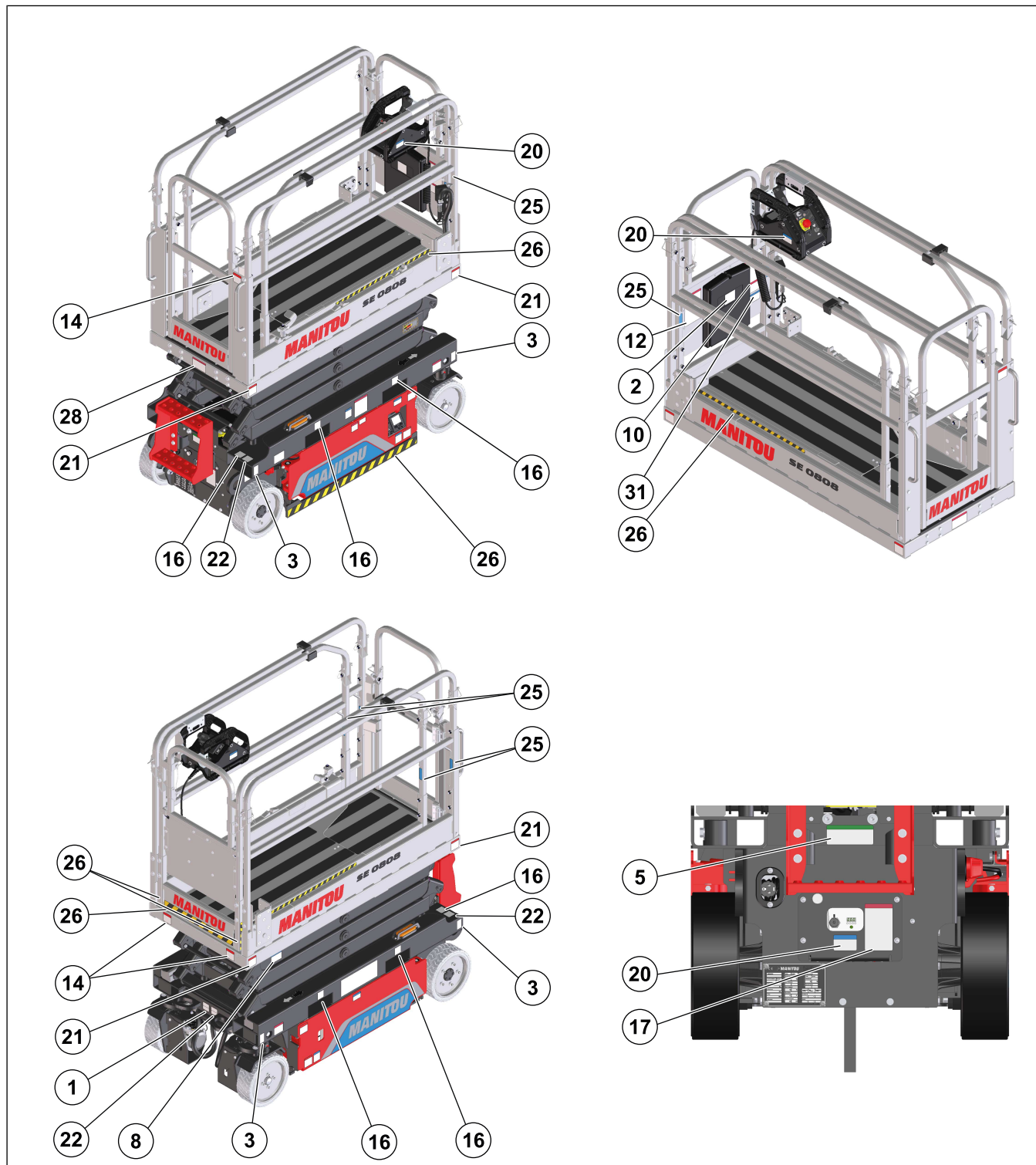

Figure 2: Emplacement des autocollants - SE 0808 S1

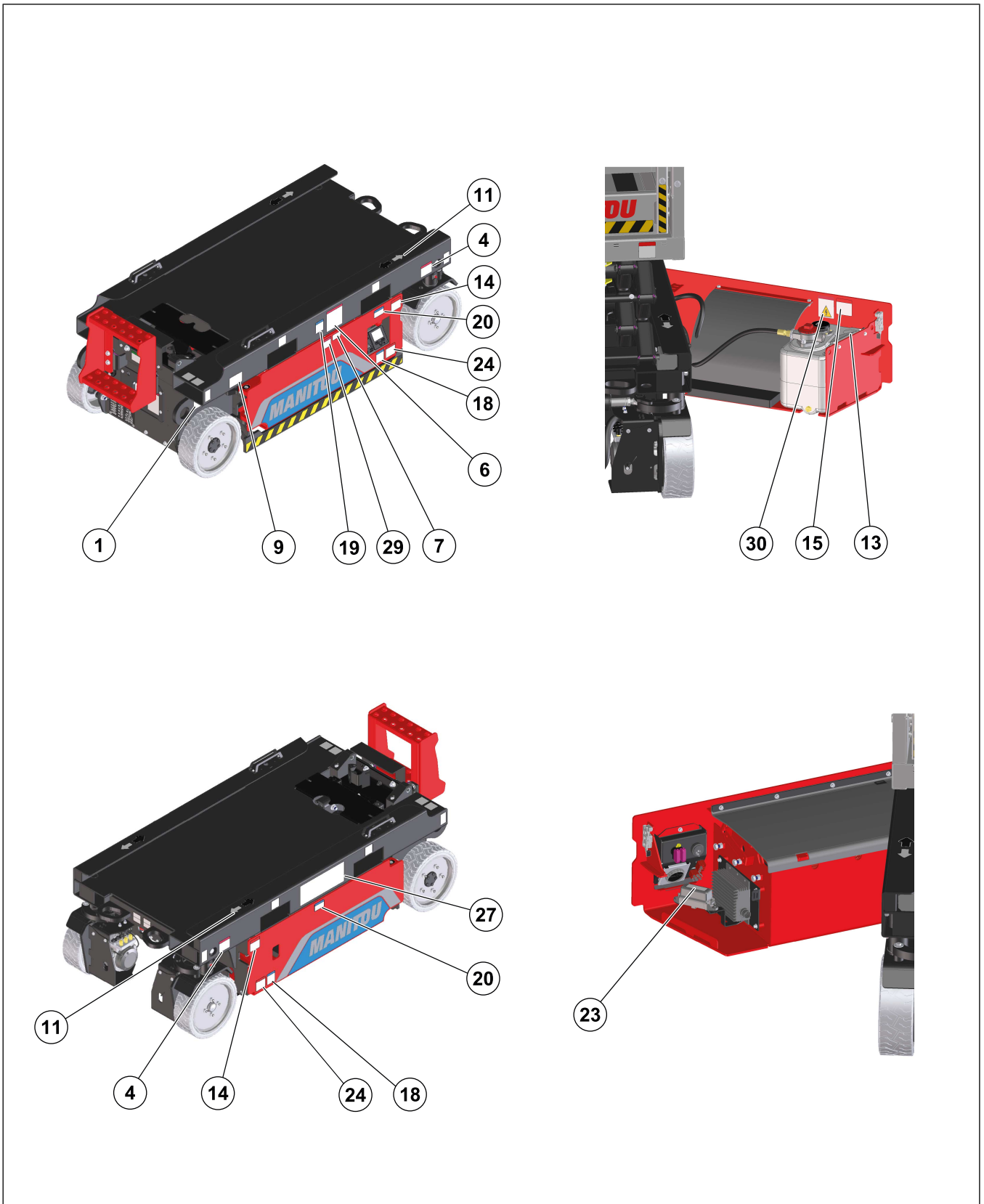

Figure 3: Emplacement des autocollants - SE 0808 S1

Tableau 3. Emplacement des autocollants - SE 0808 S1

Marqueur	Référence	Description	Option
1	52558007	1.8.1 Autocollant - Point d'arrimage, page 30	
3	53105793	1.8.2 Autocollant - Charge au niveau des roues - SE 0808 S1, page 30	
4	53105794	1.8.4 Autocollant - Risque d'emballement, page 31	
5	53105795	1.8.5 Autocollant - Instructions de descente de secours, page 31	
6	53105796	1.8.6 Autocollant - Risque de basculement, page 31	
7	53105798	1.8.7 Autocollant - Batterie, page 32	
8	53105799	1.8.8 Autocollant - Avis de support de sécurité, page 32	
9	53105800	1.8.9 Autocollant - Risque d'électrocution, page 32	
10	53105803	1.8.10 Autocollant - Risque d'utilisation incorrecte, page 33	
11	53105805	1.8.11 Autocollant - Flèches blanches et noires, page 33	
12	53105826	1.8.12 Autocollant - Risque d'utilisation incorrecte - SE 0808 S1, page 34	
13	597652	1.8.14 Autocollant - Huile hydraulique, page 35	
14	676988	1.8.15 Autocollant - Risque d'écrasement, page 35	
15	683112	1.8.16 Autocollant - Risque de brûlure, page 35	
16	53105823	1.8.17 Autocollant - Poches de fourche, page 36	
17	53105825	1.8.18 Autocollant - Risque d'électrocution et d'explosion, page 36	
18	53105867	1.8.19 Autocollant - Avis de levée de machine, page 37	
19	53106328	1.8.20 Autocollant - Avis de remorquage de machine, page 37	
20	53106336	1.8.21 Autocollant - Avis nettoyeur haute pression, page 37	
21	679450	1.8.22 Autocollant - Risque de collision, page 38	
22	52558006	1.8.23 Autocollant - Point de levée, page 38	
23	53116341	1.8.24 Autocollant - Fusibles et relais, page 38	
24	831516	1.8.25 Autocollant - Risque d'écrasement, page 39	
25	53116436	1.8.26 Autocollant - Point d'ancrage d'élingue, page 39	
26	53116112	1.8.27 Autocollant - Rayures noires et jaunes, page 39	
	53116113		
	53116114		
	53116239		
27	53106659	1.8.28 Autocollant - Arrimage et levée SE 0808 S1, page 39	
28	53106661	1.8.30 Autocollant - Risque de basculement, page 40	
29	52768441	1.8.31 Autocollant - Risque de brûlure chimique, page 40	
30	52720522	1.8.32 Autocollant - Risque d'électrocution, page 41	
31	53116284	1.8.33 Autocollant - Conformité des points d'ancrage d'élingue, page 41	

1.7.2 EMBLACEMENT DES AUTOCOLLANTS - SE 1008 S1

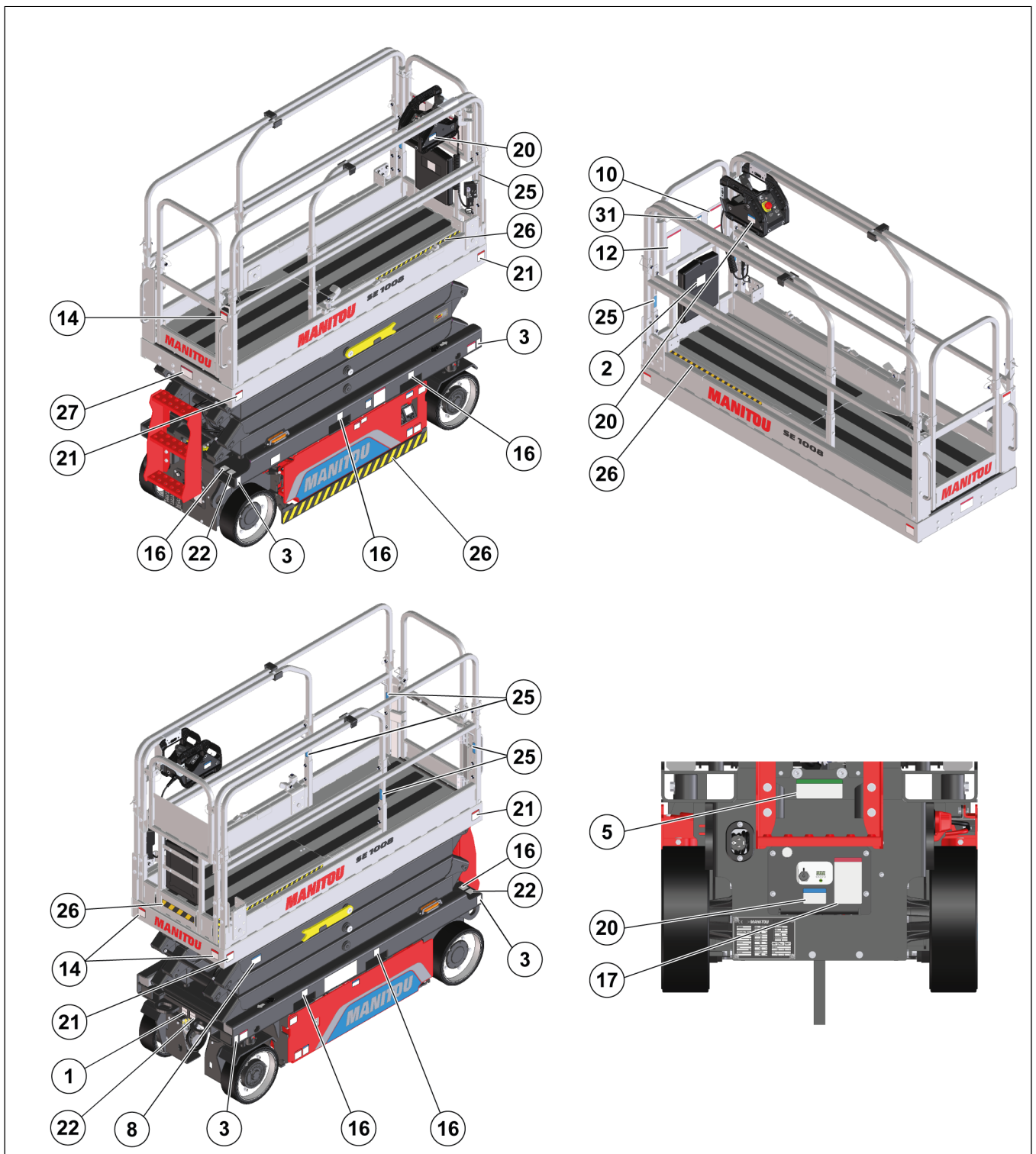

Figure 4: Emplacement des autocollants - SE 1008 S1

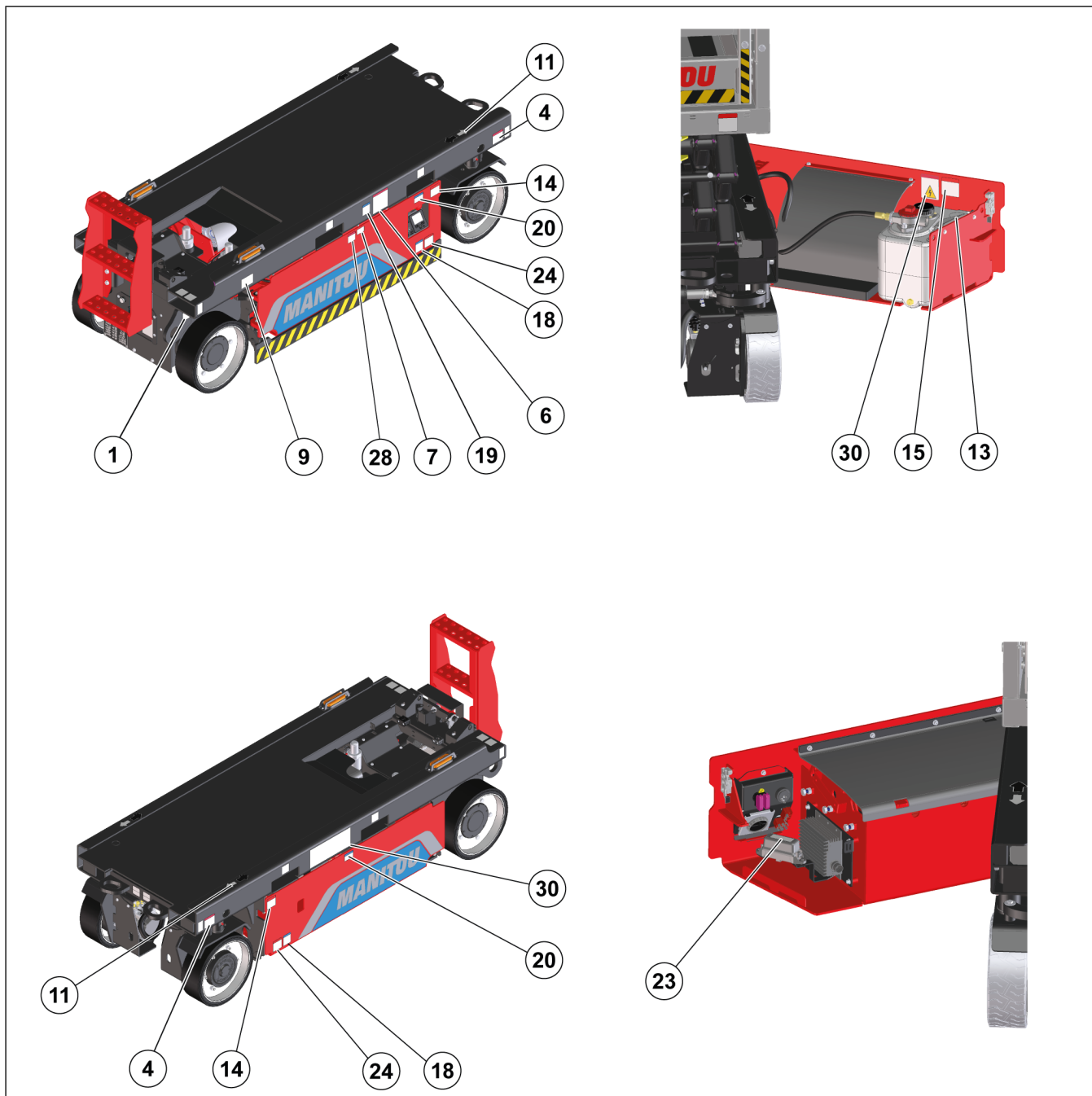

Figure 5: Emplacement des autocollants - SE 1008 S1

Tableau 4. Emplacement des autocollants - SE 1008 S1

Marqueur	Référence	Description	Option
1	52558007	1.8.1 Autocollant - Point d'arrimage, page 30	
2	52562839		
3	53116208	1.8.3 Autocollant - Charge au niveau des roues - SE 1008 S1, page 31	
4	53105794	1.8.4 Autocollant - Risque d'emballement, page 31	
5	53105795	1.8.5 Autocollant - Instructions de descente de secours, page 31	
6	53105796	1.8.6 Autocollant - Risque de basculement, page 31	
7	53105798	1.8.7 Autocollant - Batterie, page 32	

Marqueur	Référence	Description	Option
8	53105799	1.8.8 Autocollant - Avis de support de sécurité, page 32	
9	53105800	1.8.9 Autocollant - Risque d'électrocution, page 32	
10	53105803	1.8.10 Autocollant - Risque d'utilisation incorrecte, page 33	
11	53105805	1.8.11 Autocollant - Flèches blanches et noires, page 33	
12	53116209	1.8.13 Autocollant - Risque d'utilisation incorrecte - SE 1008 S1, page 34	
13	597652	1.8.14 Autocollant - Huile hydraulique, page 35	
14	676988	1.8.15 Autocollant - Risque d'écrasement, page 35	
15	683112	1.8.16 Autocollant - Risque de brûlure, page 35	
16	53105823	1.8.17 Autocollant - Poches de fourche, page 36	
17	53105825	1.8.18 Autocollant - Risque d'électrocution et d'explosion, page 36	
18	53105867	1.8.19 Autocollant - Avis de levée de machine, page 37	
19	53106328	1.8.20 Autocollant - Avis de remorquage de machine, page 37	
20	53106336	1.8.21 Autocollant - Avis nettoyeur haute pression, page 37	
21	679450	1.8.22 Autocollant - Risque de collision, page 38	
22	52558006	1.8.23 Autocollant - Point de levée, page 38	
23	53116341	1.8.24 Autocollant - Fusibles et relais, page 38	
24	831516	1.8.25 Autocollant - Risque d'écrasement, page 39	
25	53116436	1.8.26 Autocollant - Point d'ancrage d'élingue, page 39	
26	53116114	1.8.27 Autocollant - Rayures noires et jaunes, page 39	
	53116221		
	53116222		
	53116239		
27	53106661	1.8.30 Autocollant - Risque de basculement, page 40	
28	52768441	1.8.31 Autocollant - Risque de brûlure chimique, page 40	
29	52720522	1.8.32 Autocollant - Risque d'électrocution, page 41	
30	53116211	1.8.29 Autocollant - Arrimage et levée SE 1008 S1, page 40	
31	53116284	1.8.33 Autocollant - Conformité des points d'ancrage d'élingue, page 41	

1.8. DESCRIPTION DES AUTOCOLLANTS

1.8.1 AUTOCOLLANT - POINT D'ARRIMAGE

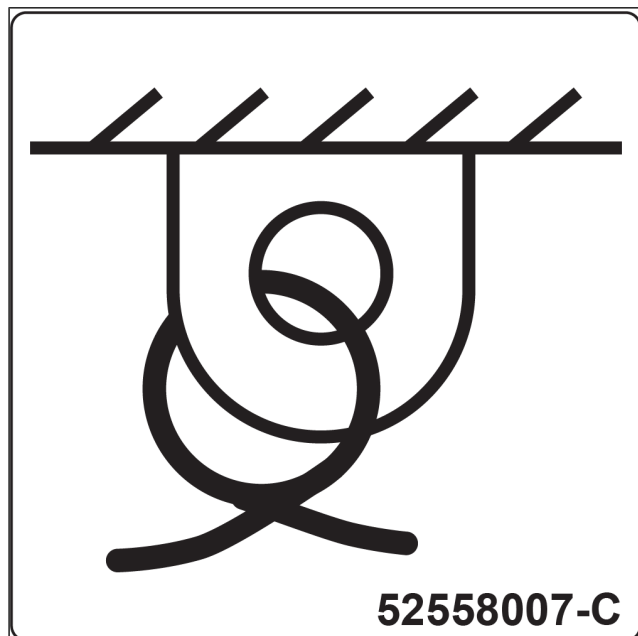

Figure 6: Autocollant - Point d'arrimage

Indique l'emplacement des points d'arrimage de la machine.

1.8.2 AUTOCOLLANT - CHARGE AU NIVEAU DES ROUES - SE 0808 S1

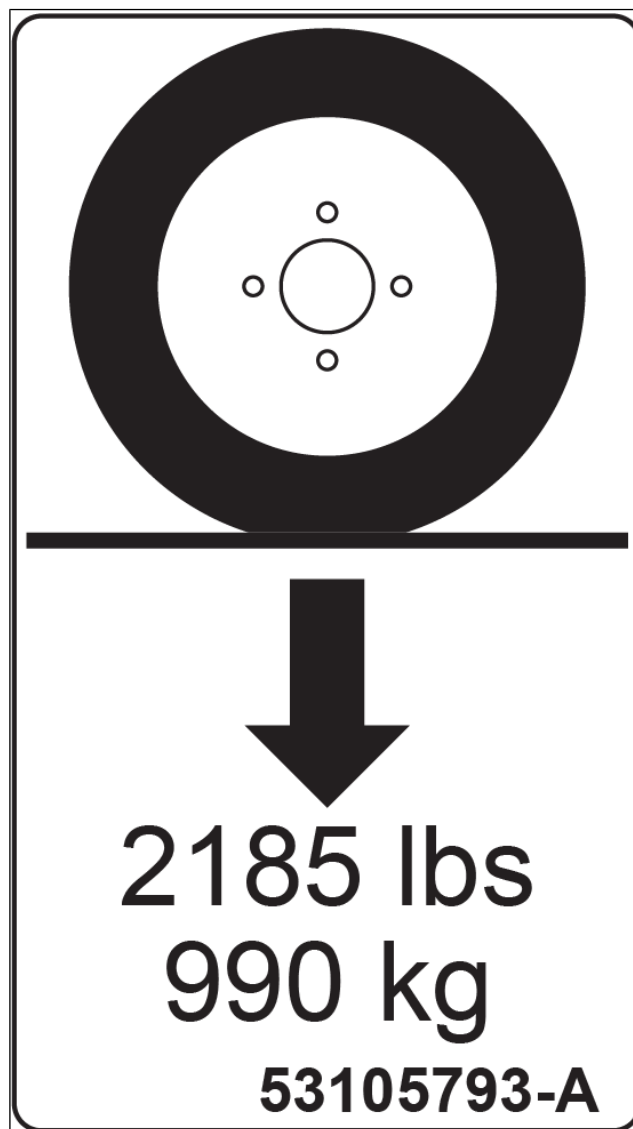

Figure 7: Autocollant - Charge au niveau des roues - SE 0808 S1

Indique la charge au sol maximale par roue.

1.8.3 AUTOCOLLANT - CHARGE AU NIVEAU DES ROUES - SE 1008 S1

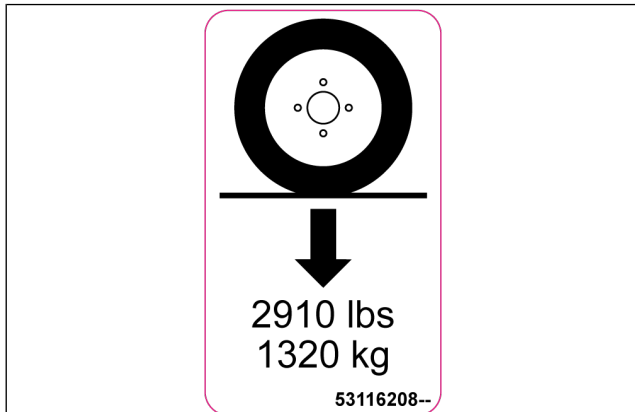

Figure 8: Autocollant - Charge au niveau des roues - SE 1008 S1

Indique la charge au sol maximale par roue.

1.8.4 AUTOCOLLANT - RISQUE D'EMBALLEMENT

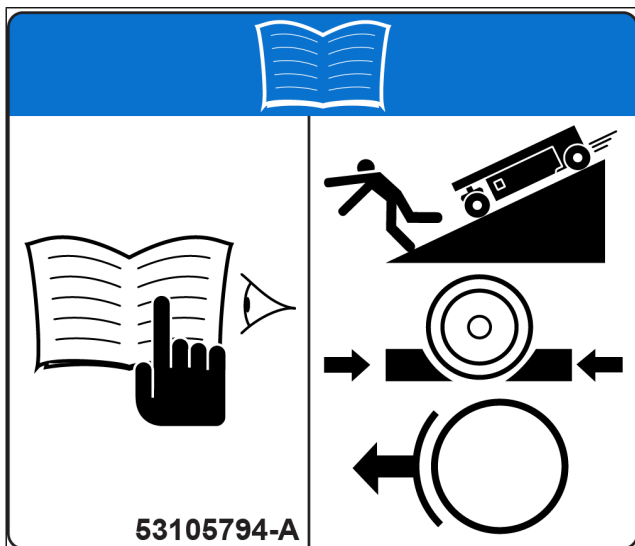



Figure 9: Autocollant - Risque d'emballement

⚠ DANGER

Risque d'emballement

Les roues doivent être calées pour éviter toute roue libre de la machine. La pente des rampes de chargement ne doit pas dépasser les valeurs de pente maximale.

 Consultez le chapitre correspondant.

1.8.5 AUTOCOLLANT - INSTRUCTIONS DE DESCENTE DE SECOURS

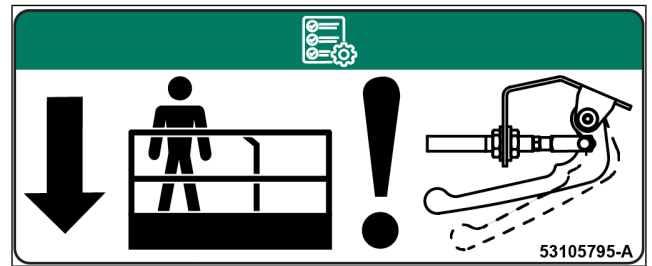

Figure 10: Autocollant - Instructions de descente de secours

Indique la procédure d'utilisation des commandes de secours depuis le sol.

 Consultez le chapitre correspondant.

1.8.6 AUTOCOLLANT - RISQUE DE BASCULEMENT

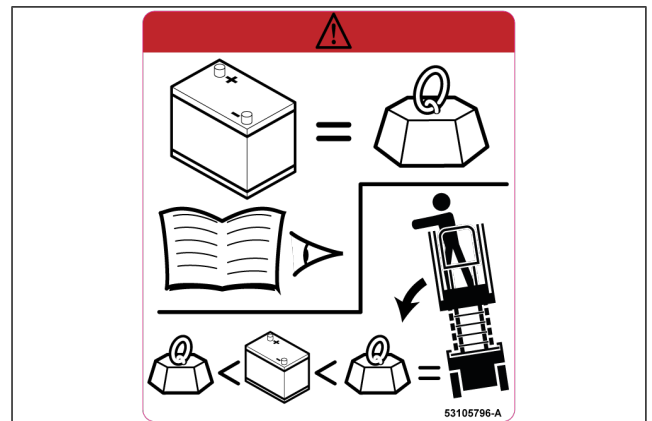

Figure 11: Autocollant - Risque de basculement

⚠ DANGER

Risque de basculement

La masse des batteries doit être égale à celle des batteries remplacées.

 Consultez le chapitre correspondant.

1.8.7 AUTOCOLLANT - BATTERIE

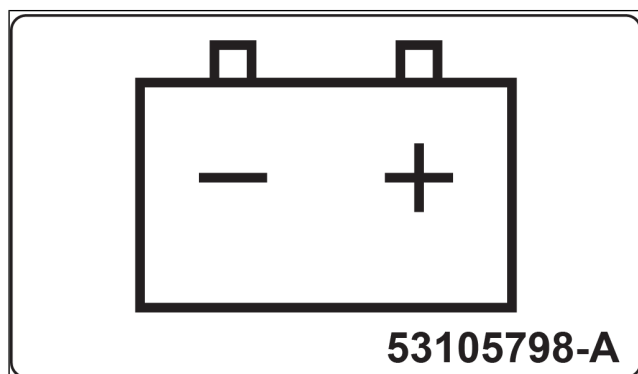

Figure 12: Autocollant - Batterie

Indique l'emplacement des batteries.

1.8.8 AUTOCOLLANT - AVIS DE SUPPORT DE SÉCURITÉ

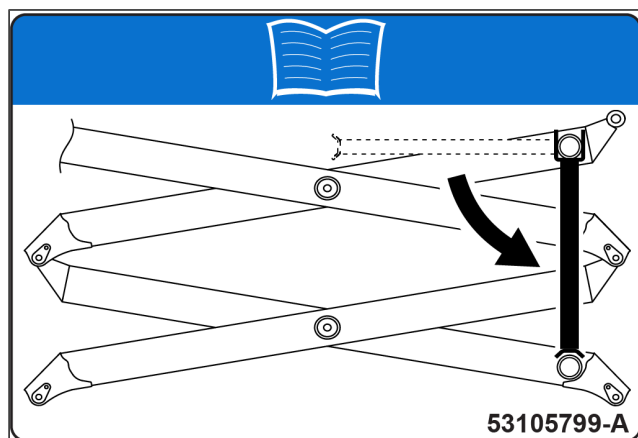



Figure 13: Autocollant - Avis de support de sécurité

Indique la procédure à suivre pour utiliser le support de sécurité.

 Consultez le chapitre correspondant.

1.8.9 AUTOCOLLANT - RISQUE D'ÉLECTROCUTION

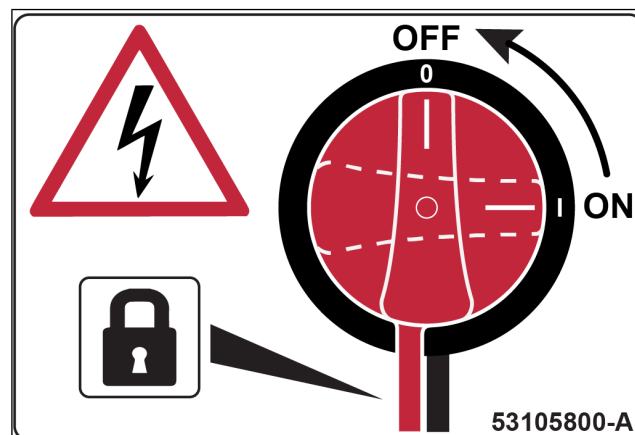

Figure 14: Autocollant - Risque d'électrocution

⚠ DANGER

Danger - risque d'électrocution

Veillez à utiliser correctement le coupe-batterie.

1.8.10 AUTOCOLLANT - RISQUE D'UTILISATION INCORRECTE

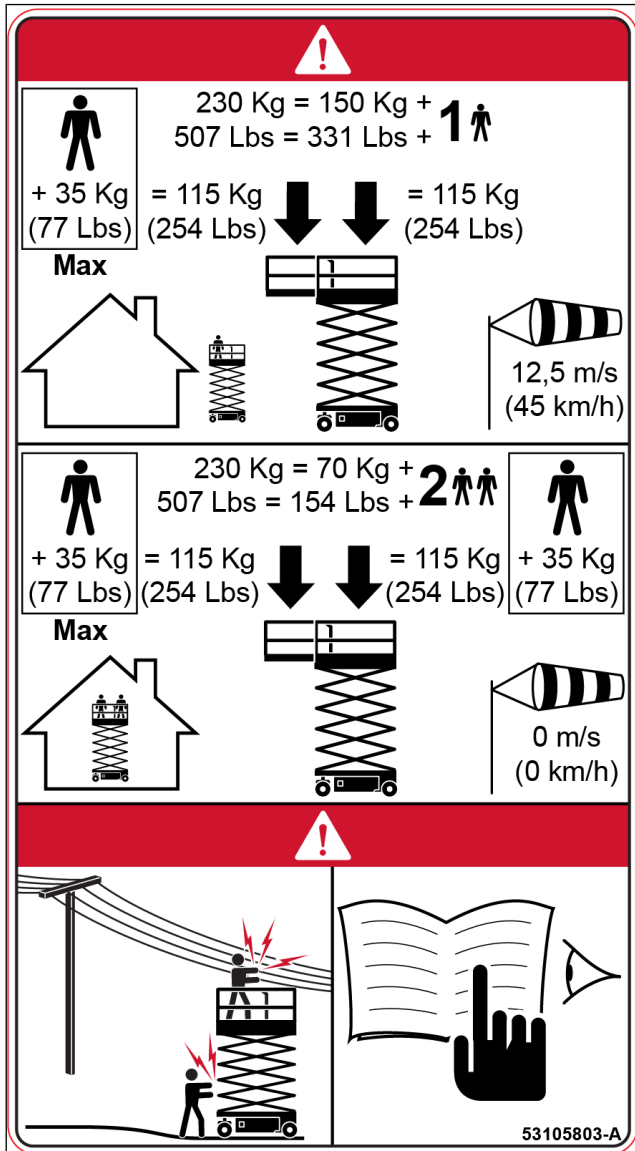

Figure 15: Autocollant - Risque d'utilisation incorrecte

⚠ DANGER

Risque d'utilisation incorrecte

Le manuel de l'opérateur doit être lu avant d'utiliser la machine.

Vérifiez toujours la capacité de charge maximale de la nacelle.

Veillez à utiliser la machine correctement pour une utilisation en intérieur.

Veillez à utiliser la machine correctement pour une utilisation en extérieur.

Vérifiez toujours la vitesse maximale du vent.

Veillez à maintenir une distance appropriée par rapport aux lignes électriques ou aux composants sous tension

1.8.11 AUTOCOLLANT - FLÈCHES BLANCHES ET NOIRES

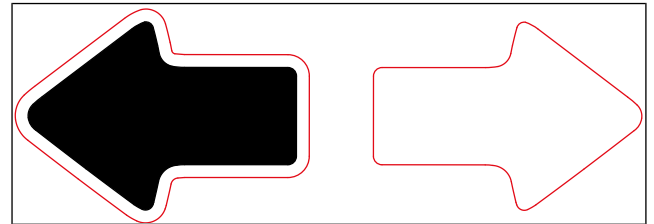

Figure 16: Autocollant - Flèches blanches et noires

Indique le sens de déplacement de la machine :

- flèche noire = conduite en marche arrière
- flèche blanche = conduite en marche avant

1.8.12 AUTOCOLLANT - RISQUE D'UTILISATION INCORRECTE - SE 0808 S1

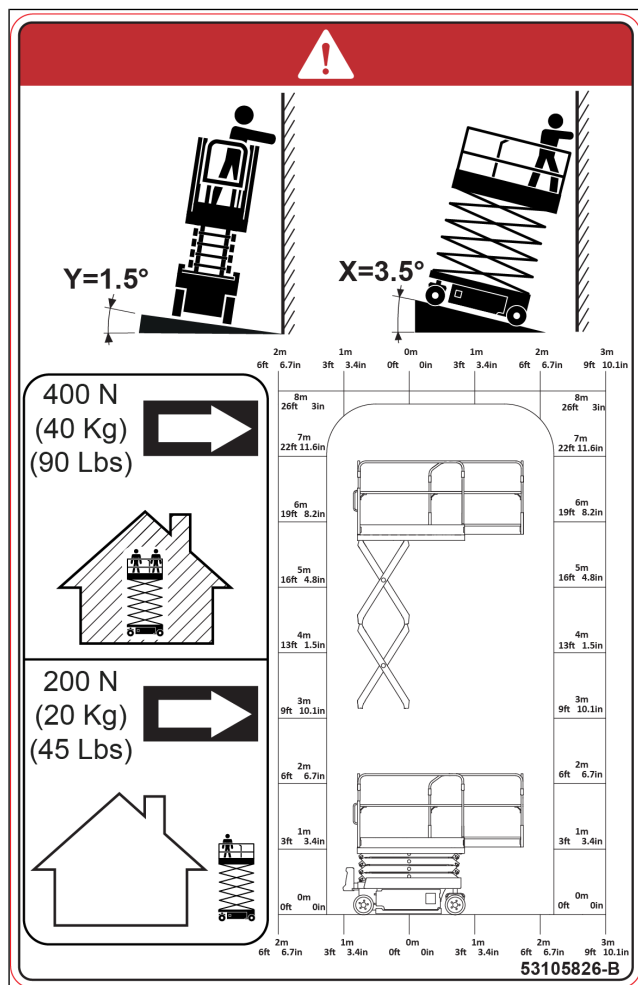

Figure 17: Autocollant - Risque d'utilisation incorrecte - SE 0808 S1

⚠ DANGER

Risque d'utilisation incorrecte

N'oubliez pas que la machine est destinée à une utilisation intérieure et extérieure.

Vérifiez toujours la force manuelle maximale autorisée.

Vérifiez toujours la pente maximale autorisée.

Le diagramme d'amplitude de mouvement doit être connu avant d'utiliser la machine. Consultez le chapitre correspondant.

1.8.13 AUTOCOLLANT - RISQUE D'UTILISATION INCORRECTE - SE 1008 S1

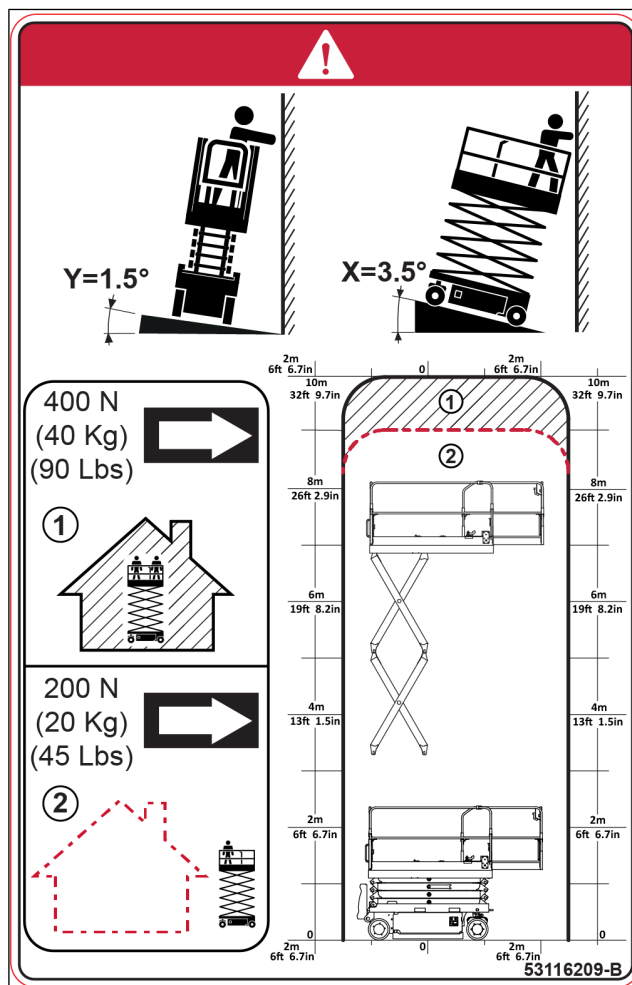

Figure 18: Autocollant - Risque d'utilisation incorrecte - SE 1008 S1

⚠ DANGER

Risque d'utilisation incorrecte

Vérifiez toujours la pente maximale autorisée.

N'oubliez pas que la machine est destinée à une utilisation intérieure et extérieure. Vérifiez toujours la force manuelle maximale autorisée.

Le diagramme d'amplitude de mouvement doit être connu avant d'utiliser la machine. Consultez le chapitre correspondant.

1.8.14 AUTOCOLLANT - HUILE HYDRAULIQUE

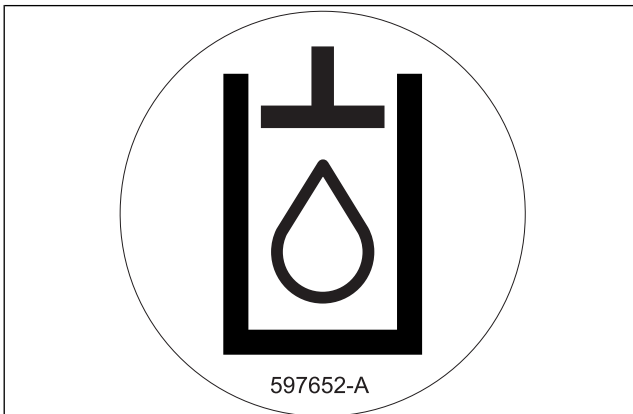

Figure 19: Autocollant - Huile hydraulique

Indique l'emplacement du réservoir d'huile hydraulique.

1.8.15 AUTOCOLLANT - RISQUE D'ÉCRASEMENT



Figure 20: Autocollant - Risque d'écrasement

⚠ DANGER

Risque d'écrasement

Tenez-vous à l'écart de tout composant mobile.

1.8.16 AUTOCOLLANT - RISQUE DE BRÛLURE



Figure 21: Autocollant - Risque de brûlure

⚠ DANGER

Risque de brûlure

Évitez tout contact avec des composants et des fluides chauds.

1.8.17 AUTOCOLLANT - POCHE DE FOURCHE

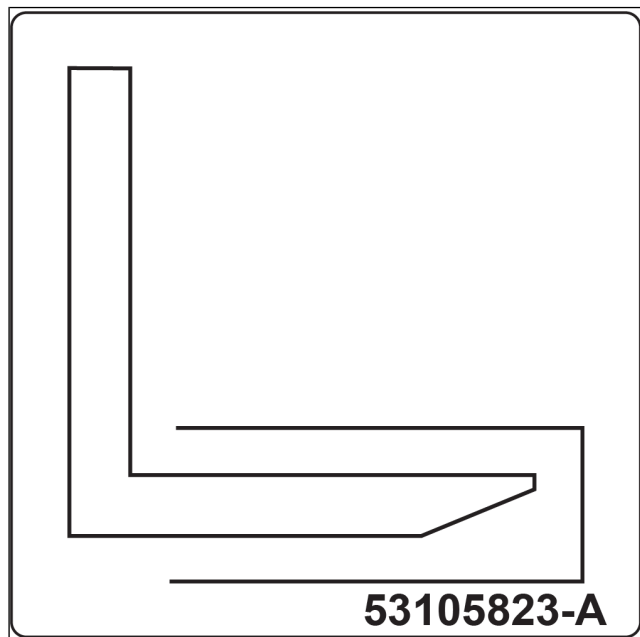

Figure 22: Autocollant - Poches de fourche

Indique l'emplacement des poches de fourche de la machine.

1.8.18 AUTOCOLLANT - RISQUE D'ÉLECTROCUTION ET D'EXPLOSION

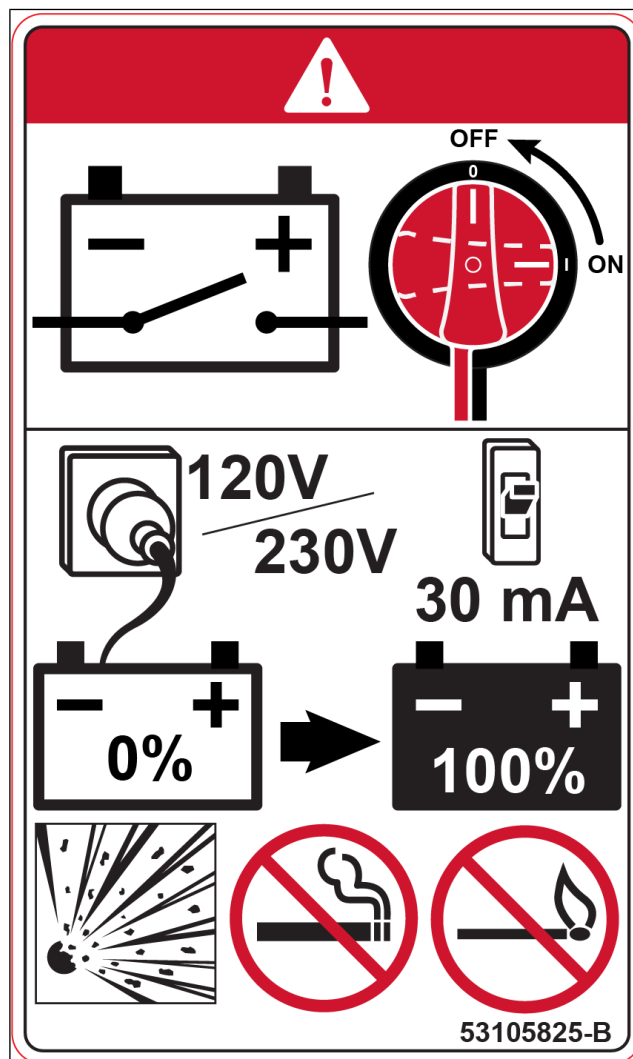

Figure 23: Autocollant - Risque d'électrocution et d'explosion

⚠ DANGER

Risque d'électrocution

Veillez à utiliser correctement le coupe-batterie.
Branchez toujours le câble de chargement sur une source d'alimentation 230 V/50 Hz, 16 A, protégée par un disjoncteur différentiel de 30 mA.

⚠ DANGER

Risque d'explosion

N'autorisez pas de flammes ou d'étincelles et ne pas fumer à proximité des batteries pendant la charge ou la maintenance.

1.8.19 AUTOCOLLANT - AVIS DE LEVÉE DE MACHINE



Figure 24: Autocollant - Avis de levée de machine

La procédure de levée à l'aide d'un chariot élévateur doit être effectuée correctement.

 Consultez le chapitre correspondant.

1.8.20 AUTOCOLLANT - AVIS DE REMORQUAGE DE MACHINE



Figure 25: Autocollant - Avis de remorquage de machine

La procédure de remorquage doit être effectuée correctement.

 Consultez le chapitre correspondant.

1.8.21 AUTOCOLLANT - AVIS NETTOYEUR HAUTE PRESSION

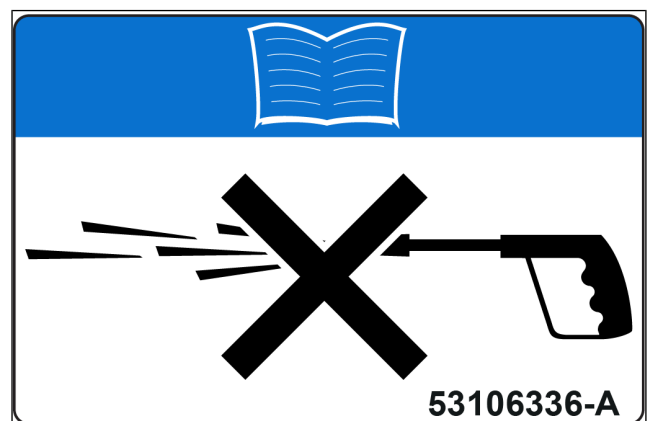



Figure 26: Autocollant - Avis nettoyeur haute pression

Indique de ne pas utiliser de buse de nettoyeur haute pression sur les composants.

 Consultez le chapitre correspondant.

1.8.22 AUTOCOLLANT - RISQUE DE COLLISION



Figure 27: Autocollant - Risque de collision



Risque de collision

Ne vous tenez pas sous la nacelle.
Tenez-vous à l'écart de tout composant mobile.

1.8.23 AUTOCOLLANT - POINT DE LEVÉE

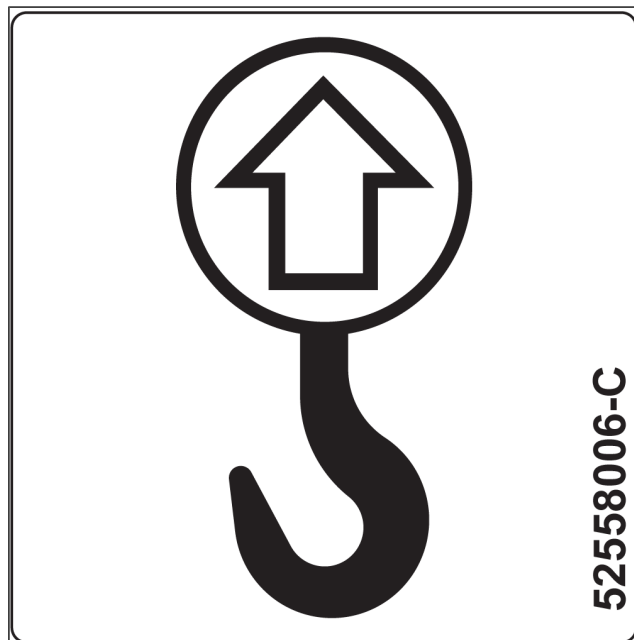

Figure 28: Autocollant - Point de levée

Indique l'emplacement des points de levée de la machine.

1.8.24 AUTOCOLLANT - FUSIBLES ET RELAIS

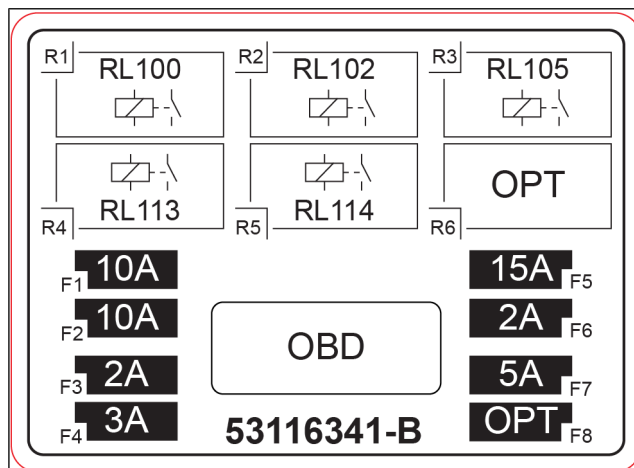

Figure 29: Autocollant - Fusibles et relais

Indique les fusibles et les relais qui se trouvent dans la boîte à fusibles.

1.8.25 AUTOCOLLANT - RISQUE D'ÉCRASEMENT

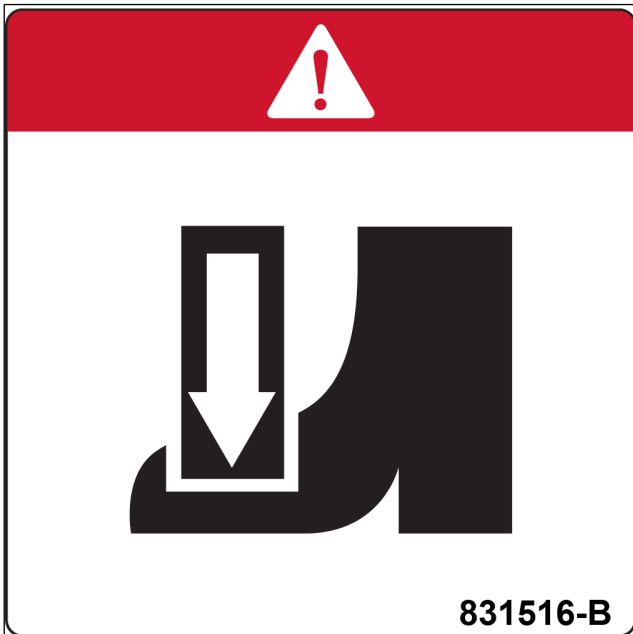

Figure 30: Autocollant - Risque d'écrasement

⚠ DANGER

Risque d'écrasement

Tenez-vous à l'écart de tout composant mobile.

1.8.26 AUTOCOLLANT - POINT D'ANCRAGE D'ÉLINGUE

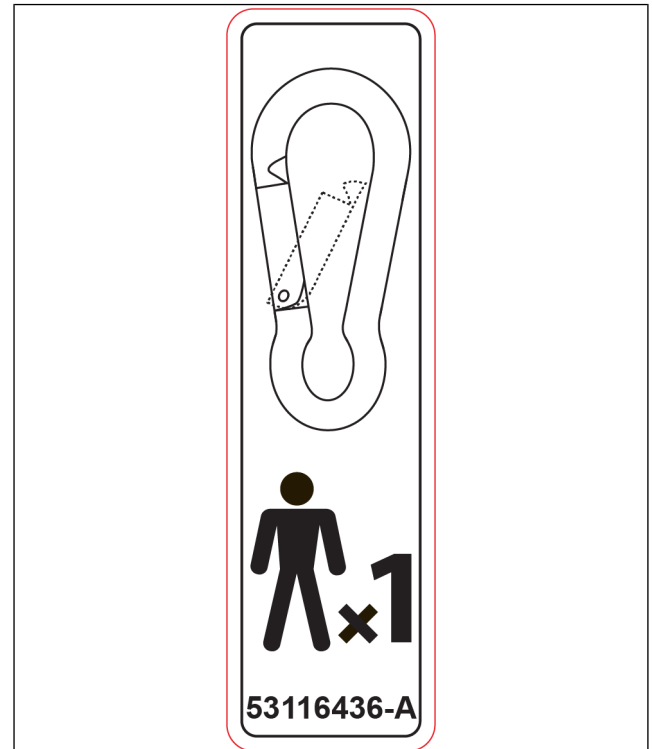

Figure 31: Autocollant - Point d'ancrage d'élingue

Indique :

- L'emplacement des points d'ancrage de l'élingue.
- Un seul opérateur/occupant est autorisé par point d'ancrage.

1.8.27 AUTOCOLLANT - RAYURES NOIRES ET JAUNES



Figure 32: Autocollant - Rayures noires et jaunes

Indique les composants mobiles de la machine.

1.8.28 AUTOCOLLANT - ARRIMAGE ET LEVÉE SE 0808 S1

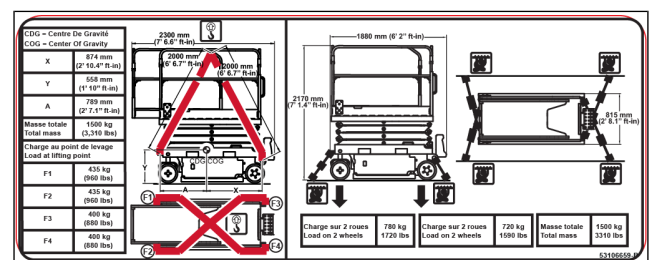

Figure 33: Autocollant - Arrimage et levée SE 0808 S1

Indique les principales caractéristiques pour arrimer et soulever la machine.



Consultez le chapitre correspondant.

1.8.29 AUTOCOLLANT - ARRIMAGE ET LEVÉE SE 1008 S1

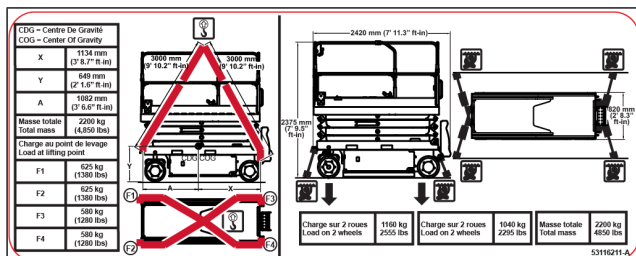

Figure 34: Autocollant - Arrimage et levée SE 1008 S1

Indique les principales caractéristiques pour arrimer et soulever la machine.



Consultez le chapitre correspondant.

1.8.30 AUTOCOLLANT - RISQUE DE BASCULEMENT

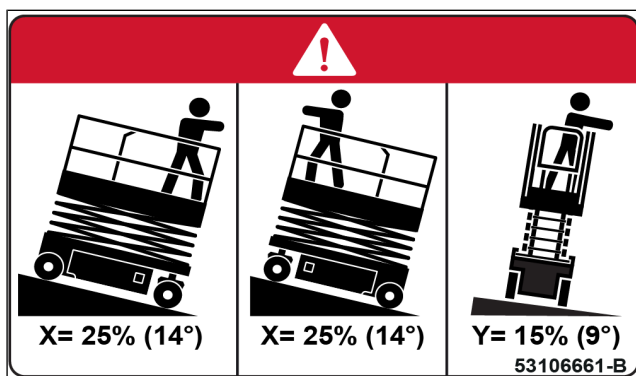

Figure 35: Autocollant - Risque de basculement

Vérifiez toujours la pente maximale autorisée.

1.8.31 AUTOCOLLANT - RISQUE DE BRÛLURE CHIMIQUE



Figure 36: Autocollant - Risque de brûlure chimique

⚠ DANGER

Risque de brûlure chimique

Les batteries contiennent un liquide hautement corrosif. Portez toujours des vêtements de protection, des gants et des lunettes de sécurité ou un écran facial pendant la maintenance.

Évitez à tout moment le contact avec des parties du corps et les vêtements. Rincer toute zone exposée à l'eau propre et consulter un médecin.

1.8.32 AUTOCOLLANT - RISQUE D'ÉLECTROCUTION

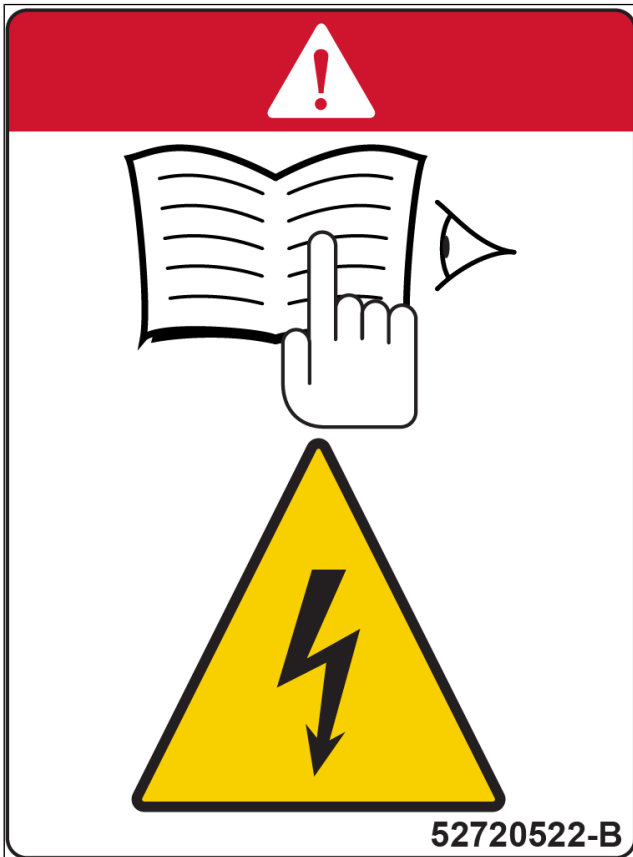

Figure 37: Autocollant - Risque d'électrocution

⚠ DANGER

Risque d'électrocution

Afin de maintenir la connectivité de la machine, certains composants électriques restent sous tension même lorsque le coupe-batterie est en position

"OFF"

. Consultez le chapitre correspondant.

1.8.33 AUTOCOLLANT - CONFORMITÉ DES POINTS D'ANCRAGE D'ÉLINGUE

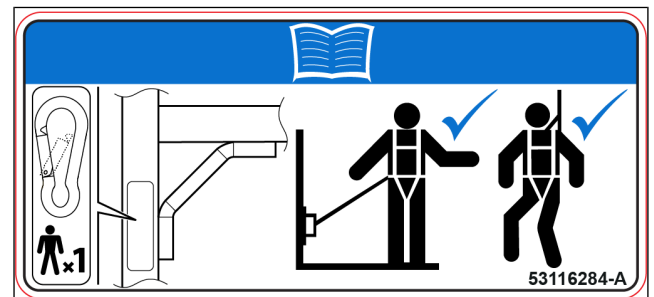

Figure 38: Autocollant - Conformité des points d'ancrage d'élingue

Indique les fonctions de sécurité des points d'ancrage de l'élingue :

- Dans la nacelle.
- À l'extérieur de la nacelle si l'opérateur/l'occupant tombe.

1.8.34 AUTOCOLLANT - CODE QR



Figure 39: Autocollant - Code QR

Code QR de la machine pour scan.

2. FAMILIARISATION

2.1. IDENTIFICATION DE LA MACHINE

2.1.1 PLAQUE DU FABRICANT

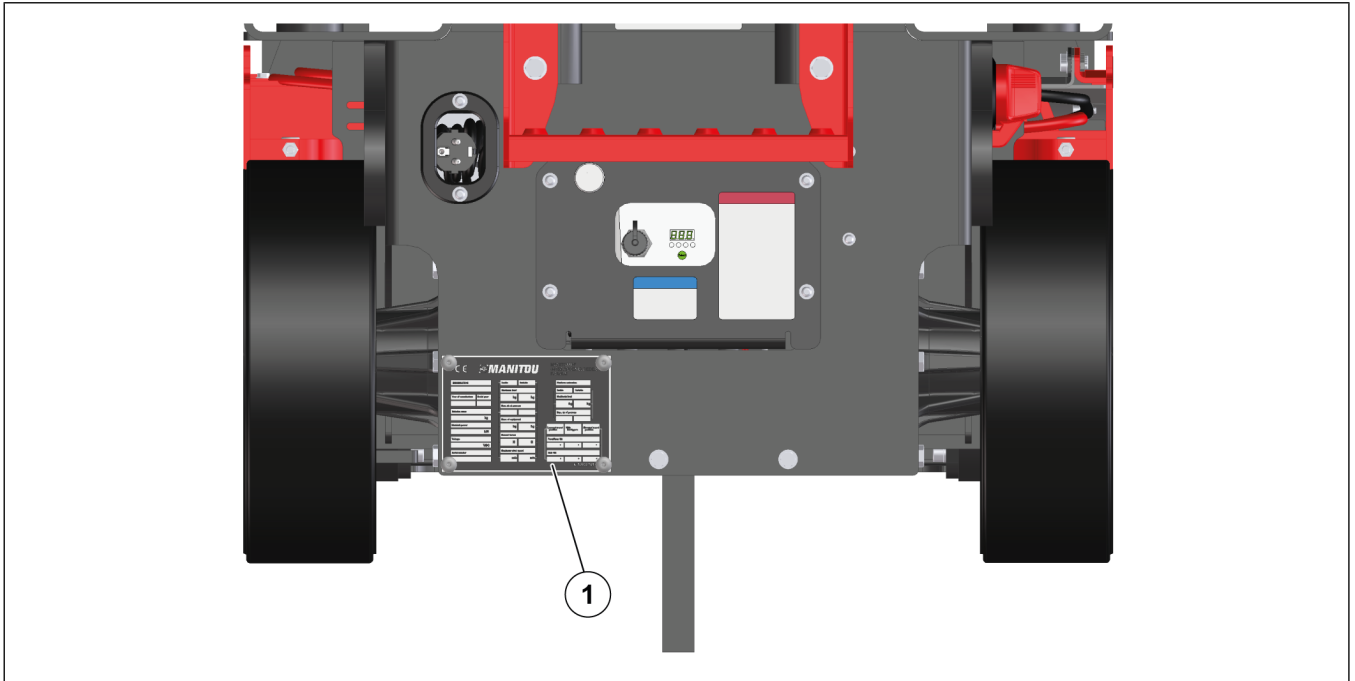

Figure 40: Plaque du fabricant

"Designation" Désignation	
"Year of manufacture" Année de fabrication	
"Model year" Année du modèle	
"Unladen mass" Masse à vide	
"Nominal power" Puissance nominale	
"Voltage" Tension	
"Maximum work platform height" Hauteur maximale de la nacelle de travail	
"MEWP classification" Classification PEMP	
"Inside / Outside" Intérieur / extérieur	
"Maximum load" Charge maximale	
"Maximum number of persons" Nombre maximal de personnes	
"Mass of equipment" Masse de l'équipement	
"Manual forces" Forces manuelles	
"Maximum wind speed" Vitesse maximale du vent	
"Platform extension" Extension plateforme	
"Inside / Outside" Intérieur / extérieur	
"Maximum load" Charge maximale	
"Maximum number of persons" Nombre maximal de personnes	
"Lowered travel position" Position de déplacement abaissée	

"With outriggers" Avec balanciers	
"Elevated travel position" Position de déplacement surélevée	
"Front/Rear tilt" Inclinaison avant/arrière	
"Side tilt" Inclinaison latérale	
"Serial Number" Numéro de série	

2.2. DESCRIPTION DE LA MACHINE

2.2.1 PRINCIPALES CARACTÉRISTIQUES - SE 0808 S1

La désignation technique de cette machine est la suivante : SE 0808 S1.

Les principales caractéristiques de cette machine sont les suivantes :

- Alimentation électrique avec batteries intégrées.
- 2 roues directrices.
- 2 roues motrices.
- Hauteur maximale du plancher de la nacelle en position de transport : 1,02 m (3-4,2 pi).
- Hauteur maximale du plancher de la nacelle en position de travail : 5,8 m (19-0,3 pi).
- Capacité de charge maximale sur la nacelle : 280 kg (617 lb).
- Capacité de charge maximale sur l'extension plateforme : 115 kg (254 lb).

Cette machine est équipée de commandes spécifiques permettant d'utiliser les principales fonctions suivantes, au sol et depuis la nacelle :

- Conduire, diriger et freiner.
- Lever/abaisser la structure de levée.
- Ouvrir/rétracter l'extension plateforme.

Cette machine est équipée de dispositifs de sécurité spéciaux capables de limiter les fonctions de la machine en fonction des circonstances :

- Capteur de surcharge de la nacelle.
- Capteur d'inclinaison.
- Capteurs de verrouillage de compartiment.
- Détecteurs de nids-de-poule.

2.2.2 PRINCIPALES CARACTÉRISTIQUES - SE 1008 S1

La désignation technique de cette machine est la suivante : SE 1008 S1.

Les principales caractéristiques de cette machine sont les suivantes :

- Alimentation électrique avec batteries intégrées.
- 2 roues directrices.
- 2 roues motrices.
- Hauteur maximale du plancher de la nacelle en position de transport : 1,25 m (4-1,2 pi).
- Hauteur maximale du plancher de la nacelle en position de travail : 7,99 m (26-2,6 pi).
- Capacité de charge maximale sur la nacelle : 280 kg (617 lb).
- Capacité de charge maximale sur l'extension plateforme : 115 kg (254 lb).

Cette machine est équipée de commandes spécifiques permettant d'utiliser les principales fonctions suivantes, au sol et depuis la nacelle :

- Conduire, diriger et freiner.
- Lever/abaisser la structure de levée.
- Ouvrir/rétracter l'extension plateforme.

Cette machine est équipée de dispositifs de sécurité spéciaux capables de limiter les fonctions de la machine en fonction des circonstances :

- Capteur de surcharge de la nacelle.
- Capteur d'inclinaison.
- Capteurs de verrouillage de compartiment.
- Détecteurs de nids-de-poule.

2.2.3 POSITION DE TRANSPORT ET POSITION DE TRAVAIL

 Cette procédure ne s'applique qu'aux modèles SE 0808 S1.

Position transport

La machine est en position de transport quand :

- La structure de levée est inférieure ou égale à 1,8 m (3-7 pi).

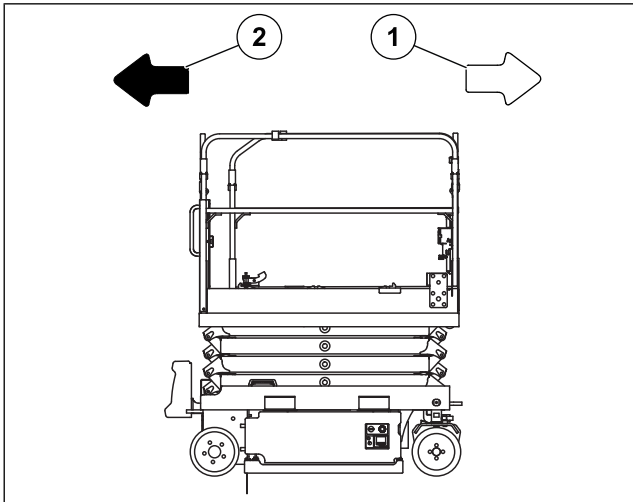

Figure 41: Position transport

Marqueur	Description
1	Avant
2	Arrière

Position travail

La machine est en position de travail lorsque :

- La structure de levée est surélevée à plus de 1,8 m (3-7 pi).

2.2.4 POSITION DE TRANSPORT ET POSITION DE TRAVAIL

 Cette procédure ne s'applique qu'aux modèles SE 1008 S1.

Position transport

La machine est en position de transport quand :

- La structure de levée est inférieure ou égale à 2,2 m (7-2,6 pi).

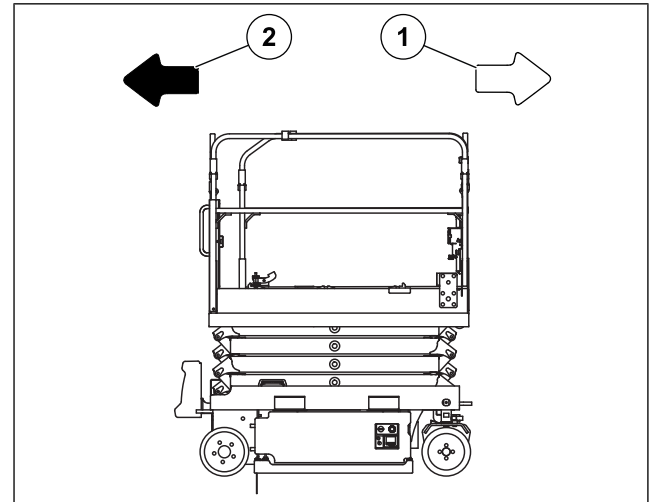

Figure 42: Position transport

Marqueur	Description
1	Avant
2	Arrière

Position travail

La machine est en position de travail lorsque :

- La structure de levée est surélevée à plus de 2,2 m (7-2,6 pi).

2.2.5 VITESSES DE CONDUITE

 Cette procédure ne s'applique qu'aux modèles SE 0808 S1.

Vitesses de conduite selon la vitesse sélectionnée

- Position transport
La vitesse « tortue » et « lièvre » ne peut être activée que lorsque la machine est en position transport.

Direction de déplacement	Vitesse Tortue sélectionnée	Vitesse activée
Conduite vers l'avant (flèche blanche)	Tortue	Vitesse Tortue vers l'avant
	Lièvre	Vitesse Lièvre vers l'avant
Marche arrière (flèche noire)	Tortue	Vitesse Tortue vers l'arrière
	Lièvre	Vitesse Lièvre vers l'arrière

- Position travail

La vitesse de travail est automatiquement activée lorsque la machine est en position travail.

Vitesses de conduite selon la hauteur de la structure de levée

•

Position de la machine	Hauteur du plancher de la nacelle		Vitesse activée
	De mm (pi-po)	Vers mm (pi-po)	
Position transport	1020 (3-4,2)	1200 (3-11)	Vitesse maximum
	1200 (3-11)	1800 (3-7)	Vitesse réduite
Position de travail	1800 (3-7)	5800 (19-0,3)	Vitesse de travail

2.2.6 VITESSES DE CONDUITE



Cette procédure ne s'applique qu'aux modèles SE 1008 S1.

Vitesses de conduite selon la vitesse sélectionnée

- Position transport

La vitesse « tortue » et « lièvre » ne peut être activée que lorsque la machine est en position transport.

Direction de déplacement	Vitesse Tortue sélectionnée	Vitesse activée
Conduite vers l'avant (flèche blanche)	Tortue	Vitesse Tortue vers l'avant

Direction de déplacement	Vitesse Tortue sélectionnée	Vitesse activée
	Lièvre	Vitesse Lièvre vers l'avant
Marche arrière (flèche noire)	Tortue	Vitesse Tortue vers l'arrière
	Lièvre	Vitesse Lièvre vers l'arrière

- Position travail

La vitesse de travail est automatiquement activée lorsque la machine est en position travail.

Vitesses de conduite selon la hauteur de la structure de levée

•

Position de la machine	Hauteur du plancher de la nacelle		Vitesse activée
	De mm (pi-po)	Vers mm (pi-po)	
Position transport	1200 (3-11)	1500 (4-11)	Vitesse maximum
	1500 (4-11)	2200 (7-2,6)	Vitesse réduite
Position de travail (utilisation extérieure)	2200 (7-2,6)	7000 (22-11,6)	Vitesse de travail
Position de travail (utilisation intérieure)	7000 (22-11,6)	7990 (26-2,6)	Vitesse de travail

2.3. COMPOSANTS DE LA MACHINE

2.3.1 EMBLACEMENT DES COMPOSANTS DE LA MACHINE - SE 0808 S1

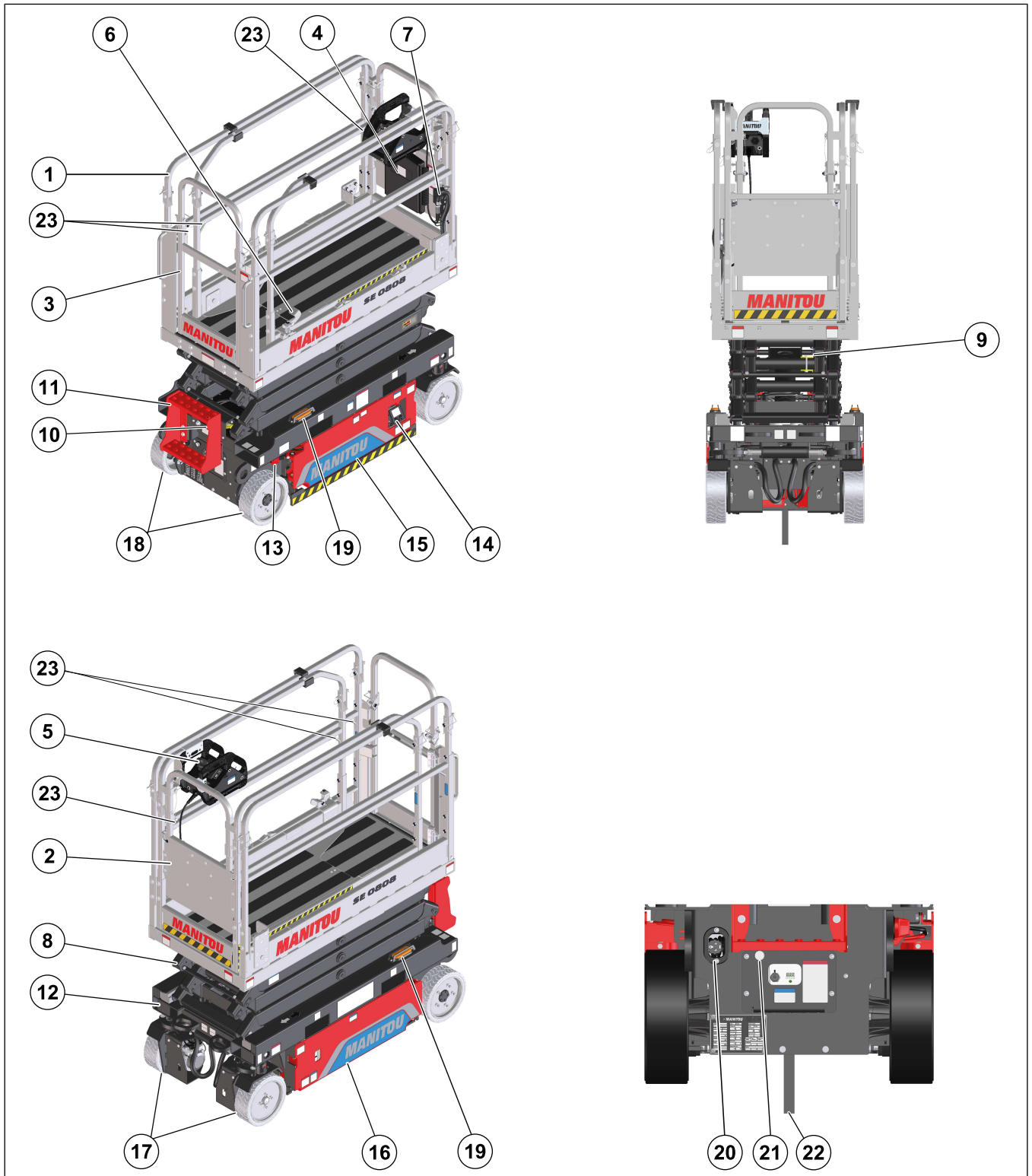

Figure 43: Emplacement des composants de la machine - SE 0808 S1

Tableau 5. Emplacement des composants de la machine - SE 0808 S1

Marqueur	Description	Option
1	Nacelle	
2	Extension plateforme	
3	Portail	
4	Boîte de stockage	
5	Panneau de commandes de la nacelle	
6	Pédale d'extension plateforme	
7	Prise électrique dans la nacelle	
8	Structure de levée	
9	Support de sécurité	
10	Contrôle d'urgence	
11	Échelle d'accès à la nacelle	
12	Châssis	
13	Interrupteur de batterie	
14	Panneau de commande de niveau au sol	
15	Compartiment droit de la batterie ⁽¹⁾	
16	Compartiment hydraulique gauche ⁽¹⁾	
17	Roues avant	
18	Roues arrière	
19	Gyrophare orange	
20	Prise électrique du chargeur de batterie	
21	Témoin charge batterie	
22	Bande statique	
23	Point d'ancrage d'élingue	

⁽¹⁾ Appuyez et maintenez enfoncé le loquet du compartiment, puis :

- Tirez sur le compartiment pour l'ouvrir.
- Poussez dessus pour le fermer.

Le compartiment ne s'ouvre ou ne se ferme pas complètement si le loquet n'est pas maintenu lors de l'ouverture ou de la fermeture.



Pour toute autre opération, les compartiments doivent être correctement fermés, sauf pendant les opérations de maintenance lorsque la structure de levée doit être levée/abaissée (consultez les chapitres correspondants).

2.3.2 EMBLACEMENT DES COMPOSANTS - SE 1008 S1

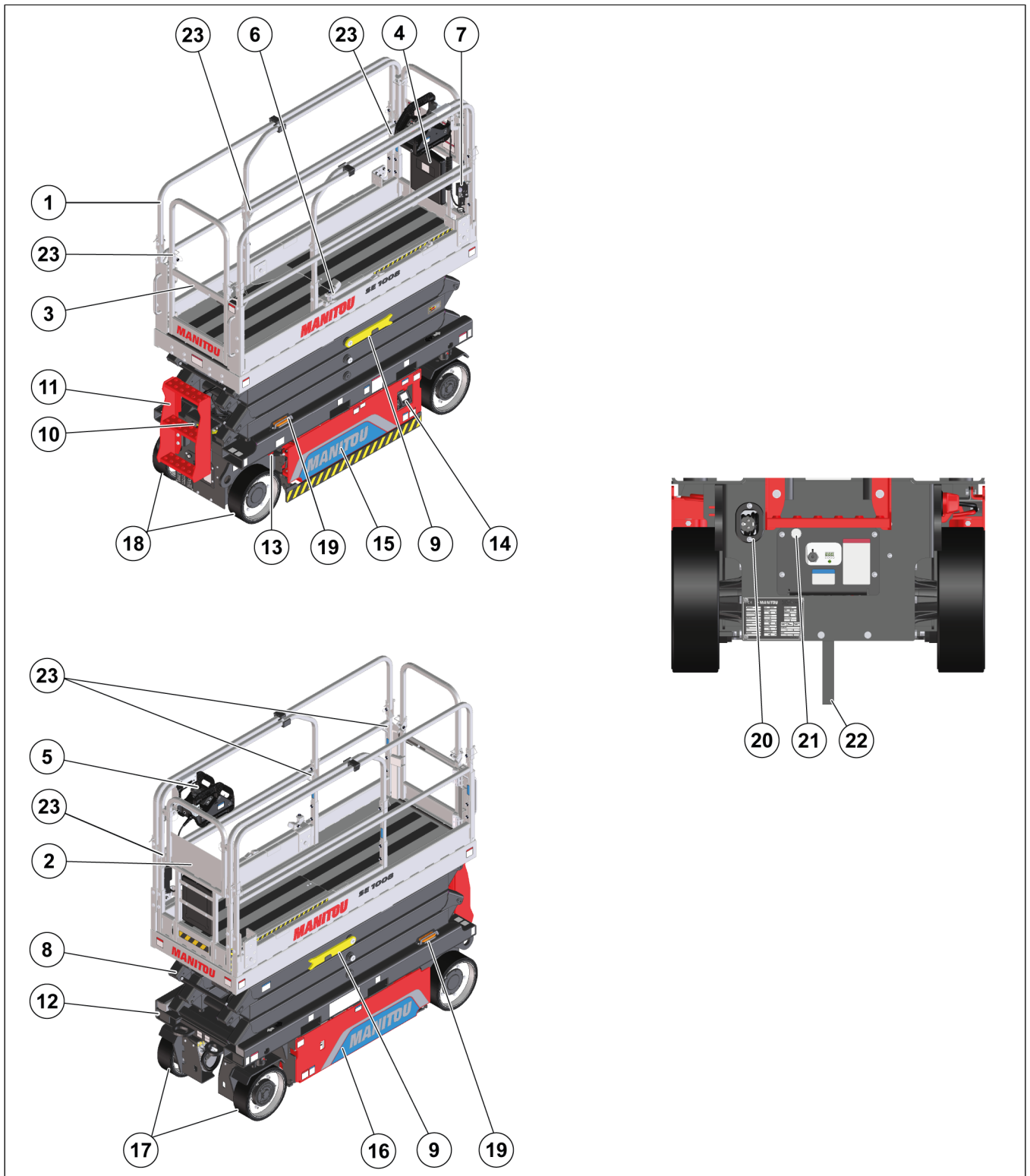

Figure 44: Emplacement des composants - SE 1008 S1

Tableau 6. Emplacement des composants de la machine - SE 1008 S1

Marqueur	Description	Option
1	Nacelle	
2	Extension plateforme	

Marqueur	Description	Option
3	Portail	
4	Boîte de stockage	
5	Panneau de commandes de la nacelle	
6	Pédale d'extension plateforme	
7	Prise électrique dans la nacelle	
8	Structure de levée	
9	Support de sécurité	
10	Contrôle d'urgence	
11	Échelle d'accès à la nacelle	
12	Châssis	
13	Interrupteur de batterie	
14	Panneau de commande de niveau au sol	
15	Compartiment droit de la batterie ⁽¹⁾	
16	Compartiment hydraulique gauche ⁽¹⁾	
17	Roues avant	
18	Roues arrière	
19	Gyrophare orange	
20	Prise électrique du chargeur de batterie	
21	Témoin charge batterie	
22	Bande statique	
23	Point d'ancrage d'élingue	

⁽¹⁾ Appuyez et maintenez enfoncé le loquet du compartiment, puis :

- Tirez sur le compartiment pour l'ouvrir.
- Poussez dessus pour le fermer.

Le compartiment ne s'ouvre ou ne se ferme pas complètement si le loquet n'est pas maintenu lors de l'ouverture ou de la fermeture.



Pour toute autre opération, les compartiments doivent être correctement fermés, sauf pendant les opérations de maintenance lorsque la structure de levée doit être levée/abaissée (consultez les chapitres correspondants).

2.3.3 GYROPHARE ORANGE

Utilisation standard : les gyrophares orange s'allument automatiquement lorsque les fonctions de la machine sont activées.

Gyrophares automatiques (OPTION) : les gyrophares orange s'allument automatiquement lors de la mise sous tension de la machine.

2.3.4 KLAXON

Utilisation standard : le klaxon retentit lorsqu'on l'appuie sur le bouton et qu'il est maintenu enfoncé.

2.3.5 BOÎTE DE STOCKAGE

La boîte de stockage résiste aux intempéries.

Elle doit contenir le manuel de l'opérateur.

2.3.6 EXTENSION PLATEFORME

AVIS

Risque d'utilisation incorrecte

L'extension plateforme doit être verrouillée à l'aide de loquets.

Consultez le chapitre « Utilisation de l'extension plateforme ».

2.4. COMMANDES DE LA MACHINE

2.4.1 COMMANDES AU SOL

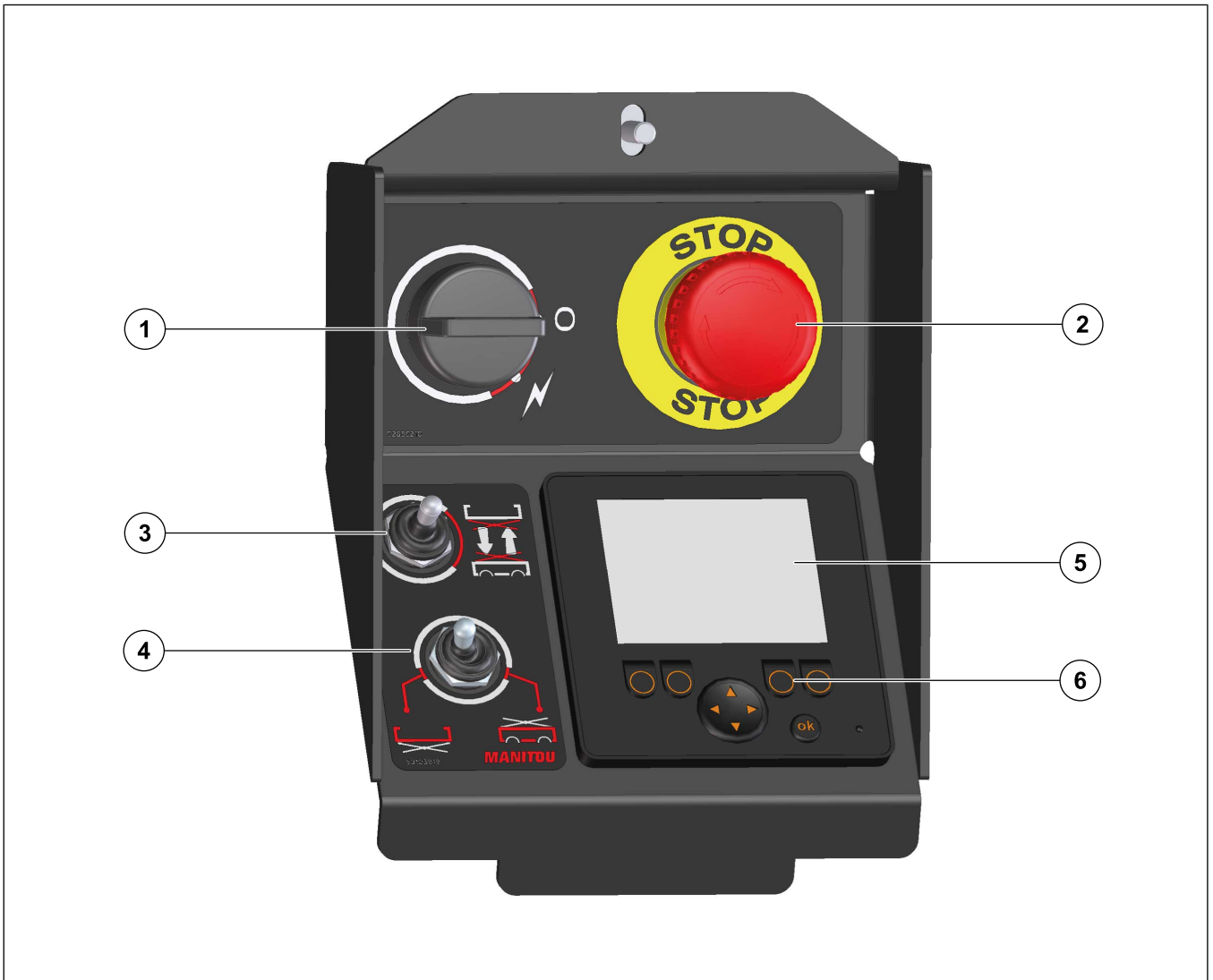







Figure 45: Commandes au sol

Tableau 7. Commandes au sol

Marqueur	Désignation		Description
1	Contact		Tournez le contact sur la position OFF pour mettre le système de commande hors tension.
1	Contact		Tournez le contact sur la position ON pour mettre le système de commande sous tension.
2	Bouton d'arrêt d'urgence		Appuyez sur le bouton d'arrêt d'urgence pour le régler sur la position OFF. Tirez sur le bouton d'arrêt d'urgence ou tournez-le d'un quart de tour dans le sens des aiguilles d'une montre, puis relâchez-le pour passer de la position OFF à la position ON.

Marqueur	Désignation		Description
			<p><i>Ce bouton d'arrêt d'urgence est toujours prioritaire, même lorsque les fonctions de la machine sont activées depuis le panneau de commande de la nacelle.</i></p>
3	Interrupteur d'activation de levée/ de descente de la nacelle		<p>Poussez et maintenez enfoncé l'interrupteur d'activation des commandes (4) vers la gauche, puis</p> <ul style="list-style-type: none"> • Poussez et maintenez enfoncé l'interrupteur d'activation vers le haut pour monter la structure de levée. • Poussez et maintenez enfoncé l'interrupteur d'activation vers le bas pour abaisser la structure de levée.
4	Interrupteur d'activation des commandes		Les commandes de la nacelle sont activées automatiquement.
4	Interrupteur d'activation des commandes		Poussez et maintenez enfoncé l'interrupteur d'activation vers la gauche pour activer les commandes au sol.
5	Écran d'affichage au sol		Consultez le chapitre correspondant.
6	Touches de commande de l'écran d'affichage au sol		Consultez le chapitre correspondant.

2.4.2 COMMANDES DANS LA NACELLE

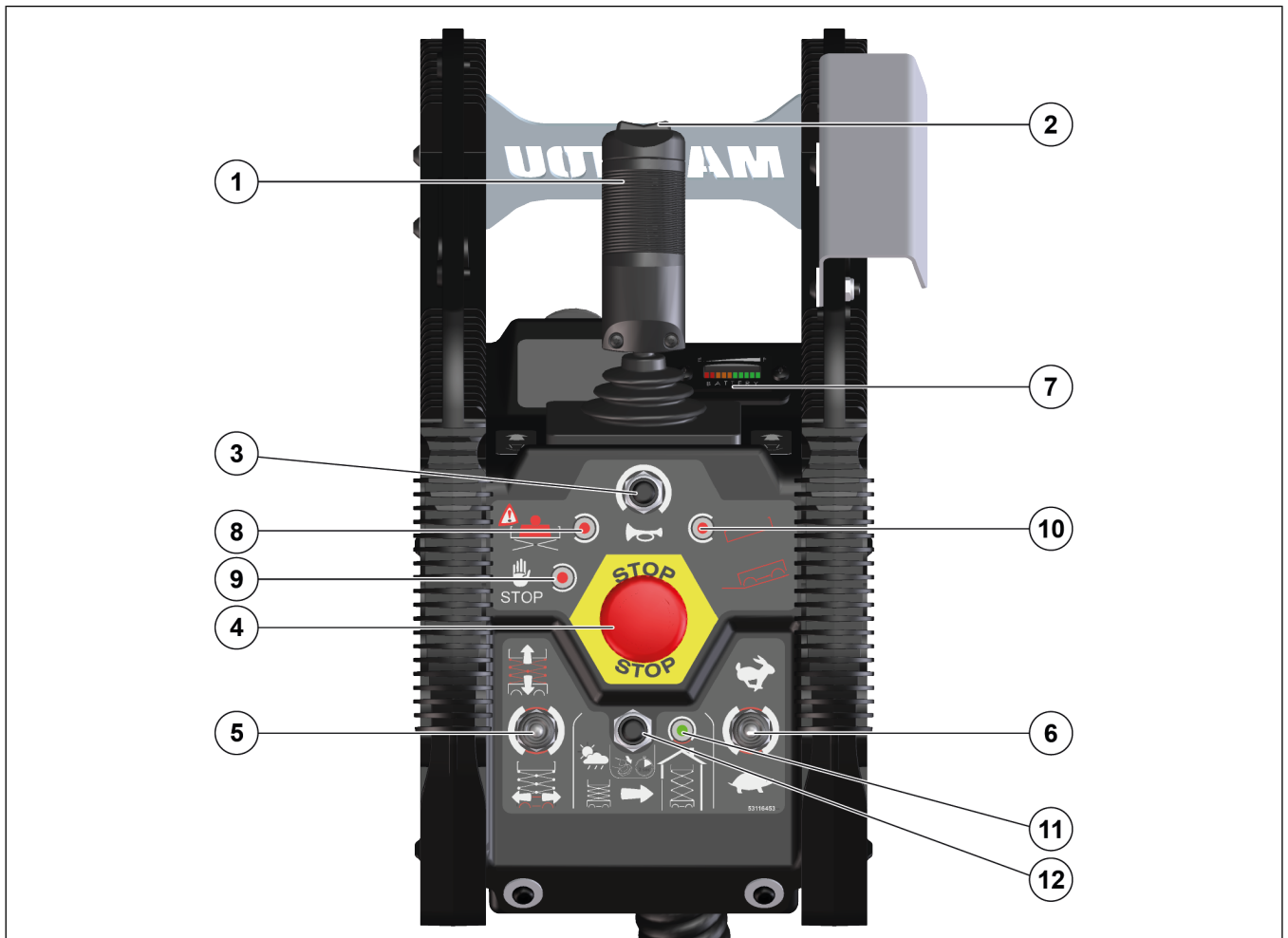











Figure 46: Commandes dans la nacelle

Tableau 8. Commandes dans la nacelle

Marqueur	Désignation		Description
1	Poignée de commande conduite/direction		Sélectionnez le mode de conduite souhaité (6), puis : <ul style="list-style-type: none"> • Poussez et maintenez enfoncée la poignée de commande vers l'avant pour faire avancer la machine. Relâchez pour freiner. • Poussez et maintenez enfoncée la poignée de commande vers l'arrière pour faire reculer la machine. Relâchez pour freiner.
1	Poignée de commande conduite/direction		Poussez l'interrupteur d'activation (5) vers le haut, puis : <ul style="list-style-type: none"> • Poussez et maintenez enfoncée la poignée de commande vers l'avant pour abaisser la structure de levée. Relâcher pour arrêter. • Poussez et maintenez enfoncée la poignée de commande vers l'arrière pour soulever la structure de levée. Relâcher pour arrêter.
2	Gâchette d'activation		Poussez l'interrupteur d'activation (5) vers le bas, puis : <ul style="list-style-type: none"> • Poussez et maintenez enfoncée la gâchette gauche pour diriger la machine vers la gauche. Relâcher pour arrêter.

Marqueur	Désignation		Description
			<ul style="list-style-type: none"> Poussez et maintenez enfoncée la gâchette droite pour diriger la machine vers la droite. Relâcher pour arrêter.
3	Bouton de klaxon		Appuyez sur le bouton de klaxon, puis relâchez-le pour faire retentir le klaxon.
4	Bouton d'arrêt d'urgence		<p>Appuyez sur le bouton d'arrêt d'urgence pour le régler sur la position OFF.</p> <p>Tirez sur le bouton d'arrêt d'urgence ou tournez-le d'un quart de tour dans le sens des aiguilles d'une montre, puis relâchez-le pour passer de la position OFF à la position ON.</p> <p>Ce bouton d'arrêt d'urgence est prioritaire à tout moment, sauf quand le bouton d'arrêt d'urgence du panneau de commandes au sol est en position OFF.</p> <p>Les commandes du panneau de commandes au sol est prioritaire à tout moment, même quand le bouton d'arrêt d'urgence du panneau de commandes de la nacelle est en position OFF.</p>
5	Interrupteur d'activation		Poussez l'interrupteur d'activation vers le haut pour contrôler la structure de levée.
5	Interrupteur d'activation		Poussez l'interrupteur d'activation vers le bas pour contrôler les fonctions de direction.
6	Interrupteur de vitesse de conduite		Poussez l'interrupteur vers le haut pour sélectionner la vitesse « lièvre ».
6	Interrupteur de vitesse de conduite		Poussez l'interrupteur vers le bas pour sélectionner la vitesse « tortue ».
7	Écran d'affichage de la nacelle		Consultez le chapitre correspondant.
8	Voyant de surcharge		Indique une alerte de surcharge.
9	Voyant de défaut		Indique un défaut.
10	Voyant d'inclinaison		<p>Indique une alerte d'inclinaison.</p> <p>Cet indicateur s'allume en position de travail et clignote en position de transport.</p>
11	Indicateur de fin de course d'élévation de la nacelle		<p>Indique que la machine a été commutée sur la limite de hauteur intérieure.</p> <p>Cette commande n'est disponible que sur les modèles SE 1008 S1.</p>
12	Interrupteur de fin de course d'élévation de la nacelle		<p>Appuyez sur la touche pendant 2 secondes pour passer des limites d'élévation intérieure de la nacelle aux limites extérieures. La machine est réglée par défaut sur la limite de hauteur extérieure et reviendra à ce réglage lors du redémarrage.</p> <p>Cette commande n'est disponible que sur les modèles SE 1008 S1.</p>

2.5. ÉCRAN D’AFFICHAGE AU SOL

2.5.1 CYCLE DE MISE SOUS TENSION DE LA MASSE

Les pages suivantes s’affichent l’une après l’autre quand la machine est sous tension.



Le chargeur de batterie n’est pas sous tension.

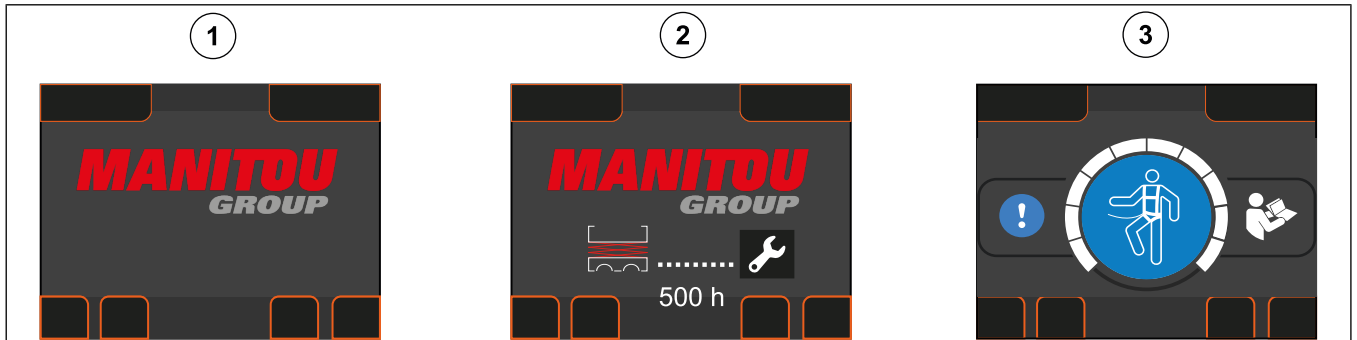

Figure 47: Cycle d'alimentation de la masse

Tableau 9. Cycle d'alimentation de la masse

Marqueur	Désignation	Description
1	Page initiale	Message de bienvenue
2	Page de charge	Temps restant jusqu'à la maintenance suivante
3	Page de contrôle	Utiliser un équipement de protection individuelle contre les chutes : consultez le manuel de l'opérateur

2.5.2 CHAMPS D’AFFICHAGE AU SOL

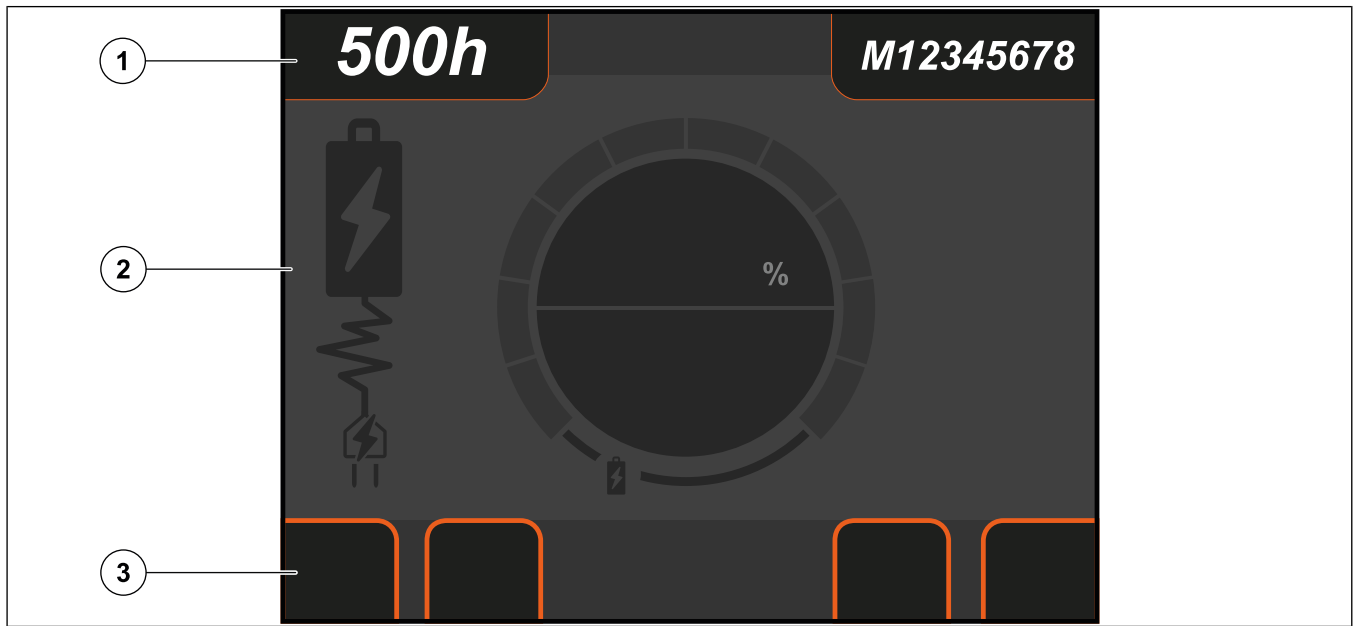

Figure 48: Champs d'affichage au sol

Tableau 10. Champs d'affichage au sol

Marqueur	Désignation	Description
1	Zone d'affichage n° 1	Présentée de gauche à droite : <ul style="list-style-type: none"> • Horamètre de la machine. • Numéro de série de la machine.
2	Zone d'affichage n° 2	Page de travail au sol
3	Pictogrammes de navigation	Consultez le chapitre correspondant

2.5.3 PAGE DE TRAVAIL AU SOL

Les informations suivantes sont affichées lorsque :

- Le chargeur de batterie n'est pas sous tension.
- Aucune alerte ne se produit.
- Aucun défaut n'est présent.

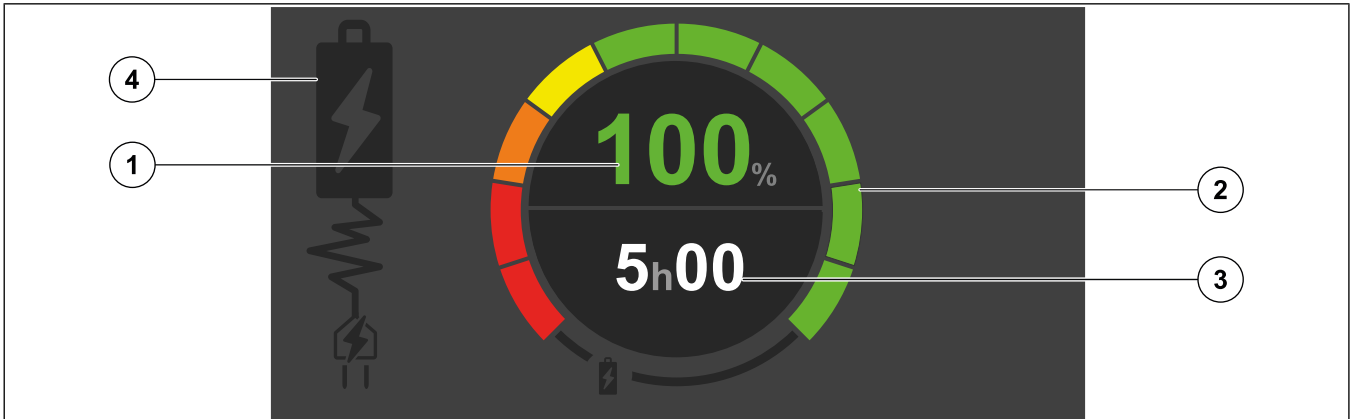

Figure 49: Page de travail au sol

Tableau 11. Page de travail au sol

Marqueur	Désignation	Description
1	Niveau de charge des batteries	Niveau de charge des batteries en pourcentage : <ul style="list-style-type: none"> • Texte rouge entre 0 % et 20 %. • Texte orange entre 21 % et 30 % ⁽¹⁾. • Texte jaune entre 31 % et 40 %. • Texte vert entre 41 % et 100 %.
2	Niveau de charge des batteries	Segments affichés : <ul style="list-style-type: none"> • 2 segments rouges entre 0 % et 20 %. • 1 segment orange entre 21 % et 30 %. • 1 segment jaune entre 31 % et 40 %. • 6 segments verts entre 41 % et 100 %.
3	Estimation de la durée de fonctionnement restante	Valeurs affichées en jours et minutes.
4	Indicateur de statut de charge	Indicateur : <ul style="list-style-type: none"> • Affiché en rouge entre 0 % et 20 % ⁽²⁾. • Affiché en orange entre 21 % et 30 %. • Affiché en jaune entre 31 % et 40 %. • Affiché en noir entre 41 % et 100 %.

⁽¹⁾ Il est recommandé de charger les batteries.

⁽²⁾ Clignote lorsque le niveau de charge des batteries est inférieur à 20 %.

2.5.4 PAGES D'ALERTE AU SOL ET PAGES DE DÉFAUTS AU SOL



Figure 50: Pages d'alerte au sol et pages de défauts au sol



Pages d'alerte au sol

Tableau 12. Pages d'alerte au sol

Marqueur	Désignation		Description
1	Danger - pictogramme		Affichage : fond rouge avec un pictogramme en fonction de l'alerte. Indique une situation dangereuse qui, si elle n'est pas évitée, entraînera des blessures graves ou mortelles.
1	Avertissement - pictogramme		Affichage : fond orange avec un pictogramme en fonction de l'alerte. Indique une situation dangereuse qui, si elle n'est pas évitée, peut entraîner des blessures graves ou mortelles.
1	Attention - pictogramme		Affichage : fond jaune avec un pictogramme en fonction de l'alerte. Indique une situation dangereuse qui, si elle n'est pas évitée, peut entraîner des blessures mineures ou modérées.
1	Avis - pictogramme		Affichage : fond bleu avec un pictogramme en fonction de l'alerte. Indique un fonctionnement normal de la machine ou une procédure à suivre qui ne présente aucun risque de blessure.

Page des défauts au sol

Tableau 13. Page des défauts au sol

Marqueur	Désignation		Description
1	Danger - pictogramme		<p>Affichage : fond gris avec un pictogramme d'alerte de sécurité.</p> <p>Indique une situation qui, si elle n'est pas évitée, entraînera des dommages à la machine et qui ne présente aucun risque de blessure corporelle.</p>
1	Défaut majeur de la machine - pictogramme		<p>Affichage : fond gris avec un pictogramme d'alerte de sécurité et un pictogramme en fonction de l'alerte.</p> <p>Indique une situation qui, si elle n'est pas évitée, entraînera des dommages à la machine et ne présente aucun risque de blessure.</p>

2.5.5 TOUCHES DE COMMANDE DE L'ÉCRAN D'AFFICHAGE AU SOL

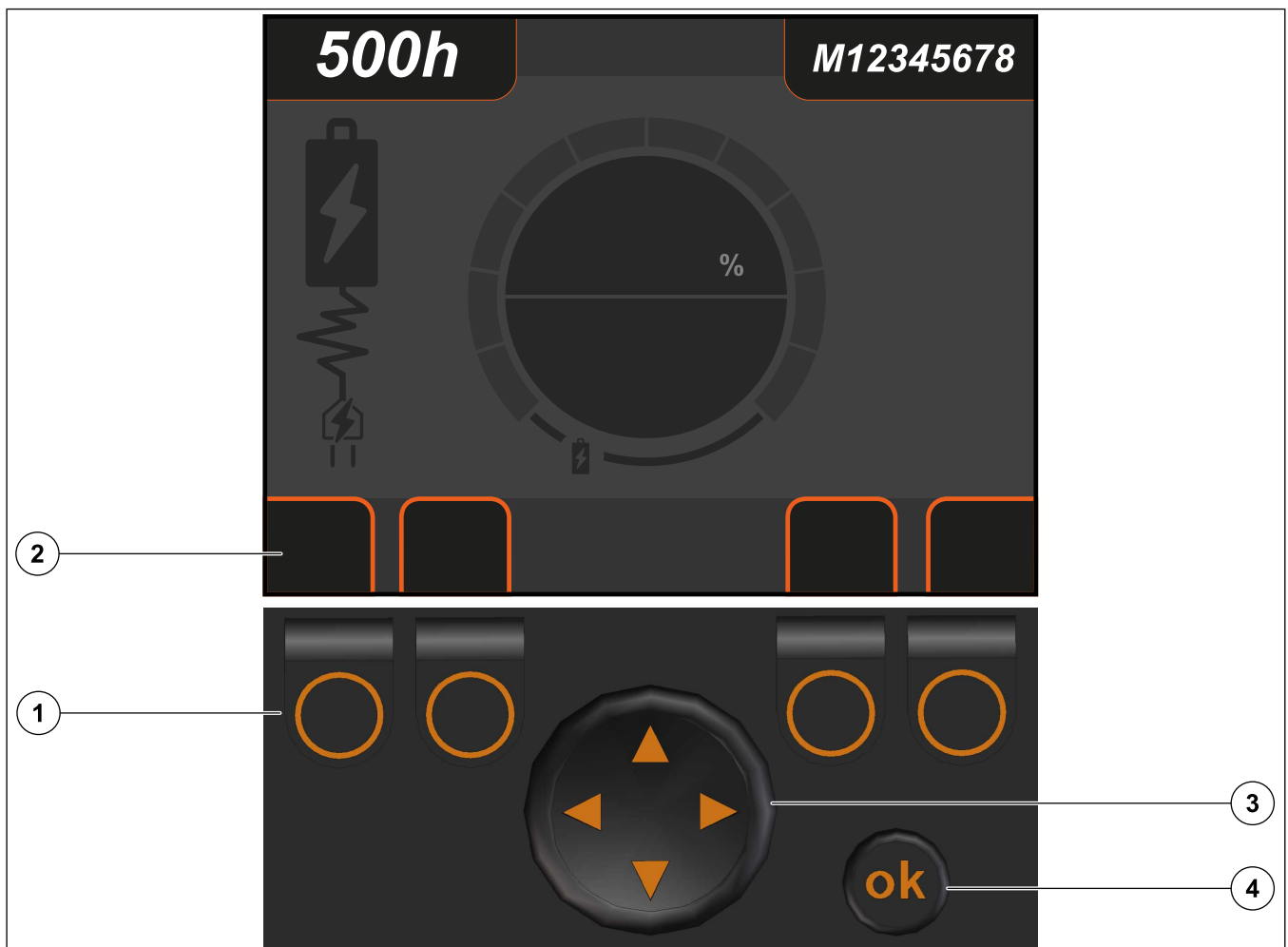















Figure 51: Touches de commande de l'écran d'affichage au sol

Tableau 14. Touches de commande de l'écran d'affichage au sol

Marqueur	Désignation	Description
1	Touches de commande de l'écran d'affichage au sol	Appuyez sur les touches (1) pour activer les commandes correspondant aux pictogrammes de navigation (2).
2	Menu	 Appuyez sur la touche (1) pour accéder aux menus.
2	Précédent	 Appuyez sur la touche (1) pour revenir au menu précédent.
2	OK	 Appuyez sur la touche (1) pour valider la sélection.
4	OK	 Appuyez sur la touche (4) pour valider la sélection.
2	Navigation dans le menu/la page de gauche	 Appuyez sur la touche (1) pour naviguer dans le menu/la page de gauche.
2	Navigation dans le menu/la page de droite	 Appuyez sur la touche (1) pour naviguer dans le menu/la page de droite.
3	Navigation dans le menu	 Appuyez sur la touche de navigation (3) pour naviguer dans le menu.
2	Plus	 Appuyez sur la touche (1) pour augmenter une valeur.

Marqueur	Désignation		Description
2	Moins		Appuyez sur la touche (1) pour réduire une valeur.
2	Menu maintenance		Appuyez sur la touche (1) pour accéder au menu de maintenance.
2	Alerte de maintenance		Indique une alerte de maintenance. Appuyez sur la touche (1) pour accéder aux menus correspondants.
2	Alertes/défauts		Indique une alerte ou un défaut. Appuyez sur la touche (1) pour accéder à la liste des alertes et des défauts.
2	Réinitialisation		Appuyez sur la touche (1) pour réinitialiser le menu.

2.5.6 LISTE DES MENUS

2.6. ÉCRAN D’AFFICHAGE DE LA NACELLE

2.6.1 CHAMPS D’AFFICHAGE DE LA NACELLE

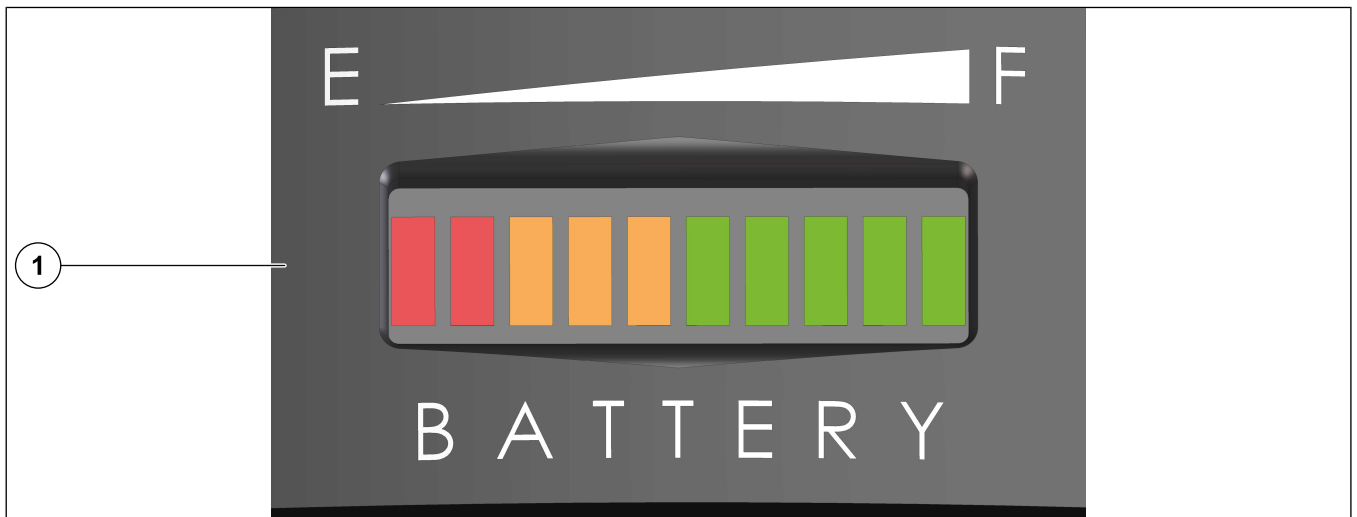

Figure 52: Champs d'affichage de la nacelle

Tableau 15. Champs d'affichage de la nacelle

Marqueur	Désignation	Description
1	Page du chargeur de batterie	Indique le niveau de charge des batteries.

2.6.2 PAGE DE TRAVAIL DE LA NACELLE

Tableau 16. Page de travail de la nacelle

Marqueur	Désignation	Description
1	Niveau de charge des batteries	Niveau de charge des batteries en pourcentage : <ul style="list-style-type: none"> • 2 segments rouges entre 0 % et 25 %.(1) • 3 segments orange entre 26 % et 50 %. • 5 segments verts entre 51 % et 100 %.

(1) Clignote entre 0 % et 5 %.

2.7. ALERTES ET DÉFAUTS

2.7.1 DÉFINITION DES ALERTES

Alerte de surcharge

Elle se produit lorsque la charge dans la nacelle a atteint la capacité maximum de la nacelle.

Alerte d'inclinaison

Elle se produit lorsque l'inclinaison du châssis a atteint l'inclinaison maximale autorisée.

Alerte de compartiment ouvert

Elle se produit lorsque l'un des compartiments n'est pas correctement fermé lors de l'utilisation de la machine.

Alerte de position de protection contre les nids-de-poule

Elle se produit lorsque la protection contre les nids-de-poule n'est pas correctement positionnée.





Alerte de maintenance

Elle se produit lorsqu'une maintenance est nécessaire.

2.7.2 SIGNALISATION DES ALERTES ET DES DÉFAUTS

Signalisation des alertes au sol

Tableau 17. Signalisation des alertes au sol

Alerte	Écran d'affichage au sol		Avertisseur sonore
Alerte de surcharge	Une page d'alerte s'affiche		Sons continus
Alerte d'inclinaison	Une page d'alerte s'affiche		Inactif
Alerte de compartiment ouvert	Une page d'alerte s'affiche		Inactif
Alerte de position de protection contre les nids-de-poule	Une page d'alerte s'affiche		Inactif
Alerte de maintenance	Le pictogramme de maintenance s'affiche		Inactif

Signalisation des alertes de la nacelle

Tableau 18. Signalisation des alertes de la nacelle

Alerte	Indicateur de surcharge	Indicateur d'inclinaison	Buzzer
Alerte de surcharge	Clignotements ⁽¹⁾	Inactif	Sons continus
Alerte d'inclinaison (position de transport)	Inactif	Clignotements ⁽¹⁾	Sons intermittents ⁽¹⁾
Alerte de basculement (position de travail)	Inactif	ON	Sons intermittents ⁽¹⁾
Alerte de maintenance	Inactif	Inactif	Inactif

(1) ON = 1 seconde, OFF = 1 seconde.

Signalisation des défauts au sol

Tableau 19. Signalisation des défauts au sol

Dysfonctionnement	Écran d'affichage au sol	Avertisseur sonore
Défaut majeur du moteur/contrôleur	Une page de défaut s'affiche	Inactif
Défaut majeur de la machine	Une page de défaut s'affiche	Inactif
Défaut majeur du moteur/contrôleur	Une page de défaut s'affiche	Inactif
Défaut mineur de la machine	Une page de défaut s'affiche	Inactif

Signalisation des défauts de la nacelle

Tableau 20. Signalisation des défauts de la nacelle

Dysfonctionnement	Témoin de panne	Buzzer	Observations
Défaut majeur du moteur/contrôleur	ON	Sons intermittents ⁽¹⁾	-
Défaut majeur de la machine : défaut du distributeur proportionnel	ON	Sons intermittents ⁽¹⁾	-
Défaut majeur de la machine : incohérence des capteurs de surcharge	ON	Sons intermittents ⁽¹⁾	-
Défaut majeur de la machine : incohérence de l'étalonnage des capteurs d'inclinaison	ON	Sons intermittents ⁽¹⁾	Les fonctions simultanées sont verrouillées.
Autre défaut majeur de la machine	ON	Sons intermittents ⁽¹⁾	-
Défaut majeur du moteur/contrôleur	ON	Sons intermittents ⁽¹⁾	-
Défaut mineur de la machine : l'interrupteur d'activation est bloqué	ON	Sons intermittents ⁽¹⁾	-
Défaut mineur de la machine : la gâchette de la poignée de commande de conduite/direction est bloquée	ON	Sons intermittents ⁽¹⁾	-
Autre défaut mineur de la machine	ON	Sons intermittents ⁽¹⁾	-

(1) ON = 0,4 seconde, OFF = 0,4 seconde.

2.7.3 FONCTIONS BLOQUÉES EN CAS D'ALERTE OU DE DÉFAUT

Machine en position travail

Fonctions verrouillées depuis le sol :

Tableau 21. Machine en position de travail, fonctions verrouillées depuis le sol

Fonction	Alerte de surcharge ⁽¹⁾	Alerte d'inclinaison	Niveau de charge des batteries inférieur ou égal à 5 %
Soulever la structure de levée	●	●	-
Abaissier la structure de levée	●	-	-

(1) L'alerte de surcharge démarre lorsque la structure de levée atteint 2,2 m (7-2,6 pi).

Fonctions verrouillées depuis la nacelle :

Tableau 22. Machine en position de travail, fonctions verrouillées depuis la nacelle

Fonction	Alerte de surcharge ⁽¹⁾	Alerte d'inclinaison	Niveau de charge des batteries inférieur ou égal à 5 %
Conduite (avant/arrière)	●	●	-
Direction (vers la gauche/vers la droite)	●	●	-
Soulever la structure de levée	●	●	-
Abaissier la structure de levée	●	-	●

(1) L'alerte de surcharge démarre lorsque la structure de levée atteint 2,2 m (7-2,6 pi).

Fonctions verrouillées lorsque le niveau de charge des batteries est trop faible

Tableau 23. Machine en position de travail ou de transport, fonctions verrouillées lorsque le niveau de charge des batteries est trop faible

Fonction	Niveau de charge des batteries entre 10 % et 5 %	Niveau de charge des batteries entre 5 % et 0 %	Niveau de charge des batteries égal à 0 %	Niveau de charge des batteries inférieur à 0 %
Soulever la structure de levée	● (mouvement limité à 3 secondes)	-	-	-
Tous les mouvements (sauf la conduite)	-	●	-	-
Tous les mouvements	-	-	●	-
Tous les mouvements (sauf la conduite, si le code du concessionnaire est utilisé)	-	-	-	●

3. FONCTIONNEMENT DE LA MACHINE

3.1. PRÉCAUTIONS DE SÉCURITÉ : FONCTIONNEMENT DE LA MACHINE

⚠ DANGER

Risque d'utilisation incorrecte

L'opérateur a la responsabilité de lire et de bien comprendre le manuel de l'opérateur.

L'opérateur a la responsabilité de lire et de bien comprendre le présent manuel de l'opérateur et le manuel des responsabilités.

Ne pas utiliser cette machine à d'autres fins que le transport et le levage du personnel avec ses outils et son matériel sur un chantier aérien.

Ne pas utiliser la machine en cas de conditions météorologiques dangereuses. Vérifiez toujours la vitesse du vent ou la présence d'une tempête imminente.

⚠ DANGER

Risque de collision

Le klaxon permet d'avertir le personnel au sol en cas de situation dangereuse.

AVIS

Risque d'utilisation incorrecte

Vérifiez que les compartiments sont correctement fermés avant d'utiliser la machine.

Ne conduisez pas la machine dans l'eau.

3.2. INSTALLATION DE LA NACELLE

3.2.1 ENTRÉE ET SORTIE DE LA NACELLE

⚠ DANGER

Risque de chute

N'entrez et ne sortez pas de la nacelle si la structure de levée n'est pas totalement abaissée.

Entrez et sortez toujours de la nacelle en faisant face à son intérieur.

Utilisez toujours les deux mains et un pied ou les deux pieds et une main pour entrer et sortir de la nacelle.

- Entrez ou sortez de la nacelle :
 - a. Ouvrez le portillon.
 - b. Entrez ou sortez de la nacelle en utilisant les marches.
 - c. Fermez le portillon.
 - d. Assurez-vous que le portillon est bien fermé.

3.2.2 FIXATION DE LA LONGE DU HARNAIS DE SÉCURITÉ

⚠ DANGER

Risque de chute

Rappelez-vous toujours qu'un seul opérateur/occupant est autorisé à être attaché à un point d'ancrage de la longe.

1. Mettez le harnais de sécurité.
2. Attachez la longe du harnais à un point d'ancrage de la longe dans la nacelle.
3. Vérifiez que la longe est bien attachée.

3.3. BEFORE USING THE MACHINE

3.3.1 PRÉCAUTIONS DE SÉCURITÉ : AVANT D'UTILISER LA MACHINE

▲ DANGER

Risque d'utilisation incorrecte

L'inspection extérieure, la maintenance de routine, l'inspection du lieu de travail et les tests de fonctionnement doivent être effectués correctement par l'opérateur dans l'ordre décrit dans le présent manuel avant d'utiliser la machine.

3.3.2. INSPECTION EXTÉRIEURE

3.3.2.1 Précautions de sécurité : inspection extérieure

▲ DANGER

Risque d'utilisation incorrecte

N'utilisez pas la machine en cas de dommages ou de dysfonctionnements.

L'inspection extérieure a pour but de s'assurer que la machine n'est pas endommagée.

L'opérateur a la responsabilité de la réaliser avant d'utiliser cette machine.

L'opérateur est autorisé à mettre la machine hors service si un problème est détecté.

Si des dommages ou des dysfonctionnements sont détectés, la machine doit être réparée par un technicien de service qualifié, accrédité par Manitou.

L'inspection extérieure doit être répétée après la réparation.

Pendant l'inspection extérieure :

- La machine doit être mise hors tension.
- La machine doit être en position transport.
- L'extension plateforme doit être rétractée et verrouillée.

3.3.2.2 Réalisation de l'inspection extérieure



Les compartiments droit et gauche doivent être ouverts pour effectuer l'inspection extérieure. Ils doivent être fermés une fois l'inspection terminée.

- Effectuez une inspection visuelle et tactile de la machine :
 - a. Vérifiez que le manuel de l'opérateur et le manuel des responsabilités sont propres et complets.
 - b. Vérifiez les autocollants et assurez-vous qu'ils sont tous présents, propres et lisibles.
 - c. Vérifiez la présence de fuites : liquide de batterie, huile hydraulique et lubrifiants.
 - d. Vérifiez que la structure de la machine n'est pas bosselée ou endommagée.
 - e. Contrôlez les soudures et vérifiez l'absence de fissures et de corrosion excessive sur les composants.
 - f. Vérifiez qu'il n'y a pas de jeu mécanique excessif ni d'usure dans la structure.
 - g. Vérifiez le bon état de la nacelle : structure, garde-corps, plancher, portillon, points d'ancrage de longe, extension plateforme, etc.
 - h. Vérifiez le bon état des composants hydrauliques : pompes, blocs de répartition, vannes, moteurs, cylindres, tuyaux, raccords, etc.
 - i. Vérifiez le bon état des composants mécaniques : ponts, pneus, arbre à cardan, roues, pneus, tirants filetés, couronne dentée, broches, etc.
 - j. Vérifiez le bon état des composants électriques : panneaux de commandes, batteries, câbles, fusibles, gyrophares, fils électriques, prises, touches, contacteurs, boutons-poussoirs, poignées de commandes, etc.
 - k. Vérifiez que la sangle statique située sous le châssis est en bon état.
 - l. Vérifiez le bon état des capots, des poignées et des loquets.
 - m. Vérifiez qu'aucun composant n'est absent ou desserré : tiges, fermetures, écrous, boulons, etc.
 - n. Vérifiez la présence de pièces non autorisées ou l'existence de modifications.
 - o. Vérifiez la propreté générale de la machine : plancher de nacelle, compartiment, etc.

3.3.3. MAINTENANCE DE ROUTINE

3.3.3.1 Précautions de sécurité : maintenance de routine

L'inspection extérieure doit être réalisée correctement avant d'effectuer la maintenance de routine.

La maintenance de routine vise à garantir que la machine est en bon état et peut être utilisée en toute sécurité.

L'opérateur a la responsabilité de la réaliser avant d'utiliser cette machine.

Au cours de la maintenance de routine, sauf instructions contraires :

- La machine doit être mise hors tension.
- La machine doit se trouver sur une surface plane.
- La machine doit être en position transport.
- L'extension plateforme doit être rétractée et verrouillée.
- La structure de levée doit être complètement abaissée.
- La nacelle doit être vide.

3.3.3.2 Contrôle du niveau de charge des batteries haute tension

AVIS

Risque d'utilisation incorrecte

N'utilisez pas la machine si le niveau de charge des batteries est inférieur à 10 %.

1. Mettez la machine sous tension.
2. Vérifiez le niveau de charge des batteries haute tension affiché sur l'écran d'affichage au sol.
3. Assurez-vous que l'écran d'affichage au sol et l'écran d'affichage de la nacelle fonctionnent correctement et que toutes les informations sont clairement visibles.
4. Mettez la machine hors tension.

Si le niveau de charge des batteries est faible :

- Consultez le personnel de maintenance.

3.3.3.3 Contrôle du niveau de liquide des batteries haute tension

⚠ DANGER

Risque d'explosion

Ne remplissez le réservoir qu'avec de l'eau distillée. N'autorisez pas de flammes ou d'étincelles et ne fumez pas à proximité des batteries pendant la maintenance.

⚠ AVERTISSEMENT

Risque d'électrocution

Veillez à tout moment à ce que les bornes positives ne puissent pas entrer en contact avec les bornes négatives ou avec toute partie métallique de la machine.

⚠ ATTENTION

Risque de brûlure

Les batteries contiennent un liquide hautement corrosif. Toujours porter des vêtements de protection, des gants et des lunettes de sécurité ou un écran facial pendant la maintenance.

Évitez à tout moment le contact avec des parties du corps et les vêtements. Rincez toute zone exposée à l'eau propre et consultez un médecin.

AVIS

Risque d'utilisation incorrecte

N'ajoutez pas d'eau distillée si la charge de la batterie n'est pas de 100 %.

La machine doit se trouver sur une surface plane.

- **Contrôle du liquide des batteries haute tension avec le remplissage manuel :**



Chaque batterie dispose d'un circuit de remplissage individuel.

- a. Ouvrez le compartiment droit des batteries.

- b. Vérifiez le niveau d'eau de chaque puits d'aération.

 Le niveau d'eau doit se situer 3 mm (0,125 po) en dessous du fond du puits d'aération (1) ou atteindre l'indicateur MAX (2) sur les machines équipées d'indicateurs de niveau de liquide de la batterie.

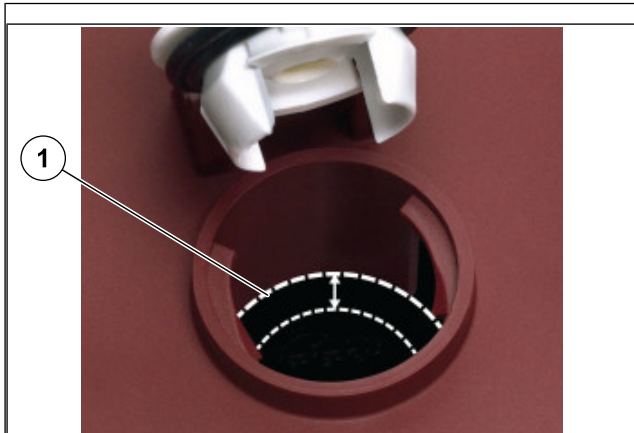

Figure 53: Puits d'aération sans indicateur de niveau



Figure 54: Puits d'aération avec indicateur de niveau

- c. Fermez le compartiment droit des batteries.

Si un ou plusieurs niveaux de remplissage sont inférieurs au niveau spécifié :

1. Remplissez le réservoir (3) avec de l'eau distillée.

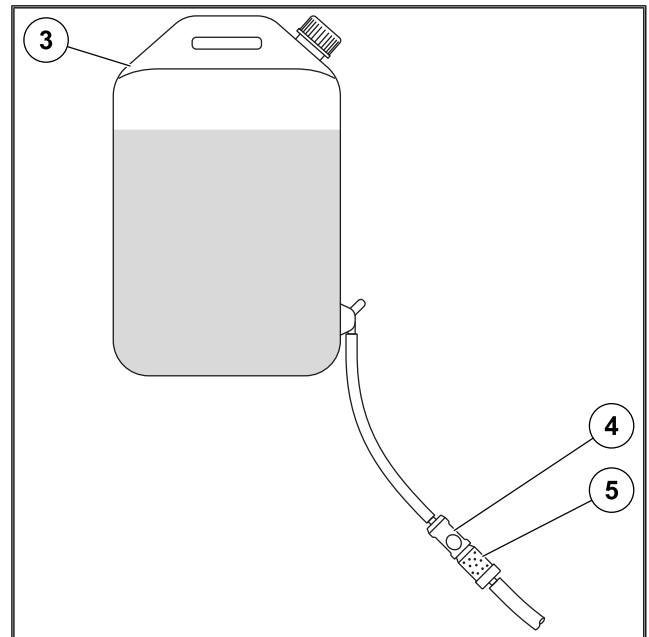



Figure 55: Remplissage manuel

2. Ouvrez le compartiment droit des batteries.
 3. Reliez le raccord du réservoir (4) au raccord (5) du circuit de remplissage de la batterie.
 4. Placez le réservoir à au moins 3 m (9 pi-10 po) du sol.
-  **Veillez à ne pas endommager le tuyau de remplissage.**
5. Ouvrez le robinet du réservoir.
 6. Fermez le robinet du réservoir lorsque le niveau atteint 3 mm (0,125 po) en dessous du fond du puits d'aération (1) ou atteint l'indicateur MAX (2) sur les machines équipées d'indicateurs de niveau de liquide de la batterie.
 7. Déconnectez les raccords (4) et (5).
 8. Fermez le compartiment droit des batteries.

3.3.3.4 Contrôle du niveau d'huile hydraulique

AVIS

Risque d'utilisation incorrecte

La machine doit être en position de transport avant de contrôler le niveau d'huile hydraulique.

Il peut y avoir une différence de niveau entre une huile chaude et une huile froide. Il est recommandé de vérifier de nouveau le niveau lorsque l'huile hydraulique est chaude.

1. Ouvrez le compartiment hydraulique gauche.

2. Vérifiez que le niveau d'huile hydraulique se situe entre les repères MIN et MAX (1).

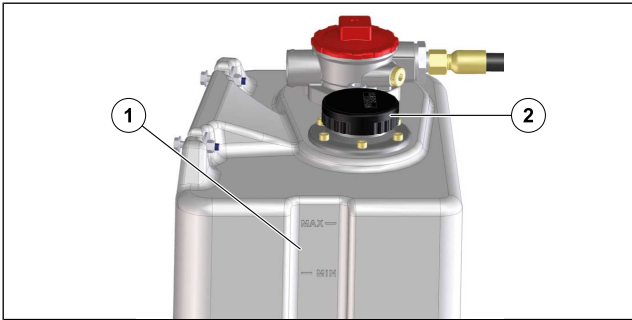

Figure 56: Niveau du réservoir hydraulique et emplacement du bouchon du réservoir

3. Si le niveau est correct, assurez-vous que le bouchon du réservoir est correctement fermé.
4. Fermez le compartiment hydraulique gauche.

Si le niveau d'huile hydraulique est bas :

1. Retirez le bouchon du réservoir.
2. Ajoutez de l'huile hydraulique jusqu'à ce que le niveau correct soit atteint.
3. Remettez le bouchon du réservoir en place.
4. Fermez le compartiment hydraulique gauche.

3.3.3.5 Contrôle du fonctionnement de la protection contre les nids-de-poule

⚠ AVERTISSEMENT

Risque de basculement

Assurez-vous que la protection contre les nids-de-poule fonctionne correctement avant d'utiliser la machine.

1. Mettez la machine sous tension.
2. Levez la structure de levée pendant quelques secondes.
 - La barre de protection contre les nids-de-poule doit se positionner correctement sous les compartiments.

3.3.3.6 Contrôle de l'usure des roues

1. Vérifiez que les roues ne présentent pas d'anomalie, telle que :
 - Déchirures, dommages, déformations.
 - Coupures ou trous supérieurs à 3 cm (2 po.).
 - Usure importante ou supérieure à 4 mm (0,15 po).

Si les roues présentent une usure :

- Reportez-vous au chapitre « Remplacement de la roue ».

3.3.4. INSPECTION DU LIEU DE TRAVAIL

3.3.4.1 Précautions de sécurité : inspection du lieu de travail

⚠ DANGER

Risque lié au lieu de travail

N'utilisez pas la machine si le lieu de travail n'est pas sécurisé.

Ne l'utilisez pas non plus en cas de conditions météorologiques dangereuses.

L'inspection extérieure et la maintenance de routine doivent être réalisées correctement avant d'effectuer l'inspection du lieu de travail.

L'inspection du lieu de travail est essentielle pour recueillir un large éventail d'informations sur la zone de travail avant d'utiliser la machine.

L'opérateur a la responsabilité d'effectuer l'inspection du lieu de travail.

L'opérateur a la responsabilité de détecter et de se souvenir de tout danger potentiel afin de les éviter pendant l'utilisation de la machine.

3.3.4.2 Inspection du lieu de travail

1. Vérifiez et mémorisez les conditions météorologiques comme la vitesse du vent ou une tempête imminente.
2. Vérifiez et mémorisez les lignes électriques, les grues, les structures de bâtiment, les arbres et tous les obstacles aériens potentiellement dangereux.
3. Vérifiez et mémorisez les composants électriques, les structures de bâtiment, les clôtures et toutes les obstructions au sol potentiellement dangereuses.
4. Vérifiez et mémorisez les trous, les dévers, les bosses, les débris et toutes les conditions au sol potentiellement dangereuses.
5. Vérifiez et mémorisez les pentes, les surfaces glissantes/irrégulières et toutes les conditions de surface potentiellement dangereuses.
6. Vérifiez et mémorisez le déplacement des personnes au sol, d'autres machines ou véhicules et toutes les conditions de circulation potentiellement dangereuses.

7. Vérifiez et mémorisez les ponts, les passerelles, les rampes et toutes les structures potentiellement dangereuses qui ne résisteraient pas à la masse de la machine.
8. Vérifiez et mémorisez tout autre endroit potentiellement dangereux.

3.3.5. TESTS DE FONCTIONNEMENT

3.3.5.1 Précautions de sécurité : tests de fonctionnement

▲ DANGER

Risque d'utilisation incorrecte

N'utilisez pas la machine en cas de dysfonctionnement.

L'inspection extérieure, la maintenance de routine et l'inspection du lieu de travail doivent être effectuées correctement avant de réaliser les tests de fonctionnement.



Poursuivez l'inspection extérieure pendant les tests de fonctionnement.

Les tests de fonctionnement sont conçus pour détecter tout dysfonctionnement avant de mettre la machine en service.

L'opérateur a la responsabilité d'effectuer les tests de fonctionnement avant d'utiliser cette machine.

Les tests de fonctionnement doivent être effectués sur une surface ferme et plane, sans obstructions ni débris.

Ils doivent être réalisés dans le même ordre que décrit dans le manuel de l'opérateur.

La nacelle doit être vide lors de l'exécution des tests de fonctionnement, sauf si des instructions spécifiques sont données.

L'opérateur est autorisé à mettre la machine hors service si un problème est détecté.

Si des dommages ou des dysfonctionnements sont détectés, la machine doit être réparée par un technicien de service qualifié, accrédité par Manitou.

L'inspection extérieure, la maintenance de routine et l'inspection du lieu de travail doivent être répétées après la réparation.

3.3.5.2 Test de la mise sous tension et de l'arrêt d'urgence depuis le sol

Le contact est sur la position OFF.

La machine est en position de transport.

1. Assurez-vous que les boutons d'**arrêt d'urgence** du panneau de commandes au sol et du panneau de commande de la nacelle sont en position ON.

2. Tournez le contact en position ON.

Résultat :

- L'écran d'affichage Au sol doit s'allumer et le cycle de mise sous tension doit s'afficher.
- L'avertisseur sonore doit retentir une fois.

3. Attendez la fin du cycle de mise sous tension.

4. Appuyez sur le bouton d'**arrêt d'urgence**.

Résultat :

- Le bouton d'arrêt d'urgence doit être en position OFF.
- L'écran d'affichage au sol doit s'éteindre.

5. Tirez sur le bouton d'**arrêt d'urgence** ou tournez-le d'un quart de tour dans le sens des aiguilles d'une montre et relâchez-le.

Résultat :

- Le bouton d'arrêt d'urgence doit être en position ON.
- L'écran d'affichage au sol doit s'allumer et le cycle de mise sous tension doit s'afficher.
- L'avertisseur sonore doit retentir une fois.

6. Attendez la fin du cycle de mise sous tension.

3.3.5.3 Test des fonctions de la machine depuis le sol

La machine est sous tension.

La machine est en position de transport.

1. Ne touchez pas l'interrupteur d'**activation**. Essayez de tester toutes les fonctions de la machine les unes après les autres.

Résultat :

- Aucune fonction ne doit pouvoir être activée.

2. Poussez et maintenez enfoncé l'interrupteur d'**activation** vers la droite.

3. Activez toutes les fonctions de la machine les unes après les autres. Vérifiez que tous les mouvements sont complets jusqu'aux arrêts mécaniques.

Résultat :

- Toutes les fonctions doivent pouvoir être activées.
- Tous les mouvements doivent fonctionner correctement et sans à-coups.

- Tous les mouvements doivent être complets jusqu'aux arrêts mécaniques
4. Mettez la machine en position transport.
 5. Relâchez l'interrupteur d'**activation**.

3.3.5.4 Test des commandes de secours depuis le sol

La machine est sous tension.

La machine est en position de transport.

1. Tournez le contact en position OFF.
2. Appuyez sur le bouton d'**arrêt d'urgence** du panneau de commandes de la nacelle.
3. Tournez le contact en position ON.
4. Poussez et maintenez enfoncé l'interrupteur d'**activation** vers la droite.

Résultat :

- L'écran d'affichage Au sol doit s'allumer et le cycle de mise sous tension doit s'afficher.
 - L'avertisseur sonore doit retentir une fois.
5. Attendez la fin du cycle de mise sous tension.
 6. Activez toutes les fonctions de la machine les unes après les autres.
- Résultat :
- Chaque fonction doit pouvoir être activée.
7. Levez la structure de levée pendant 4 secondes.
 8. Relâchez l'interrupteur d'**activation**.
 9. Effectuez les commandes de secours comme décrit dans le chapitre correspondant.
- Les commandes de secours doivent fonctionner correctement.
10. Mettez la machine en position transport.
 11. Tirez sur le bouton d'**arrêt d'urgence** ou tournez-le d'un quart de tour dans le sens des aiguilles d'une montre et relâchez-le.

3.3.5.5 Test de l'alerte de surcharge depuis le sol

La machine est sous tension.

La machine est en position de transport.

1. Placez une charge uniformément répartie de 280 kg (617 lb) dans la nacelle.
2. Élevez la nacelle à 2,2 m (7-2,6 pi).

Résultat :

- Une page d'alerte doit s'afficher sur l'écran d'affichage au sol.

- Le buzzer doit retentir de façon continue.
3. Essayez de tester toutes les fonctions de la machine les unes après les autres.

Résultat :

- Aucune fonction ne doit pouvoir être activée.
4. Retirez environ 50 kg pour atteindre une charge de 230 kg (507 lb) dans la nacelle.

Résultat :

- La page d'alerte ne doit plus s'afficher.
 - L'avertisseur sonore doit s'arrêter.
5. Activez toutes les fonctions de la machine les unes après les autres.

Résultat :

- Toutes les fonctions doivent pouvoir être activées.
6. Mettez la machine en position transport.

3.3.5.6 Test de l'alerte de surcharge depuis la nacelle

La machine est sous tension.

La machine est en position de transport.

Placez une charge de 280 kg (617 lb) dans la nacelle.

1. Entrez dans la nacelle.
2. Élevez la nacelle à 2,2 m (7-2,6 pi).

Résultat :

- Le voyant de surcharge doit clignoter.
 - Le buzzer doit retentir de façon continue.
3. Essayez de tester toutes les fonctions de la machine les unes après les autres.

Résultat :

- Aucune fonction ne doit pouvoir être activée.
4. Sortez de la nacelle.

Résultat :

- Le voyant de surcharge doit s'éteindre.
 - L'avertisseur sonore doit s'arrêter.
5. Retirez toute la charge de la nacelle.

3.3.5.7 Test de l'arrêt d'urgence depuis la nacelle

Le contact est sur la position ON.

La machine est en position de transport.

L'opérateur se trouve dans la nacelle.

1. Appuyez sur le bouton d'**arrêt d'urgence**.

Résultat :

- Le bouton d'arrêt d'urgence doit être en position OFF.
 - L'écran d'affichage de la nacelle doit s'éteindre.
2. Tirez sur le bouton d'**arrêt d'urgence** ou tournez-le d'un quart de tour dans le sens des aiguilles d'une montre et relâchez-le.

Résultat :

- Le bouton d'arrêt d'urgence doit être en position ON.
 - L'écran d'affichage de la nacelle doit s'allumer.
 - L'avertisseur sonore doit retentir une fois.
3. Attendez la fin du cycle de mise sous tension.
 4. Levez la structure de levée et poussez en même temps le bouton d'**arrêt d'urgence**.

Résultat :

- Le bouton d'arrêt d'urgence doit être en position OFF.
 - La structure de levée doit s'arrêter.
5. Tirez sur le bouton d'**arrêt d'urgence** ou tournez-le d'un quart de tour dans le sens des aiguilles d'une montre et relâchez-le.

Résultat :

- Le bouton d'arrêt d'urgence doit être en position ON.
6. Abaissez complètement la structure de levée.

3.3.5.8 Test du klaxon

La machine est sous tension.

La machine est en position de transport.

1. Appuyez sur le bouton du klaxon, puis relâchez-le.

Résultat :

- Le klaxon doit retentir.

3.3.5.9 Test des fonctions de la machine depuis la nacelle

La machine est sous tension.

La machine est en position de transport.



Ne conduisez pas et ne dirigez pas la machine pendant ce test. En cas de stockage ou d'utilisation à des températures inférieures ou égales à 0°, effectuer 3 élévations complètes de la structure à partir du sol avant l'essai.

L'opérateur se trouve dans la nacelle.

1. Ne touchez pas la gâchette d'**activation**. Essayez de tester toutes les fonctions de la machine les unes après les autres.

Résultat :

- Aucune fonction ne doit pouvoir être activée.
2. Poussez et maintenez enfoncée la gâchette d'**activation**.
 3. Activez toutes les fonctions de la machine les unes après les autres. Vérifiez que tous les mouvements sont complets jusqu'aux arrêts mécaniques.

Résultat :

- Toutes les fonctions doivent pouvoir être activées.
 - Tous les mouvements doivent fonctionner correctement et sans à-coups.
 - Tous les mouvements doivent être complets jusqu'aux arrêts mécaniques
4. Mettez la machine en position transport.
 5. Relâchez la gâchette d'**activation**.

3.3.5.10 Test des fonctions de conduite/direction depuis la nacelle

La machine est sous tension.

La machine est en position de transport.

L'opérateur se trouve dans la nacelle.

1. Placez l'interrupteur de **vitesse de conduite** sur la position « lièvre ».
2. Poussez et maintenez enfoncée la poignée de commande de conduite/direction vers l'avant.
3. Avancez, testez les fonctions de conduite/direction et freinez.



Évaluez et souvenez-vous de la distance de freinage de la machine.

Résultat :

- Les fonctions de conduite/direction doivent pouvoir être actionnées.
 - La conduite et la direction doivent fonctionner correctement et sans à-coups.
 - Le freinage doit fonctionner correctement.
 - La vitesse de conduite doit être la vitesse « lièvre » vers l'avant.
4. Poussez et maintenez enfoncée la poignée de commande de conduite/direction vers l'arrière.

- Roulez en marche arrière sur une courte distance et freinez.

 *Évaluez et souvenez-vous de la distance de freinage de la machine.*

Résultat :

- Les fonctions de conduite/direction doivent pouvoir être actionnées.
- La conduite et la direction doivent fonctionner correctement et sans à-coups.
- Le freinage doit fonctionner correctement.
- La vitesse de conduite doit être la vitesse « lièvre » marche arrière.

- Placez l'interrupteur de **vitesse de conduite** sur la position « tortue ».
- Poussez et maintenez enfoncée la poignée de commande de conduite/direction vers l'avant.
- Avancez, testez les fonctions de conduite/direction et freinez.

 *Évaluer et se souvenir de la distance de freinage de la machine.*

Résultat :

- Les fonctions de conduite/direction doivent pouvoir être actionnées.
- La conduite et la direction doivent fonctionner correctement et sans à-coups.
- Le freinage doit fonctionner correctement.
- La vitesse de conduite doit être la vitesse « lièvre » vers l'avant.

- Poussez et maintenez enfoncée la poignée de commande de conduite/direction vers l'arrière.
- Roulez en marche arrière sur une courte distance et freinez.

 *Évaluer et se souvenir de la distance de freinage de la machine.*

Résultat :

- Les fonctions de conduite/direction doivent pouvoir être actionnées.
- La conduite et la direction doivent fonctionner correctement et sans à-coups.
- Le freinage doit fonctionner correctement.
- La vitesse de conduite doit être la vitesse « lièvre » marche arrière.

3.3.5.11 Test de la vitesse de travail depuis la nacelle

La machine est sous tension.

La machine est en position de transport.

La vitesse « lièvre » est sélectionnée.

L'opérateur se trouve dans la nacelle.

- Placez l'interrupteur de **vitesse de conduite** sur la position « tortue ».
- Conduisez la machine vers l'avant sur une courte distance, puis freinez.

 *Évaluez et souvenez-vous de la distance de freinage de la machine.*

- Levez la structure de levée pendant 4 secondes.
- Conduisez la machine vers l'avant sur une courte distance, puis freinez.

Résultat :

- La vitesse de conduite doit être la vitesse de travail.
- Abaissez complètement la structure de levée.
- Conduisez la machine vers l'avant sur une courte distance, puis freinez.

Résultat :

- La vitesse de conduite doit être la vitesse « tortue ».

3.3.5.12 Test de la limite d'élévation maximale depuis la nacelle

 *Ce test de fonctionnement ne s'applique qu'aux modèles SE 1008 S1.*

La machine est sous tension.

La machine est en position de transport.

L'opérateur se trouve dans la nacelle.

- Testez la limite maximale d'élévation de la nacelle à l'extérieur de celle-ci.
 - Poussez l'interrupteur d'**activation** vers le haut.
 - Soulevez la structure de levée jusqu'à ce qu'elle s'arrête.

Résultat :

- La hauteur du plancher de la nacelle doit correspondre à la limite maximale d'élévation de la nacelle à l'extérieur.
- Si la structure de levée se trouve à la limite d'élévation maximale à l'intérieur lorsque l'interrupteur est poussé en position extérieure :
 - Le buzzer doit retentir de façon continue.

- Seule la descente de la structure de levée doit pouvoir être activée jusqu'à ce que la limite d'élévation maximale de la nacelle soit atteinte à l'extérieur.
- d. Abaissez complètement la structure de levée.
 - e. Relâchez l'interrupteur d'**activation**.
2. Testez la limite maximale d'élévation de la nacelle à l'intérieur de celle-ci.
 - a. Appuyez sur l'interrupteur de **limite d'élévation de la nacelle** pendant 2 secondes pour passer à la limite d'élévation intérieure de la nacelle.

Résultat :

- L'indicateur de limite d'élévation de la nacelle s'allume.
- b. Poussez l'interrupteur d'**activation** vers le haut.
 - c. Soulevez la structure de levée jusqu'à ce qu'elle s'arrête.
- Résultat :
- La hauteur du plancher de la nacelle doit correspondre à la limite maximale d'élévation de la nacelle à l'intérieur.
- d. Abaissez complètement la structure de levée.
 - e. Relâchez l'interrupteur d'**activation** et l'interrupteur de **limite d'élévation de la nacelle**.
 - f. Appuyez sur l'interrupteur de **limite d'élévation de la nacelle** pendant 2 secondes pour revenir à la limite d'élévation extérieure par défaut de la nacelle.

Résultat :

- L'indicateur de limite d'élévation de la nacelle s'éteint.

3.3.5.13 Test de l'alerte d'inclinaison depuis la nacelle

La machine est sous tension.

La machine est en position de transport.

La vitesse « tortue » est sélectionnée.

L'opérateur se trouve dans la nacelle.

1. Choisissez une pente comprise entre 3,5 ° et 1,5 °.
2. Testez l'alerte d'inclinaison en position de transport.
 - a. Entrez dans la nacelle.

- b. Conduisez lentement la machine en pente.



Nous recommandons de faire rouler la machine en marche arrière en pente.

Résultat :

- Le voyant d'inclinaison doit clignoter.
 - Le buzzer doit retentir.
- c. Freiner la machine sur la pente.
- Résultat :
- Le freinage doit fonctionner correctement.
 - La machine doit être totalement immobile pendant au moins une minute.
- d. Essayez de soulever la structure de levée.
 - Les fonctions ne doivent pas pouvoir être activées.
 - e. Roulez lentement vers l'arrière pour mettre la machine hors de la pente sur une surface plane.
 - Le voyant d'inclinaison de nacelle doit s'éteindre.
 - L'avertisseur sonore doit s'arrêter.
 - f. Freiner la machine.

3. Testez l'alerte d'inclinaison en position de travail.

- a. Entrez dans la nacelle.
- b. Levez la structure de levée pendant 4 secondes.
- c. Conduisez lentement la machine en pente.



Nous recommandons de faire rouler la machine en marche arrière en pente.

Résultat :

- La machine doit freiner automatiquement.
 - Le voyant d'inclinaison de nacelle doit s'allumer.
 - Le buzzer doit retentir.
- d. Essayez de soulever la structure de levée.
 - Les fonctions ne doivent pas pouvoir être activées.
 - e. Abaissez complètement la structure de levée.

Résultat :

- Les fonctions doivent pouvoir être activées.

- Le voyant d'inclinaison de nacelle doit s'allumer.
- f. Roulez lentement vers l'arrière pour mettre la machine hors de la pente sur une surface plane.
 - Le voyant d'inclinaison de nacelle doit s'éteindre.
 - L'avertisseur sonore doit s'arrêter.
- g. Freinez la machine.
- h. Mettez la machine hors tension.

3.3.5.14 Test de la prise électrique 230 V dans la nacelle

⚠ DANGER

Risque d'électrocution

Branchez la prise électrique à une source d'alimentation 230 V/50 Hz, 16 A.
 Branchez uniquement des appareils électriques fonctionnant en 230 V/50 Hz, 16 A maximum.

La machine est hors tension.

La machine est en position de transport.

1. Branchez la prise électrique à une source d'alimentation.
2. Entrez dans la nacelle.
3. Branchez un appareil électrique dans la prise de courant.
4. Mettez l'appareil électrique sous tension.
 Résultat :
 - L'appareil électrique doit s'allumer.
5. Mettez l'appareil électrique hors tension.
6. Débranchez l'appareil.
7. Sortez de la nacelle.
8. Débranchez la prise électrique.

3.4. ARRÊT D'URGENCE

3.4.1 FONCTIONNEMENT DE L'ARRÊT D'URGENCE

1. Appuyez sur le bouton d'**arrêt d'urgence** pour arrêter toutes les fonctions de la machine en cas d'anomalie ou de situation dangereuse.

 Les fonctions de la machine peuvent s'arrêter brutalement quand on appuie sur le bouton d'arrêt d'urgence.

3.5. CHARGEMENT DES BATTERIES

⚠ DANGER

Risque d'électrocution

Branchez toujours le câble de chargement sur une source d'alimentation 230 V/50 Hz, 16 A, protégée par un disjoncteur différentiel de 30 mA.

⚠ AVERTISSEMENT

Risque d'électrocution et d'explosion

Chargez toujours les batteries dans un endroit bien ventilé, à l'abri du soleil et de la pluie.
 Ne chargez pas les batteries si la température de l'électrolyte est supérieure à 40 °C (104 °F).
 Le compartiment droit doit être ouvert pendant la charge.
 N'autorisez pas de flammes ou d'étincelles et ne fumez pas à proximité de la batterie pendant le chargement.
 Veillez à tout moment à ce que la borne positive ne puisse pas entrer en contact avec la borne négative ou avec toute partie métallique de la machine.

AVIS

Risque d'utilisation incorrecte

N'interrompez pas le cycle de charge, consultez les informations affichées sur le panneau de commandes au sol.
 Ne chargez pas les batteries pendant un orage.
 Ne laissez pas la prise du câble de chargement branchée pendant un orage.
 Il est recommandé de charger les batteries à 100 % pour préserver leur durée de vie.

Le chargeur de batterie intégré est conçu pour charger les batteries haute tension.

 Il est recommandé de charger les batteries à la fin de chaque journée de fonctionnement si leur niveau de charge est inférieur à 50 %.

 La durée de chargement pour passer de 20 % à 100 % est d'environ 7 heures.

1. Stationnez la machine, consultez le chapitre correspondant.
2. Ouvrez le compartiment droit des batteries.

3. Branchez la prise électrique du chargeur de batterie (1) à une source d'alimentation.

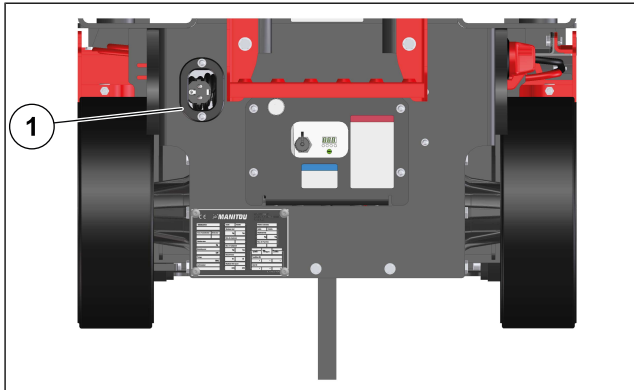

Figure 57: Chargeur de batterie

Résultat :

- Le chargement doit commencer.
4. Attendre que les batteries soient complètement chargées.
 5. Débranchez la prise électrique.
 6. Mettez la machine sous tension.
 7. Contrôlez le niveau de charge des batteries.
 8. Fermez le compartiment droit des batteries.
 9. Mettez la machine hors tension.
 10. Contrôlez le niveau de liquide des batteries.

3.6. FONCTIONNEMENT DE LA MACHINE DEPUIS LE SOL

3.6.1 MISE SOUS TENSION DE LA MACHINE DEPUIS LE SOL

1. Assurez-vous que les boutons d'**arrêt d'urgence** du panneau de commandes au sol et du panneau de commande de la nacelle sont en position ON
2. Tournez le contact en position ON.

Résultat :

- L'écran d'affichage Au sol doit s'allumer et le cycle de mise sous tension doit s'afficher.

3.6.2 MISE HORS TENSION DE LA MACHINE DEPUIS LE SOL

AVIS

Décharge de la batterie

L'équipement de machine connecté reste actif même si le coupe-batterie est en position OFF. Une petite fuite de courant se produit. Vérifiez chaque semaine le niveau de charge de la batterie pendant un stockage de longue durée afin d'éviter les décharges profondes.

AVIS

Risque d'utilisation incorrecte

N'utilisez pas le bouton d'arrêt d'urgence pour éteindre la machine.

1. Tournez le contact en position OFF.
2. Mettez le coupe-batterie en position OFF.

3.6.3 UTILISATION DE LA NACELLE DEPUIS LE SOL



Une fonction de protection de la structure de levée contrôle automatiquement la charge de la nacelle chaque fois que la structure de levée est levée.

1. Mettez la machine sous tension.
2. Poussez et maintenez enfoncé l'interrupteur d'**activation des commandes** vers la gauche pour activer les commandes au sol.
3. Pour positionner la nacelle :
 - a. Poussez et maintenez enfoncé l'interrupteur d'**activation de levée/d'abaissement de la nacelle** vers le haut pour lever la structure de levée.
 - b. Poussez et maintenez enfoncé l'interrupteur d'**activation de levée/d'abaissement de la nacelle** vers le bas pour abaisser la structure de levée.
4. Relâchez l'interrupteur d'**activation**.

⚠ AVERTISSEMENT

Risque d'écrasement des mains

Ne mettez pas vos mains sur les garde-corps lors du déplacement de la nacelle.

3.7. FONCTIONNEMENT DE LA MACHINE DEPUIS LA NACELLE

3.7.1. DRIVING THE MACHINE

3.7.1.1 Conduite, direction et freinage de la machine

⚠ DANGER

Risque de direction de conduite

Reportez-vous toujours aux couleurs des flèches de direction sur le châssis et sur le panneau de commandes de la nacelle avant de conduire/diriger la machine.

AVIS

Risque d'utilisation incorrecte

Vérifiez que les compartiments sont correctement fermés avant d'utiliser la machine.

1. Mettez la machine sous tension.
2. Poussez et maintenez enfoncé l'interrupteur d'**activation** vers le bas pour contrôler les fonctions de direction.
3. Poussez l'interrupteur de **vitesse de conduite** sur la vitesse de conduite souhaitée.
4. Poussez et maintenez enfoncée la gâchette d'**activation**.
5. Poussez et maintenez enfoncée la **poignée de commande de conduite/direction**.
6. Relâchez la **poignée de commande de conduite/de direction**.
7. Relâchez la gâchette d'**activation**.
8. Relâchez l'interrupteur d'**activation**.

3.7.1.2 Conduite de la machine sur une longue distance

1. Mettez la machine en position transport.
2. Placez l'interrupteur de **vitesse de conduite** sur la position « lièvre ».
3. Roulez vers l'avant.

3.7.1.3 Conduite de la machine en pente

⚠ DANGER

Risque d'emballlement

Mesurez toujours la pente avant de conduire : utilisez un inclinomètre numérique ou reportez-vous à la procédure suivante.

Ne conduisez pas la machine sur une pente dépassant les inclinaisons maximales admissibles.

Reportez-vous aux chapitres relatifs au transport et à la levée de la machine si la pente dépasse les inclinaisons maximales admissibles.

• Mesure de la pente :

- a. Placez un morceau de bois droit (1) et mettez-le à niveau à l'aide d'un niveau à bulle (2).

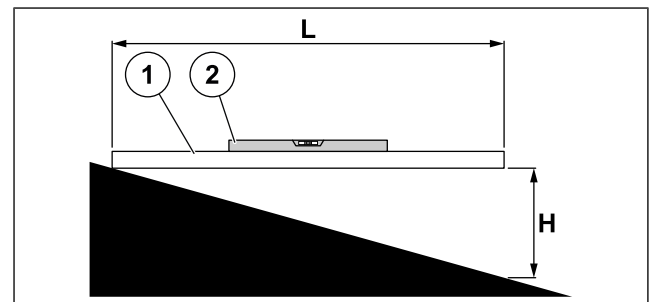

Figure 58: Mesure de la pente



Un morceau de bois droit (1) d'au moins 90 cm (36 po.).



Un niveau à bulle (2) d'au moins 30 cm (12 po.).

- b. Mesurez L et H.



H est la hauteur perpendiculaire au morceau de bois mis à niveau.

- c. Divisez H par L.
- d. Multipliez le résultat par 100.

Exemple :

- L = 122 cm (48 po.).
- H = 25 cm (10 po.).
- Valeur de la pente = $(H/L) \times 100 = (25/122) \times 100$.
- 20,5 %.

• Conduite de la machine en pente :

- a. Mettez la machine en position transport.
- b. Sélectionnez la vitesse « Tortue ».

- c. Conduisez la machine en pente.

 Nous recommandons de faire rouler la machine en marche arrière en pente.

3.7.2 UTILISATION DE LA NACELLE DEPUIS LA NACELLE

⚠ DANGER

Risque de chute

Assurez-vous que la nacelle se trouve sur une surface plane avant de mettre la machine en position de travail.

 Une fonction de protection de la structure de levée contrôle automatiquement la charge de la nacelle chaque fois que la structure de levée est levée.

1. Mettez la machine sous tension depuis le sol.
2. Entrez dans la nacelle.

 Assurez-vous que le portillon est bien fermé.

3. Poussez l'interrupteur d'**activation** vers le haut.
4. Placez l'interrupteur de **fin de course d'élévation de la nacelle** sur la position souhaitée.

 Cette étape ne s'applique qu'aux modèles SE 1008 S1.

5. Pour positionner la nacelle :
 - a. Poussez et maintenez enfoncée la poignée de commande de conduite/direction vers l'avant pour abaisser la structure de levée.
 - b. Tirez et maintenez enfoncée la poignée de commande de conduite/direction vers l'avant pour lever la structure de levée.
6. Relâchez les commandes de la nacelle.

⚠ AVERTISSEMENT

Risque d'écrasement des mains

Ne mettez pas vos mains sur les garde-corps lors du déplacement de la nacelle.

3.7.3 UTILISATION DE L'EXTENSION PLATEFORME

AVIS

Risque d'utilisation incorrecte

Ne vous tenez pas sur l'extension pendant qu'elle s'ouvre ou se rétracte.

L'extension plateforme doit être verrouillée à l'aide de loquets lors de l'utilisation de la machine.

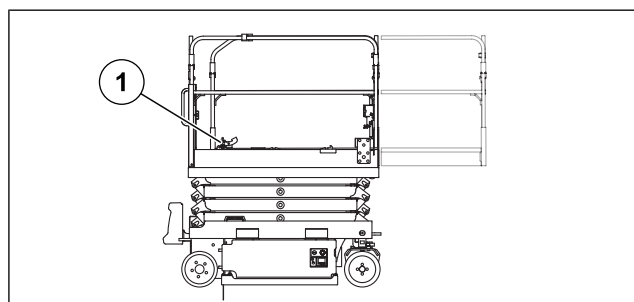

Figure 59: Extension plateforme

1. Appuyez sur la pédale d'extension plateforme (1).
2. Poussez l'extension plateforme jusqu'à la position de verrouillage souhaitée.

⚠ AVERTISSEMENT

Risque de basculement et de sauvetage impossible

L'extension de la plateforme au-dessus d'un obstacle rend la descente impossible sans rétracter l'extension plateforme. Toute tentative d'abaissement de la plateforme avec l'extension engagée au-dessus d'un obstacle entraînera une collision entre l'extension de la plateforme et l'obstacle, ce qui risque de faire basculer la machine et d'éjecter l'opérateur de la plateforme.

Il convient de toujours prévoir un moyen de sauvetage secondaire lorsque l'on étend la plateforme au-dessus d'un obstacle. Les moyens de sauvetage secondaires comprennent : une échelle de hauteur appropriée, un ascenseur secondaire.

3.7.4 FONCTIONNEMENT DE LA PRISE ÉLECTRIQUE 230 V DANS LA NACELLE

⚠ DANGER

Risque d'électrocution

Branchez toujours le câble de chargement sur une source d'alimentation 230 V/50 Hz, 16 A, protégée par un disjoncteur différentiel de 30 mA.

Branchez uniquement des appareils électriques fonctionnant en 230 V/50 Hz, 16 A maximum.

Ne branchez pas de cordons prolongateurs, de barres d'alimentation ou de prises à sorties multiples à la prise électrique.

1. Branchez la prise électrique à une source d'alimentation.
2. Branchez un appareil électrique dans la prise de courant.
3. Mettez l'appareil électrique sous tension.
4. Mettez l'appareil électrique hors tension.
5. Débranchez la prise électrique.

Réinitialisation du disjoncteur différentiel :

1. Mettez l'appareil électrique hors tension.
2. Ouvrez le capot du boîtier électrique.
3. Mettez l'interrupteur sur la position ON : l'interrupteur doit rester sur la position ON, les indicateurs doivent être rouges.
4. Fermez le capot du boîtier électrique.

3.8. PROCÉDURE À SUIVRE EN CAS D'ALERTE

- **Pour arrêter l'alerte d'inclinaison en position de transport :**
 - a. Déplacez la machine sur une surface plane.
- **Pour arrêter l'alerte d'inclinaison en position de travail :**
 - a. Abaissez complètement la structure de levée.
 - b. Déplacez la machine sur une surface plane.
- **Pour arrêter l'alerte de surcharge :**
 - a. Retirez la charge excessive de la nacelle.
- **Pour arrêter l'alerte de maintenance :**
 - a. Arrêtez toute utilisation de la machine.
 - b. Consultez le personnel de maintenance.

3.9. PROCÉDURE À SUIVRE EN CAS DE DÉFAUT

- **Suivez cette procédure en cas de défaut :**
 - a. Mettez la machine en position transport.
 - b. Mettez la machine hors tension.
 - c. Reportez-vous à la maintenance personnel.

3.10. UTILISATION DES COMMANDES DE SECOURS

3.10.1. PROCÉDURE À SUIVRE EN CAS DE FONCTIONNEMENT DE LA MACHINE

3.10.1.1 Utilisation des commandes prioritaires depuis le sol

⚠ DANGER

Risque de basculement et d'écrasement

Actionnez les fonctions avec la plus grande prudence et vérifiez les obstructions éventuelles à tout moment.

Une personne peut activer les fonctions de la machine depuis le sol lorsque l'opérateur ne peut plus agir depuis la nacelle.

- **Suivez cette procédure lorsque :**
 - La machine est sous tension.
 - Le bouton d'arrêt d'urgence de la nacelle est en position ON (l'écran d'affichage au sol est allumé).
 - a. Poussez et maintenez enfoncé l'interrupteur d'**activation** vers la droite.
 - b. Appuyez sur les touches de commande appropriées et maintenez-les enfoncées pour activer les fonctions de la machine.
 - c. Relâchez l'interrupteur d'**activation**.
 - **Suivez cette procédure lorsque :**
 - La machine est sous tension.
 - Le bouton d'arrêt d'urgence de la nacelle est en position OFF (l'écran d'affichage au sol est éteint).
 - a. Poussez et maintenez enfoncé l'interrupteur d'**activation** vers la droite.
- Résultat :
- L'écran d'affichage au sol doit s'allumer.

- b. Appuyez sur les touches de commande appropriées et maintenez-les enfoncées pour activer les fonctions de la machine.
- c. Relâchez l'interrupteur d'activation.

3.10.2. PROCÉDURE À SUIVRE EN CAS DE NON-FONCTIONNEMENT DE LA MACHINE

3.10.2.1 Utilisation des commandes de secours depuis le sol

⚠ DANGER

Risque de basculement et d'écrasement

Actionnez les fonctions avec la plus grande prudence et vérifiez les obstructions éventuelles à tout moment. L'alerte d'inclinaison et l'alerte de surcharge ne peuvent plus être activées : l'activation des fonctions de la machine susceptibles de la faire basculer ou de la déséquilibrer est interdite.

Une personne peut activer les fonctions de la machine depuis le sol lorsque l'opérateur ne peut plus agir depuis la nacelle.

La commande de secours est une commande proportionnelle.

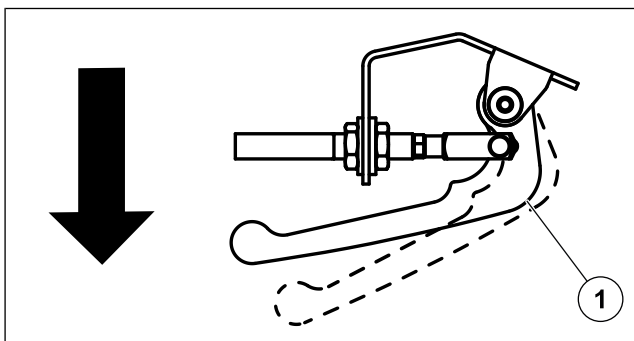

Figure 60: Commandes de secours

- **Utilisation des commandes de secours :**
 - a. Localisez la commande de secours située à l'arrière de la machine.
 - b. Tirez le levier (1) de la pompe de secours, puis relâchez-le.
 - c. Répétez l'opération jusqu'à ce que la structure de levée soit complètement abaissée.

3.10.3 STATIONNEMENT DE LA MACHINE

⚠ DANGER

Risque d'utilisation incorrecte

Suivez cette procédure lorsque la machine n'est pas utilisée.

AVIS

Risque d'utilisation incorrecte

Contrôlez le niveau de charge des batteries selon les recommandations du fournisseur. Chargez-les chaque semaine si nécessaire.

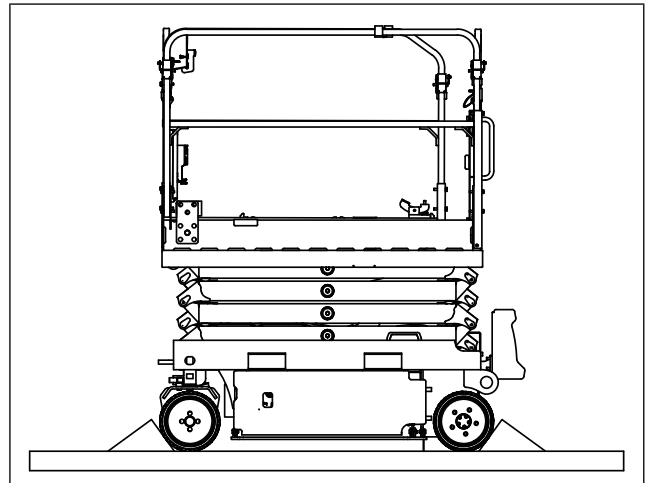

Figure 61: Stationnement de la machine

1. Stationnez la machine sur une surface de niveau dans une zone protégée.
2. Mettez la machine en position transport.
3. Calez les roues.
4. Videz totalement la nacelle.
5. Mettez la machine hors tension.
6. Fermez les compartiments droit et gauche.

3.11. TRANSPORT ET LEVAGE DE LA MACHINE

3.11.1 TREUILLAGE DE LA MACHINE - SE 0808 S1



Cette procédure ne s'applique qu'aux modèles SE 0808 S1.

⚠ DANGER

Risque de chute

La nacelle doit être vide, sans occupants ni outils, lors du treuillage de la machine.

⚠ AVERTISSEMENT

Risque d'emballement

Treuillez toujours la machine en position de transport. Assurez-vous que l'extension plateforme est rétractée et verrouillée.
Ne conduisez pas la machine sur une pente dépassant les inclinaisons maximales admissibles.
Stationnez systématiquement la machine sur une surface de niveau avant de procéder à la configuration roue libre.
Il convient de toujours caler les roues avant la configuration en roue libre.
Utilisez systématiquement un cric approprié pour treuiller la machine.

AVIS

Risque d'utilisation incorrecte

Ne dépassez pas 5 km/h (3,1 mph) lors du treuillage de la machine.
Ne treuillez pas la machine sur une distance supérieure à 50 m (164 pi).

Le treuillage de la machine peut être nécessaire quand :

- La machine ne fonctionne pas et que vous devez la déplacer.
- La machine n'a pas assez d'adhérence pour rouler sur la pente.
- **Treuillage de la machine :**
 - a. Mettez la machine hors tension.
 - b. Calez les roues.
 - c. Accrochez le treuil aux points d'arrimage de la machine.

 Effectuez cette procédure pour les roues avant droite et gauche l'une après l'autre.

- d. Repérez le capuchon en caoutchouc (1) sur la roue.

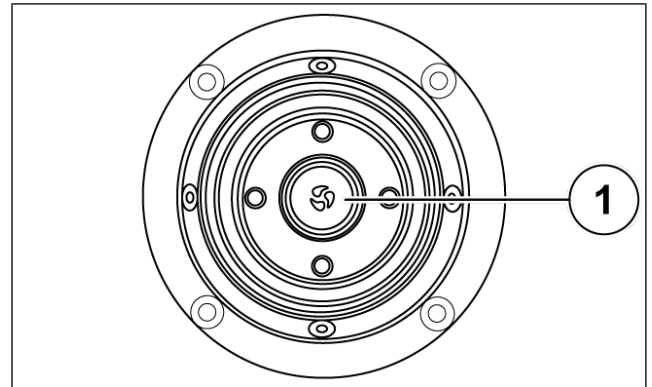

Figure 62: Capuchon en caoutchouc

- e. Retirez le capuchon en caoutchouc.
- f. Desserrez le pont (2) à l'aide d'une clé carrée jusqu'à ce qu'il s'arrête.



Une clé carrée de 3/8.

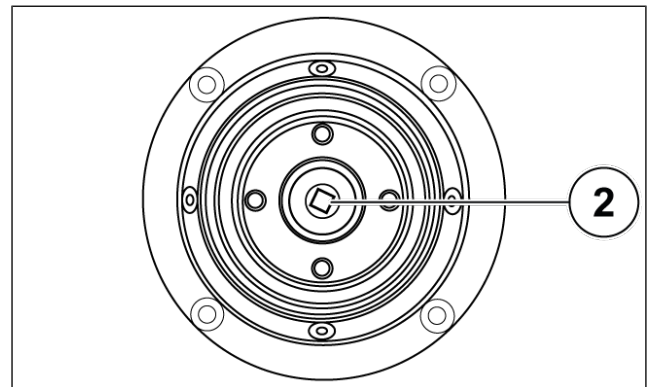



Figure 63: Desserrez le pont

- g. Assurez-vous que la voie est libre de toute obstruction.
- h. Retirez les cales des roues.
- i. Treuillez la machine.
- j. Calez les roues lorsque la machine est dans la position souhaitée.

• **Rétablissement des freineurs :**

- a. Serrez le pont à l'aide de la clé carrée jusqu'à ce qu'il s'arrête.
- b. Remettez le bouchon en caoutchouc en place.

3.11.2 TREUILLAGE DE LA MACHINE - SE 1008 S1

 Cette procédure ne s'applique qu'aux modèles SE 1008 S1.

⚠ DANGER**Risque de chute**

La nacelle doit être vide, sans occupants ni outils, lors du treuillage de la machine.

⚠ AVERTISSEMENT**Risque d'emballement**

Treuillez toujours la machine en position de transport. Assurez-vous que l'extension plateforme est rétractée et verrouillée.

Ne conduisez pas la machine sur une pente dépassant les inclinaisons maximales admissibles.

Stationnez systématiquement la machine sur une surface de niveau avant de procéder à la configuration roue libre.

Il convient de toujours caler les roues avant la configuration en roue libre.

Utilisez systématiquement un cric approprié pour treuiller la machine.

AVIS**Risque d'utilisation incorrecte**

Ne dépassez pas 5 km/h (3,1 mph) lors du treuillage de la machine.

Ne treuillez pas la machine sur une distance supérieure à 50 m (164 pi).

Le treuillage de la machine peut être nécessaire quand :

- La machine ne fonctionne pas et que vous devez la déplacer.
- La machine n'a pas assez d'adhérence pour rouler sur la pente.
- **Treuillage de la machine :**
 - a. Mettez la machine hors tension.
 - b. Calez les roues.
 - c. Accrochez le treuil aux points d'arrimage de la machine.

 Effectuez cette procédure pour les roues avant droite et gauche l'une après l'autre.

- d. Repérez le capuchon (1) sur la roue.

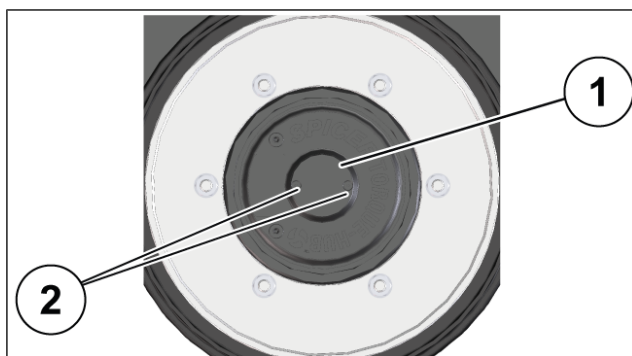

Figure 64: Emplacement des capuchons

- e. Placez un réservoir sous la roue.
f. Dévissez les vis de fixation du capuchon (2).



Une clé 2,5.

- g. Retirez le capuchon.



De l'huile s'échappe de la transmission.

- h. Localisez la transmission centrale (3).

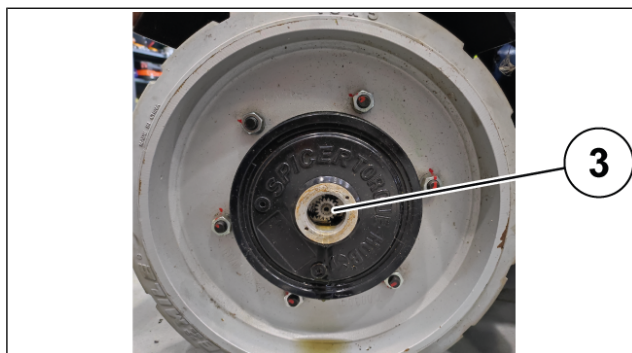

Figure 65: Emplacement de la transmission centrale

- i. Retirez la transmission centrale (4).



Figure 66: Transmission centrale

- j. Assurez-vous que la voie est libre de toute obstruction.
k. Retirez les cales des roues.
l. Treuillez la machine.

- m. Calez les roues lorsque la machine est dans la position souhaitée.

- **Rétablissement des freineurs :**

- a. Vérifiez l'état de la transmission centrale.
- b. Remettez la transmission centrale en place.
- c. Remettez le capuchon en place.
- d. Serrez les deux vis du capuchon.
- e. Effectuez les essais de freinage.

 Consultez les chapitres correspondants.

- f. Si nécessaire, faites l'appoint d'huile.

3.11.3. TRANSPORT DE LA MACHINE

3.11.3.1 Précautions de sécurité : transport de la machine

⚠ DANGER

Risque de chute et de collision

Les instructions de transport et de levée ne sont que des recommandations. Assurez-vous que le conducteur connaît les dimensions et le poids de la machine.

Veillez à ce que le véhicule de transport, les rampes de chargement, le treuil, les chaînes et/ou les sangles soient suffisamment solides pour supporter la masse de la machine.

AVIS

Risque d'utilisation incorrecte

Les compartiments droit et gauche doivent être fermés lors du transport de la machine.

Le panneau de commande de la nacelle doit être fixé à l'endroit prévu à cet effet. Reportez-vous au chapitre « Utilisation du panneau de commande mobile de la nacelle ».

Les conducteurs ont la responsabilité de s'assurer que la machine est correctement arrimée et que le véhicule de transport est conforme aux réglementations applicables du ministère des Transports, aux règlements locaux applicables et à la politique de leur entreprise.



Le transport en conteneur doit être effectué par une société de fret qualifiée qui doit s'assurer que le chargement/déchargement, la fixation et le levage de la machine sont effectués correctement.

3.11.3.2 Chargement de la machine sur un véhicule de transport

⚠ DANGER

Risque d'emballlement

Le véhicule de transport doit être stationné sur une surface plane. Les roues doivent être calées pour éviter que le véhicule de transport ne roule lors du chargement de la machine.

La pente des rampes de chargement ne doit pas dépasser les valeurs de pente maximale.

La machine doit être chargée à l'aide d'un treuil si les rampes de chargement sont glissantes.

La machine doit être chargée à l'aide d'une grue si la pente des rampes de chargement dépasse les valeurs maximales prévues.

⚠ DANGER

Risque d'utilisation incorrecte

Seuls des opérateurs qualifiés et formés doivent pouvoir conduire la machine pour la charger sur le véhicule de transport et pour la décharger.

1. Mettez la machine sous tension.
2. Placez la machine en position de transport depuis le panneau de commandes au sol.
3. Entrez dans la nacelle.



Assurez-vous que le portillon est bien fermé.

4. Sélectionnez la vitesse « Tortue ».
5. Conduisez lentement la machine vers l'avant sur la pente, consultez l'illustration.



Nous recommandons de faire rouler la machine en marche arrière en pente.



La machine peut être déchargée à l'aide d'un chariot élévateur.

Consultez le chapitre « Levée de la machine à l'aide d'un chariot élévateur ».

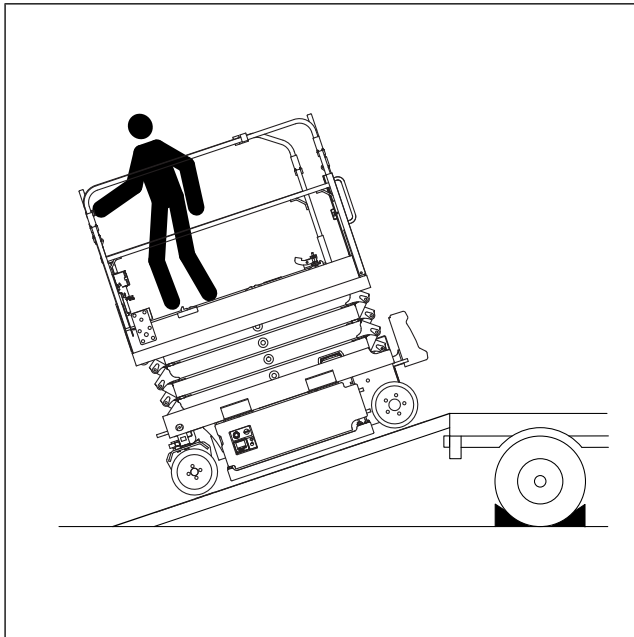

Figure 67: Chargement de la machine sur un véhicule de transport

3.11.3.3 Réglage de la machine : arrimage sur un véhicule de transport

Le véhicule de transport doit être stationné sur une surface plane. Les roues doivent être calées pour éviter que le véhicule de transport ne roule lors du chargement et du déchargement de la machine.

La machine doit être mise hors tension.

La machine doit être en position transport.

L'extension plateforme doit être rétractée et verrouillée.

• Réglage de la machine en position transport :

- a. Abaissez complètement la structure de levée de la nacelle.
- b. Descendez de la nacelle.
- c. Mettez la machine hors tension.
- d. Assurez-vous que les compartiments droite et gauche sont bien fermés.

3.11.3.4 Pliage des garde-corps

AVIS

Risque d'utilisation incorrecte

L'extension plateforme doit être rétractée et verrouillée.

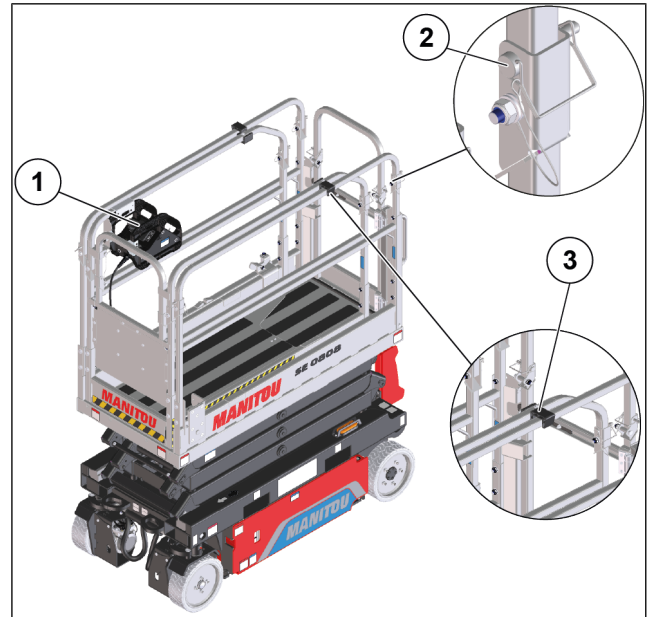

Figure 68: Pliage des garde-corps

1. Retirez le panneau de commande de la nacelle (1).
2. Retirez les bagues de blocage (2).
3. Repliez le portail et les garde-corps avant (4).

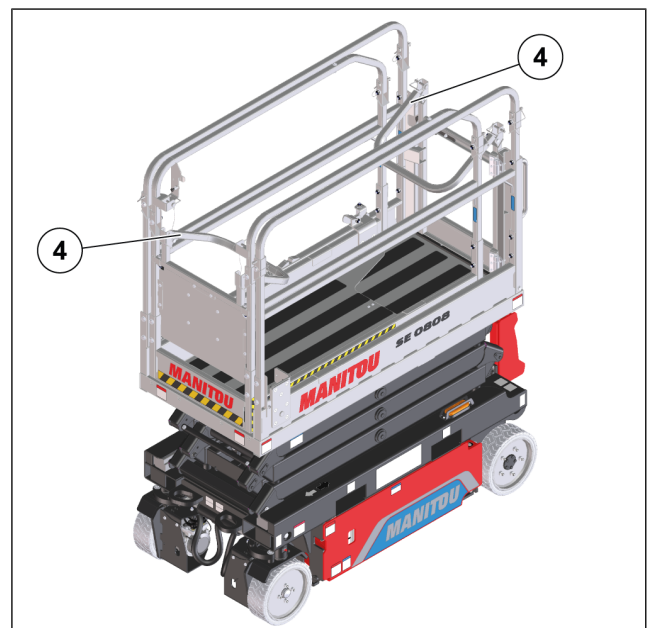

Figure 69: Pliage des garde-corps

4. Repliez les garde-corps latéraux (4) sans déposer le support d'alignement.

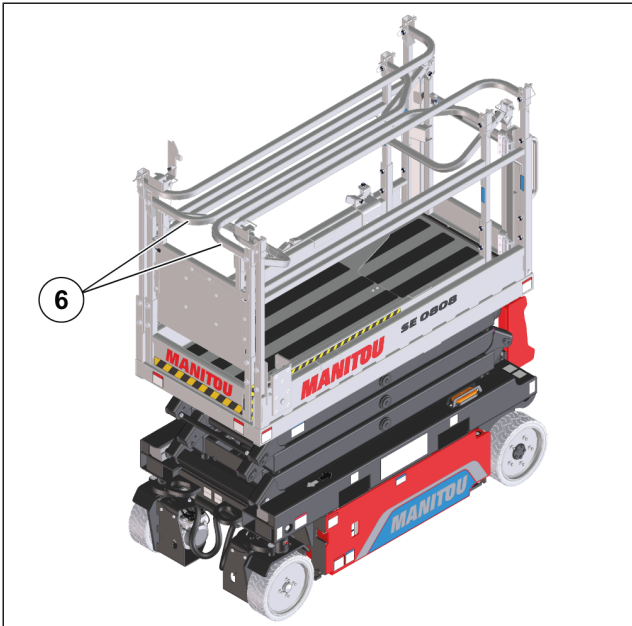

Figure 70: Pliage des garde-corps

5. Enfoncez les bagues de blocage pour fixer les garde-corps (2).
6. Le dépliage est l'inverse du pliage des garde-corps.

3.11.3.5 Arrimage de la machine sur un véhicule de transport - SE 0808 S1

AVIS

Risque d'utilisation incorrecte

Assurez-vous que les chaînes et/ou les sangles ne sont pas en contact avec les roues et que la machine est correctement attachée au véhicule de transport.

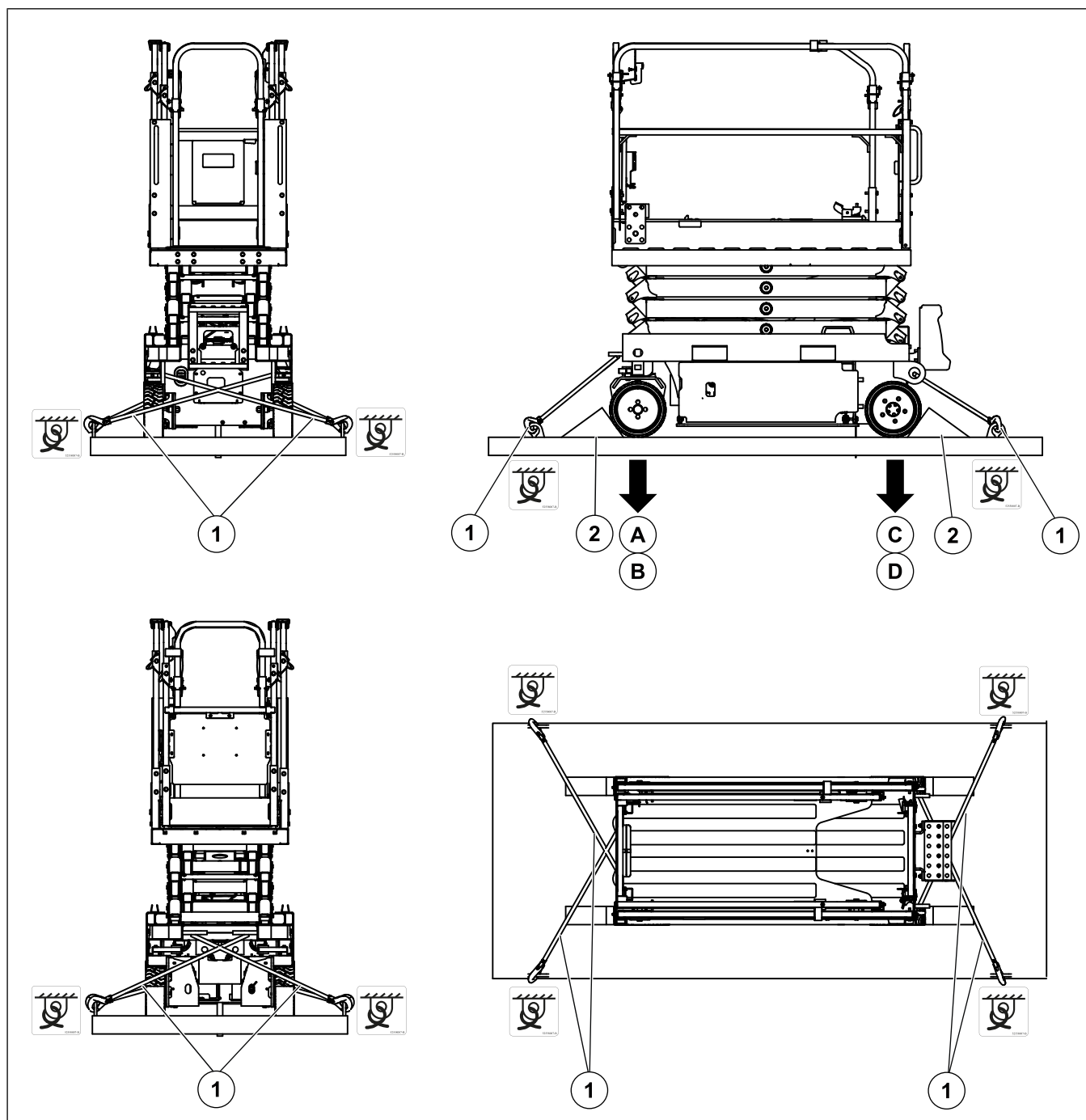

Figure 71: Arrimage de la machine - SE 0808 S1

Tableau 24. Charges au niveau des roues et poids total

Marqueur	Description	Unité	Valeur
A	Charge sur une roue avant	kg (lb)	390 (860)
B	Charge sur deux roues avant	kg (lb)	780 (1720)
C	Charge sur une roue arrière	kg (lb)	360 (795)
D	Charge sur deux roues arrière	kg (lb)	720 (1590)
-	Poids total	kg (lb)	1500 (3310)

Le véhicule de transport doit être stationné sur une surface plane. Les roues doivent être calées pour

éviter que le véhicule de transport ne roule lors du chargement et du déchargement de la machine.

La machine est hors tension.

La machine est en position de transport.

L'extension plateforme est verrouillée.

Les compartiments droit et gauche sont fermés.

1. Calez les roues du véhicule de transport à l'avant et à l'arrière des roues.

2. Calez les roues de la machine (2).

3. Localisez les 4 points d'arrimage.

4. Arrimez la machine au véhicule de transport à l'aide de chaînes et/ou de sangles (1).

3.11.3.6 Arrimage de la machine sur un véhicule de transport - SE 1008 S1

AVIS

Risque d'utilisation incorrecte

Assurez-vous que les chaînes et/ou les sangles ne sont pas en contact avec les roues et que la machine est correctement attachée au véhicule de transport.

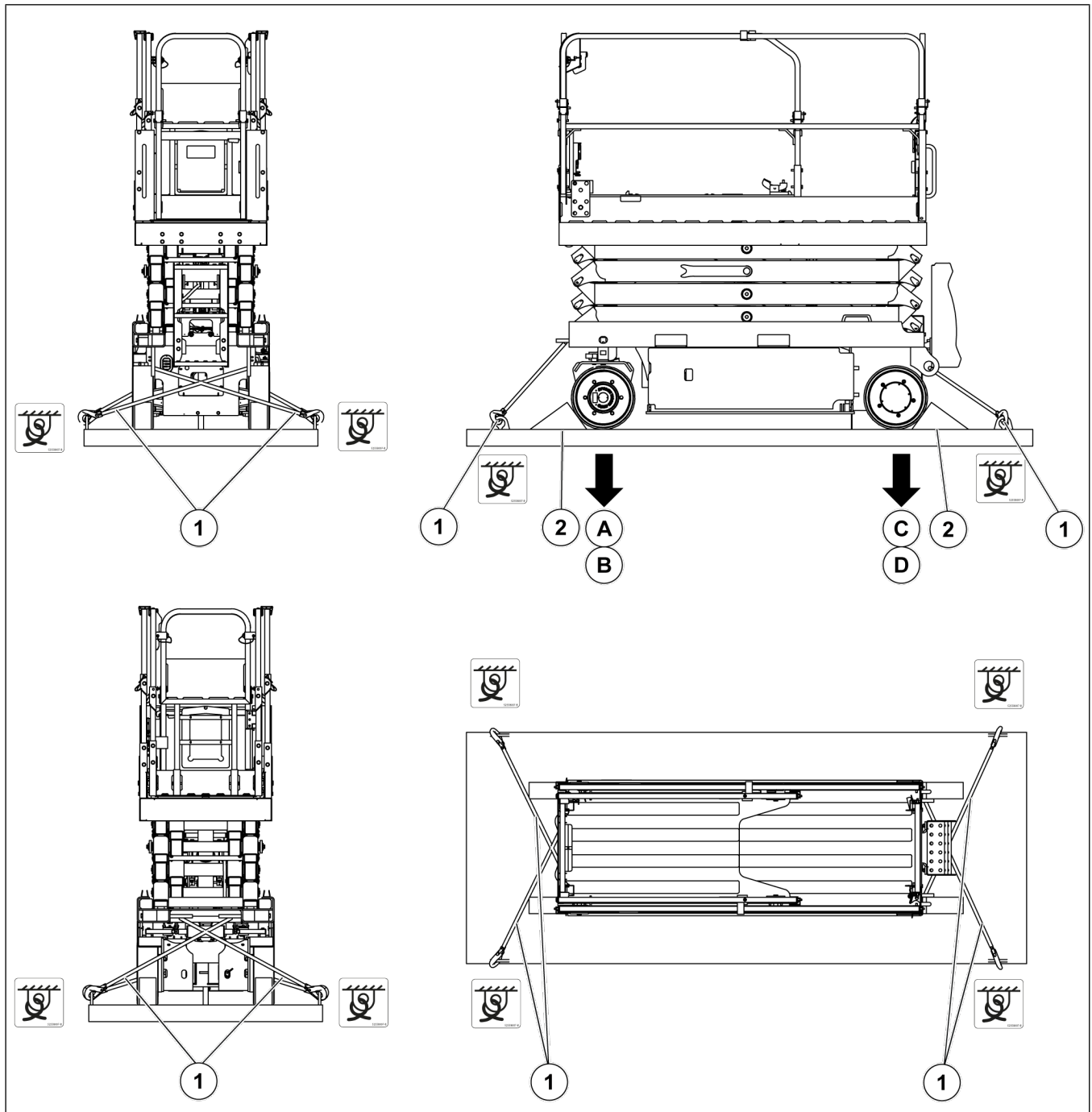

Figure 72: Arrimage de la machine - SE 1008 S1

Tableau 25. Charges au niveau des roues et poids total

Marqueur	Description	Unité	Valeur
A	Charge sur une roue avant	kg (lb)	580 (1278)
B	Charge sur deux roues avant	kg (lb)	1160 (2555)
C	Charge sur une roue arrière	kg (lb)	520 (1148)
D	Charge sur deux roues arrière	kg (lb)	1040 (2295)
-	Poids total	kg (lb)	2200 (4850)

Le véhicule de transport doit être stationné sur une surface plane. Les roues doivent être calées pour

éviter que le véhicule de transport ne roule lors du chargement et du déchargement de la machine.

La machine est hors tension.

La machine est en position de transport.

L'extension plateforme est verrouillée.

Les compartiments droit et gauche sont fermés.

1. Calez les roues du véhicule de transport à l'avant et à l'arrière des roues.
2. Calez les roues de la machine (2).
3. Localisez les 4 points d'arrimage.
4. Arrimez la machine au véhicule de transport à l'aide de chaînes et/ou de sangles (1).

3.11.3.7 Réglage de la machine : déchargement depuis un véhicule de transport

⚠ DANGER

Risque d'emballlement

Le véhicule de transport doit être stationné sur une surface plane. Les roues doivent être calées pour éviter que le véhicule de transport ne roule lors du déchargement de la machine.

La machine doit être mise hors tension.

La machine doit être en position transport.

L'extension plateforme doit être rétractée et verrouillée.



La machine peut être déchargée à l'aide d'un chariot élévateur.

Consultez le chapitre « Levée de la machine à l'aide d'un chariot élévateur ».

• Réglage de la machine en position de transport :

- a. Retirez toutes les chaînes et/ou les sangles pour détacher la machine du véhicule de transport.
- b. Détachez les roues avant et arrière du véhicule de transport.
- c. Mettez la machine hors tension.

3.11.3.8 Déchargement de la machine depuis un véhicule de transport

⚠ DANGER

Risque d'emballlement

Le véhicule de transport doit être stationné sur une surface

plane. Les roues doivent être calées pour éviter que le véhicule de transport ne roule lors du déchargement de la machine.

La pente des rampes de chargement ne doit pas dépasser les valeurs de pente maximale.

La machine doit être déchargée à l'aide d'un treuil si les rampes de chargement sont glissantes.

La machine doit être déchargée à l'aide d'une grue si la pente des rampes de chargement dépasse les valeurs maximales prévues.

⚠ DANGER

Risque d'utilisation incorrecte

Seuls des opérateurs qualifiés et formés doivent pouvoir conduire la machine pour la charger sur le véhicule de transport et pour la décharger.

La machine est hors tension.

La machine doit être en position transport.

L'extension plateforme doit être rétractée et verrouillée.

1. Mettez la machine sous tension.
2. Entrez dans la nacelle.
3. Sélectionnez la vitesse « Tortue ».
4. Conduisez lentement la machine vers l'avant sur la pente, consultez l'illustration.



Assurez-vous que le portillon est bien fermé.

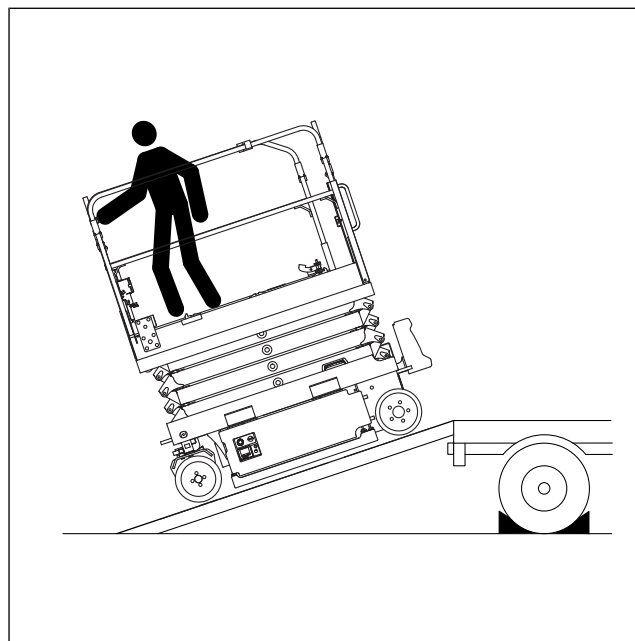

Figure 73: Déchargement de la machine sur un véhicule de transport



La machine peut être déchargée à l'aide d'un chariot élévateur.

Consultez le chapitre « Levée de la machine à l'aide d'un chariot élévateur ».

3.11.4. LEVAGE DE LA MACHINE

3.11.4.1 Levée de la machine à l'aide d'une grue - SE 0808 S1

⚠ DANGER

Risque de chute et de collision

Seuls des gréeurs qualifiés devraient pouvoir gréer la machine pour le levage conformément aux règlements en vigueur.

Seuls des grutiers certifiés devraient pouvoir soulever la machine conformément aux règlements en vigueur.

La surface de la zone de départ/arrivée doit être ferme, plane et régulière.

Si la zone de départ/arrivée est un véhicule de transport :

- Le véhicule de transport doit être stationné sur une surface ferme et plane.

- Les roues du véhicule de transport doivent être calées.

Assurez-vous que les élingues de levée sont suffisamment solides pour supporter la masse de la machine.

Assurez-vous que la capacité de levage de la grue est suffisante pour supporter la masse de la machine.

Vérifiez que les compartiments sont correctement fermés avant de lever la machine.



Le transport en conteneur doit être effectué par une société de fret qualifiée qui doit s'assurer que le chargement/déchargement, la fixation et le levage de la machine sont effectués correctement.

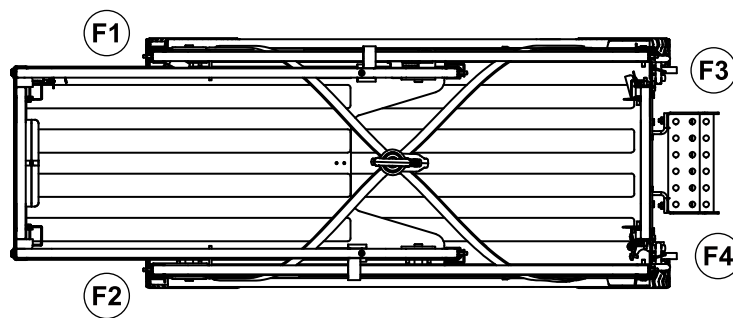
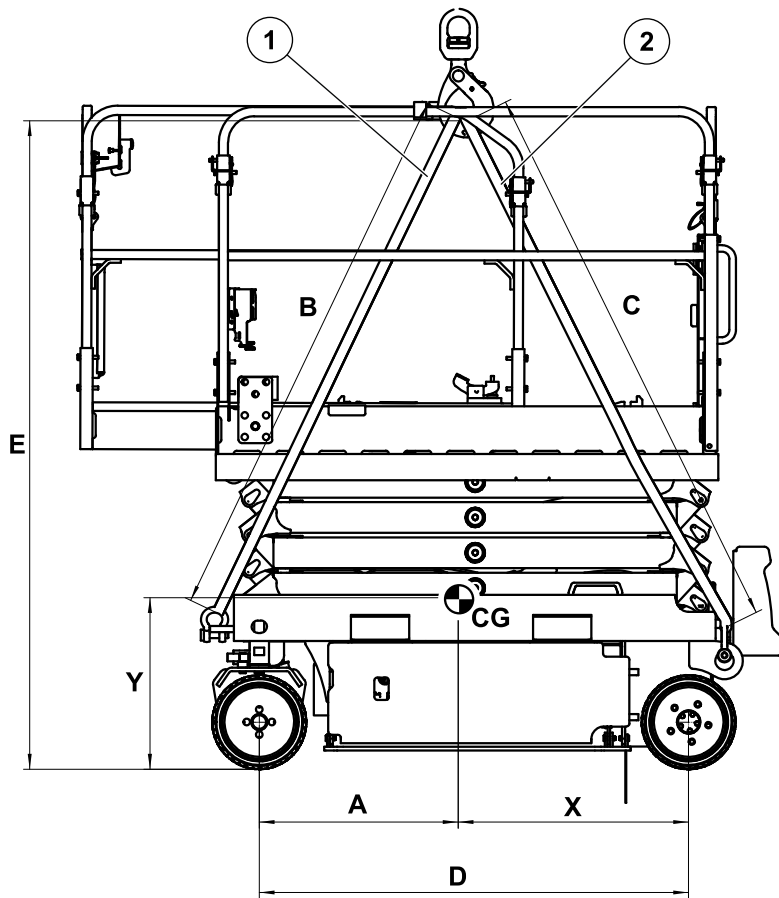

Figure 74: Levée de la machine à l'aide d'une grue - SE 0808 S1

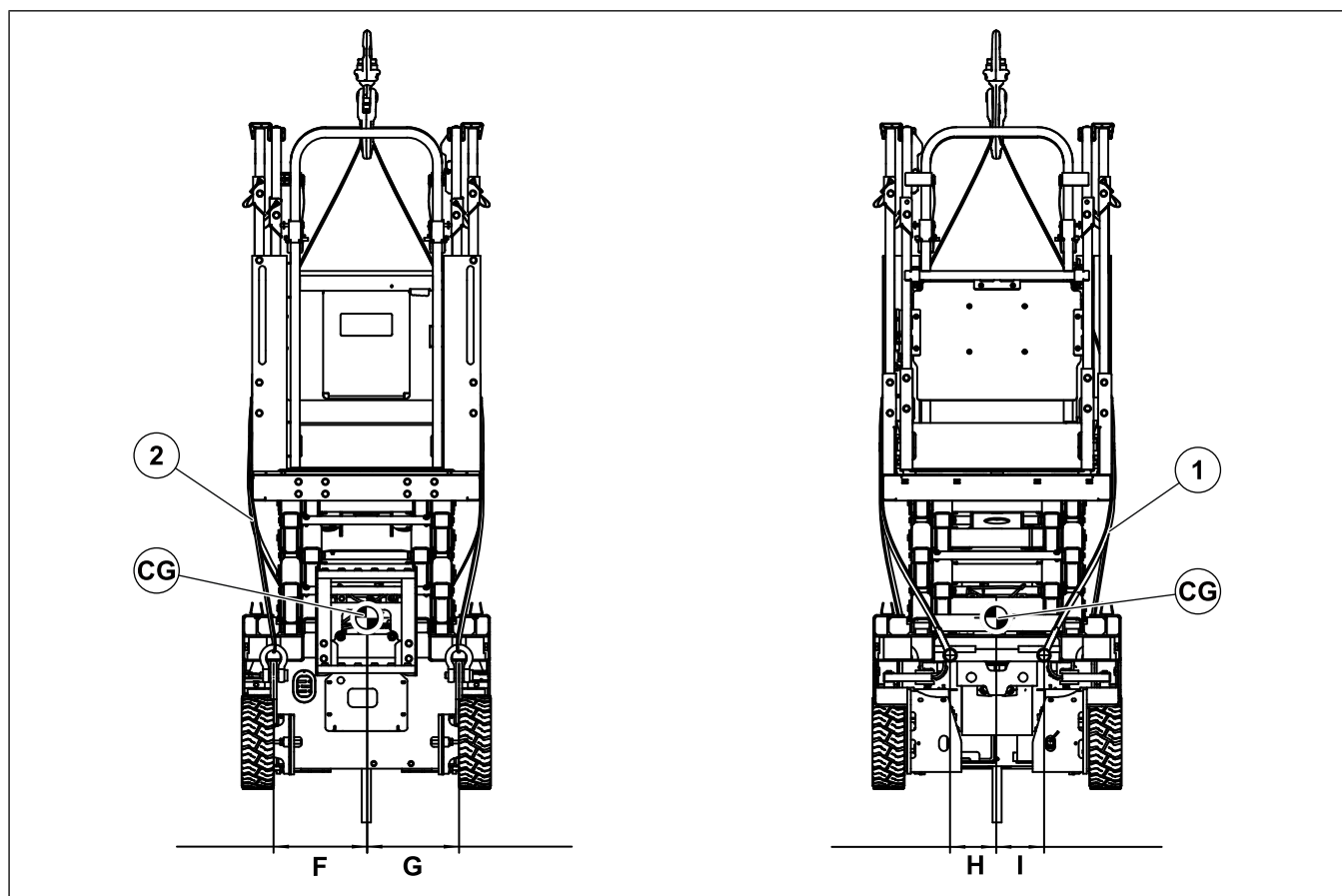



Figure 75: Levée de la machine à l'aide d'une grue - SE 0808 S1

Tableau 26. Levée de la machine

Marqueur	Description	Unité	Valeur
CG	Centre de gravité	-	-
X	Distance entre les roues arrière/le point de levée arrière et le centre de gravité	mm (pi-po)	874 (2-10,4)
Y	Distance entre le sol et le centre de gravité	mm (pi-po)	558 (1-10,0)
F1	Charge du point de levée (avant droit)	kg (lb)	435 (960)
F2	Charge du point de levée (avant gauche)	kg (lb)	435 (960)
F3	Charge du point de levée (arrière droit)	kg (lb)	400 (880)
F4	Charge du point de levée (arrière gauche)	kg (lb)	400 (880)
A	Distance entre le point de levée avant et le centre de gravité	mm (pi-po)	789 (2-7,1)
B	Longueur des élingues de levée avant	mm (pi-po)	2000 (6-6,7)
C	Longueur des élingues de levée arrière	mm (pi-po)	2000 (6-6,7)
D	Distance entre les roues avant et arrière	mm (pi-po)	1400 (4-7,1)
E	Hauteur en position de transport	mm (pi-po)	2115 (6-11,3)
F	Distance entre les points de levée avant et le pont de la machine/le centre de gravité	mm (pi-po)	304 (0-12)
G	Distance entre les points de levée avant et le pont de la machine/le centre de gravité	mm (pi-po)	303 (0-11,9)
H	Distance entre les points de levée arrière et le pont de la machine/le centre de gravité	mm (pi-po)	153 (0-6)

Marqueur	Description	Unité	Valeur
I	Distance entre les points de levée arrière et le pont de la machine/le centre de gravité	mm (pi-po)	154 (0-6,1)
1	Élingues de levée avant	-	-
2	Élingues de levée arrière	-	-

- Délimitez une large zone de sécurité autour de la machine.
- Mettez la machine sous tension.
- Mettez la machine en position transport.
- Verrouillez l'extension plateforme en position intermédiaire.
- Mettez la machine hors tension.
- Fixez l'élingue de levée (1) aux 2 points de levée situés à l'avant du châssis. Veillez à ce que l'élingue passe sous les garde-corps.
- Fixez l'élingue de levée (2) aux 2 points de levée situés à l'arrière du châssis. Veillez à ce que l'élingue passe sous les garde-corps.
- Soulevez lentement le crochet de levée de la grue jusqu'à ce que les élingues de levée soient légèrement tendues.
- Si nécessaire, ajustez les élingues de levée pour éviter les dommages et pour maintenir la machine à l'horizontale.
- Tenez toute personne à l'écart de la zone de sécurité.
- Soulevez lentement la machine et déplacez-la vers la zone de finition.

 *La machine peut s'incliner légèrement pendant la levée.*
- Abaissez lentement la machine jusqu'à ce que les 4 roues soient en contact avec la surface de réception.
- Abaissez le crochet de levée de la grue jusqu'à ce que les élingues ne soient plus tendues.
- Déposez les élingues de levée.

3.11.4.2 Levée de la machine à l'aide d'une grue - SE 1008 S1



Risque de chute et de collision

Seuls des gréeurs qualifiés devraient pouvoir gréer la machine pour le levage conformément aux règlements en vigueur.

Seuls des grutiers certifiés devraient pouvoir soulever la machine conformément aux règlements en vigueur.

La surface de la zone de départ/arrivée doit être ferme, plane et régulière.

Si la zone de départ/arrivée est un véhicule de transport :

- Le véhicule de transport doit être stationné sur une surface ferme et plane.

- Les roues du véhicule de transport doivent être calées.

Assurez-vous que les élingues de levée sont suffisamment solides pour supporter la masse de la machine.

Assurez-vous que la capacité de levage de la grue est suffisante pour supporter la masse de la machine.

Vérifiez que les compartiments sont correctement fermés avant de lever la machine.

 *Le transport en conteneur doit être effectué par une société de fret qualifiée qui doit s'assurer que le chargement/déchargement, la fixation et le levage de la machine sont effectués correctement.*

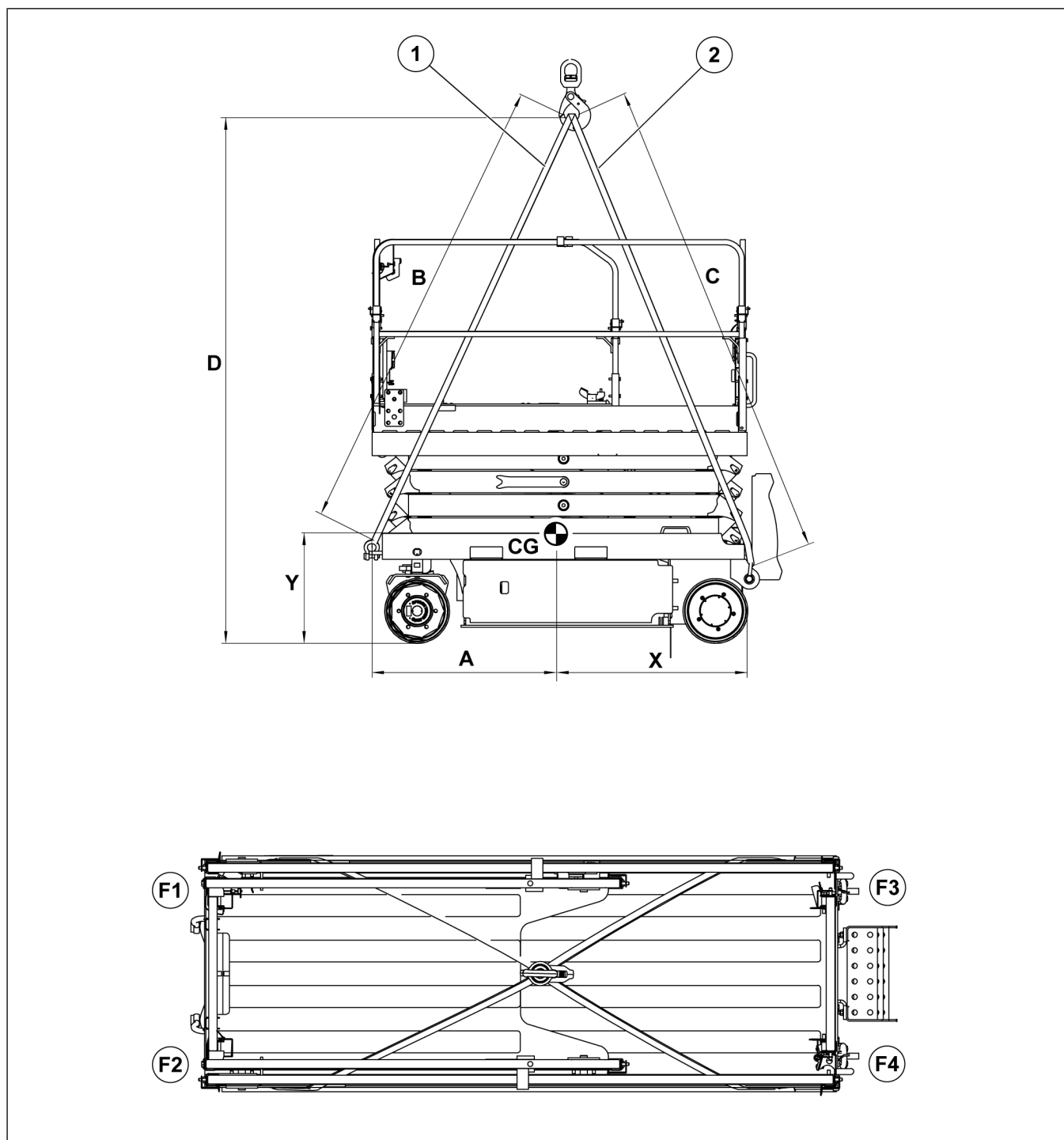

Figure 76: Levée de la machine à l'aide d'une grue - SE 1008 S1

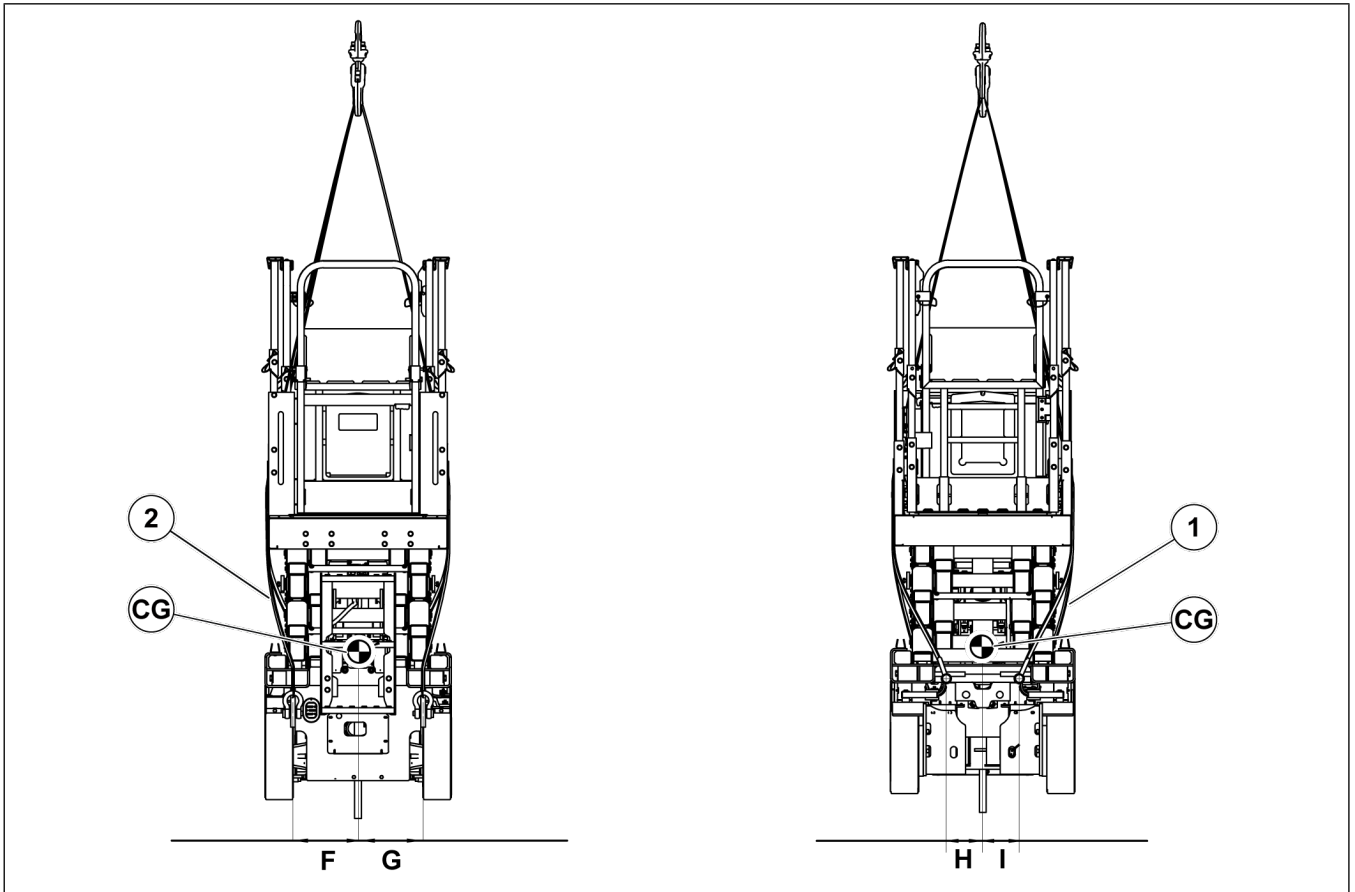



Figure 77: Levée de la machine à l'aide d'une grue - SE 1008 S1

Tableau 27. Levée de la machine

Marqueur	Description	Unité	Valeur
CG	Centre de gravité	-	-
X	Distance entre les roues arrière/le point de levée arrière et le centre de gravité	mm (pi-po)	1134 (3-8,7)
Y	Distance entre le sol et le centre de gravité	mm (pi-po)	649 (2-1,6)
F1	Charge du point de levée (avant droit)	kg (lb)	625 (1380)
F2	Charge du point de levée (avant gauche)	kg (lb)	625 (1380)
F3	Charge du point de levée (arrière droit)	kg (lb)	580 (1280)
F4	Charge du point de levée (arrière gauche)	kg (lb)	580 (1280)
A	Distance entre le point de levée avant et le centre de gravité	mm (pi-po)	1082 (3-6,6)
B	Longueur des élingues de levée avant	mm (pi-po)	3000 (9-10,2)
C	Longueur des élingues de levée arrière	mm (pi-po)	3000 (9-10,2)
D	Hauteur en position de transport	mm (pi-po)	3063 (10-0,6)
F	Distance entre les points de levée avant et le pont de la machine/le centre de gravité	mm (pi-po)	289 (0-11,4)
G	Distance entre les points de levée avant et le pont de la machine/le centre de gravité	mm (pi-po)	284 (0-11,2)
H	Distance entre les points de levée arrière et le pont de la machine/le centre de gravité	mm (pi-po)	160 (0-6,3)
I	Distance entre les points de levée arrière et le pont de la machine/le centre de gravité	mm (pi-po)	164 (0-6,5)

Marqueur	Description	Unité	Valeur
1	Élingues de levée avant	-	-
2	Élingues de levée arrière	-	-

1. Délimitez une large zone de sécurité autour de la machine.
2. Mettez la machine sous tension.
3. Mettez la machine en position transport.
4. Verrouillez l'extension plateforme en position intermédiaire.
5. Mettez la machine hors tension.
6. Fixez l'élingue de levée (1) aux 2 points de levée situés à l'avant du châssis. Veillez à ce que l'élingue passe sous les garde-corps.
7. Fixez l'élingue de levée (2) aux 2 points de levée situés à l'arrière du châssis. Veillez à ce que l'élingue passe sous les garde-corps.
8. Soulevez lentement le crochet de levée de la grue jusqu'à ce que les élingues de levée soient légèrement tendues.
9. Si nécessaire, ajustez les élingues de levée pour éviter les dommages et pour maintenir la machine à l'horizontale.
10. Tenez toute personne à l'écart de la zone de sécurité.
11. Soulevez lentement la machine et déplacez-la vers la zone de finition.
 -  *La machine peut s'incliner légèrement pendant la levée.*
12. Abaissez lentement la machine jusqu'à ce que les 4 roues soient en contact avec la surface de réception.
13. Abaissez le crochet de levée de la grue jusqu'à ce que les élingues ne soient plus tendues.
14. Déposez les élingues de levée.

3.11.4.3 Levée de la machine au moyen d'un chariot élévateur - SE 0808 S1

▲ DANGER

Risque de chute et de collision

Seuls des caristes certifiés peuvent soulever et déplacer la machine.

Assurez-vous que les fourches sont appropriées et suffisamment solides pour soulever la machine.

Assurez-vous que la capacité de levage du chariot élévateur est suffisante pour supporter la masse de la machine.

Ne levez pas la machine depuis l'avant. Ne soulevez la machine que par les côtés ou par l'arrière.

Vérifiez que les compartiments sont correctement fermés avant de lever la machine.



Le transport en conteneur doit être effectué par une société de fret qualifiée qui doit s'assurer que le chargement/déchargement, la fixation et le levage de la machine sont effectués correctement.

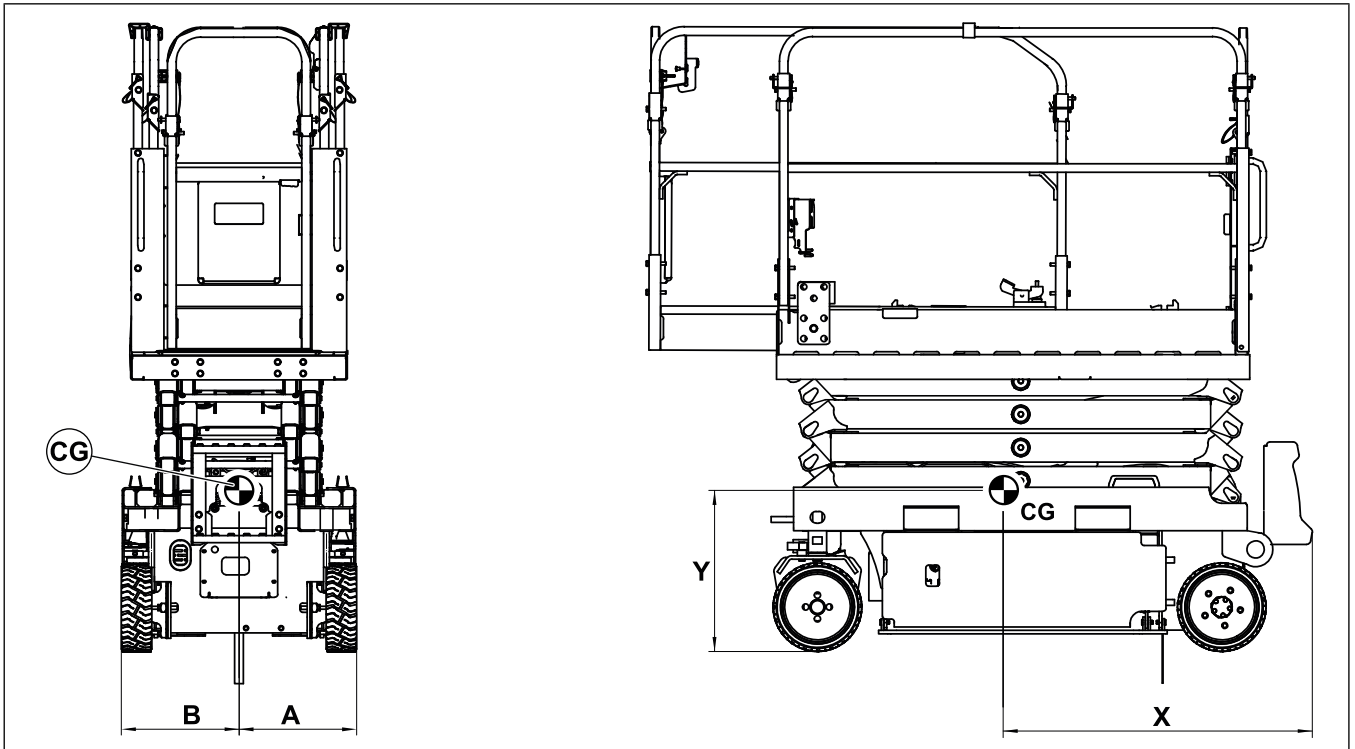

Figure 78: Levée de la machine au moyen d'un chariot élévateur - SE 0808 S1

Tableau 28. Levée de la machine

Marqueur	Description	Unité	Valeur
CG	Centre de gravité	-	-
X	Distance entre le centre de gravité et l'arrière de la machine	mm (pi-po)	1070 (3-6,1)
Y	Distance entre le sol et le centre de gravité	mm (pi-po)	558 (1-10,0)
A	Distance entre la roue avant gauche et le pont de la machine/le centre de gravité	mm (pi-po)	407 (1-4)
B	Distance entre la roue droite gauche et le pont de la machine/le centre de gravité	mm (pi-po)	408 (1-4,1)

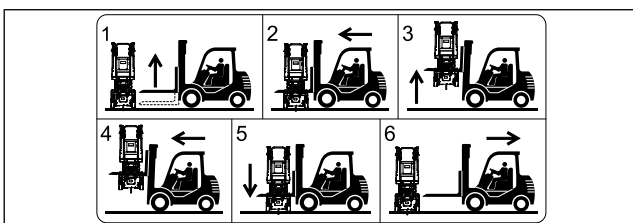



Figure 79: Levée de la machine au moyen d'un chariot élévateur

1. Délimitez une large zone de sécurité autour de la machine.
2. Mettez la machine sous tension.
3. Mettez la machine en position transport.
4. Rétractez complètement et verrouillez l'extension plateforme.
5. Mettez la machine hors tension.

6. Levez les fourches du chariot élévateur jusqu'aux poches de fourches (1).

 La machine peut être soulevée par les côtés et par l'arrière.

7. Avancez lentement vers l'avant pour insérer les fourches dans les poches de fourches (2).
8. Levez lentement la machine (3).
9. Tenez toute personne à l'écart de la zone de sécurité.
10. Roulez lentement pour déplacer la machine vers la zone de finition (4).
11. Abaissez lentement la machine jusqu'à ce que les 4 roues soient en contact avec la surface de réception (5).
12. Roulez lentement vers l'arrière pour insérer les fourches dans les poches de fourches (6).

3.11.4.4 Levée de la machine au moyen d'un chariot élévateur - SE 1008 S1

▲ DANGER

Risque de chute et de collision

Seuls des caristes certifiés peuvent soulever et déplacer la machine.

Assurez-vous que les fourches sont appropriées et suffisamment solides pour soulever la machine.

Assurez-vous que la capacité de levage du chariot élévateur est suffisante pour supporter la masse de la machine.

Ne levez pas la machine depuis l'avant. Ne soulevez la machine que par les côtés ou par l'arrière.

Vérifiez que les compartiments sont correctement fermés avant de lever la machine.



Le transport en conteneur doit être effectué par une société de fret qualifiée qui doit s'assurer que le chargement/déchargement, la fixation et le levage de la machine sont effectués correctement.

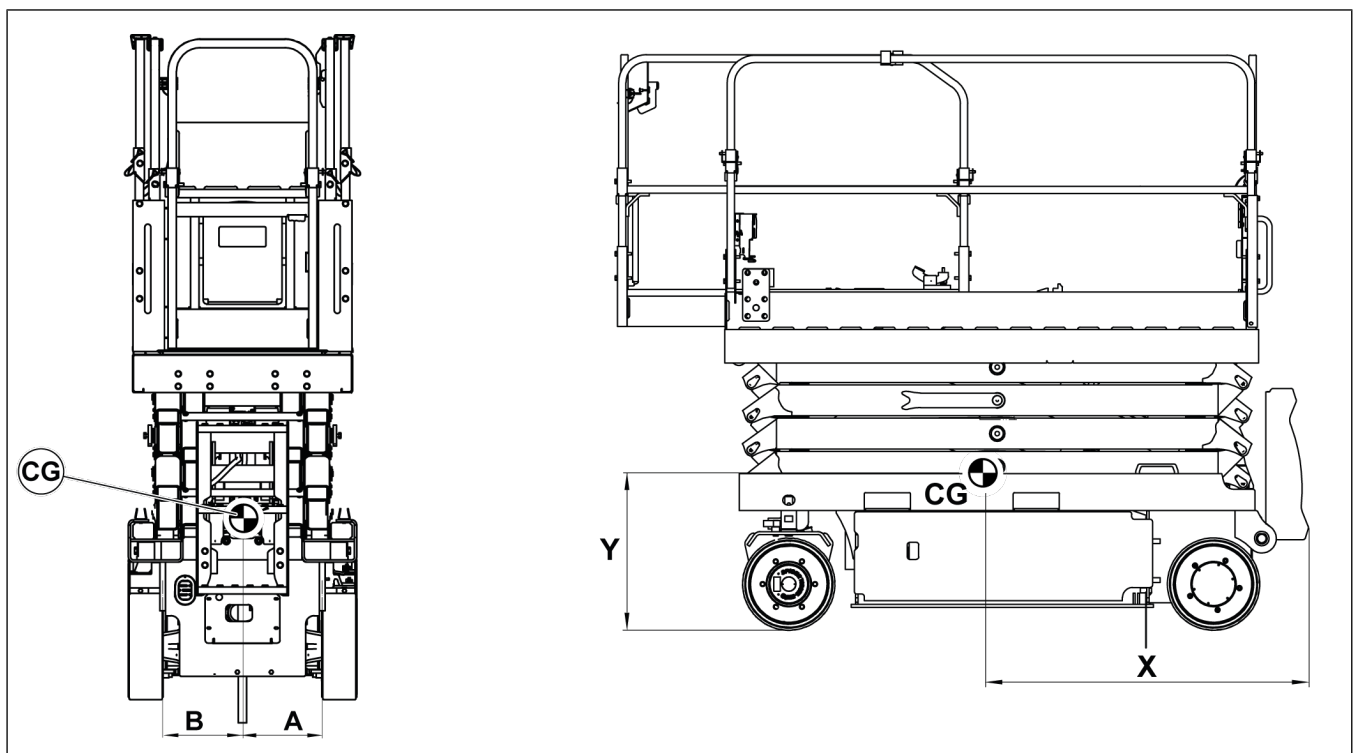

Figure 80: Levée de la machine au moyen d'un chariot élévateur - SE 1008 S1

Tableau 29. Levée de la machine

Marqueur	Description	Unité	Valeur
CG	Centre de gravité	-	-
X	Distance entre le centre de gravité et l'arrière de la machine	mm (pi-po)	1326 (4-4,2)
Y	Distance entre le sol et le centre de gravité	mm (pi-po)	649 (2-1,6)
A	Distance entre la roue avant gauche et le pont de la machine/le centre de gravité	mm (pi-po)	412 (1-4,2)
B	Distance entre la roue droite gauche et le pont de la machine/le centre de gravité	mm (pi-po)	408 (1-4,1)

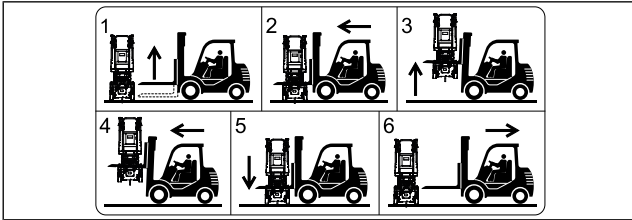

Figure 81: Levée de la machine au moyen d'un chariot élévateur

1. Délimitez une large zone de sécurité autour de la machine.
2. Mettez la machine sous tension.
3. Mettez la machine en position transport.
4. Rétractez complètement et verrouillez l'extension plateforme.
5. Mettez la machine hors tension.
6. Levez les fourches du chariot élévateur jusqu'aux poches de fourches (1).



La machine peut être soulevée par les côtés et par l'arrière.

7. Avancez lentement vers l'avant pour insérer les fourches dans les poches de fourches (2).
8. Levez lentement la machine (3).
9. Tenez toute personne à l'écart de la zone de sécurité.
10. Roulez lentement pour déplacer la machine vers la zone de finition (4).
11. Abaissez lentement la machine jusqu'à ce que les 4 roues soient en contact avec la surface de réception (5).
12. Roulez lentement vers l'arrière pour insérer les fourches dans les poches de fourches (6).

4. ENTRETIEN

4.1. GENERAL (GÉNÉRALITÉS)

4.1.1 INSTRUCTIONS DE MAINTENANCE

⚠ DANGER

Risque de chute et de collision

Les opérations de maintenance exigent des précautions particulières :

- La machine doit se trouver sur une surface plane.
- Les roues doivent être calées.
- La machine doit être en position transport.
- La structure de levée doit être abaissée.
- La nacelle doit être rétractée et verrouillée.
- La nacelle doit être vide.
- La machine doit être mise hors tension.

AVIS

Risque de perte de garantie

L'utilisation de pièces contrefaites ou de composants non homologués par le fabricant provoquera l'annulation de la garantie contractuelle.

La maintenance des machines Manitou doit être effectuée avec des pièces d'origine Manitou.

En autorisant l'utilisation de pièces Manitou non d'origine, vous risquez :

- Légalement, d'être tenu pour responsable en cas d'accident.
- Techniquement, d'engendrer des dysfonctionnements de fonctionnement et de réduire la durée de vie de la nacelle.

En utilisant des pièces de rechange Manitou pour les interventions de maintenance, vous profitez :

- Du réseau Manitou,
- De l'expertise,
- De la garantie de la qualité des travaux réalisés,
- De pièces de remplacement d'origine,
- D'une aide à la maintenance préventive,
- D'améliorations résultant du retour d'information,
- D'une formation de l'opérateur.

Seul le réseau MANITOU dispose de la connaissance technique détaillée de la machine et donc de la compétence nécessaire à sa maintenance.

 Les pièces de remplacement d'origine ne sont distribuées que par Manitou et son réseau de revendeurs. La liste des revendeurs est disponible sur le site MANITOU www.manitou.com

4.1.2 MAINTENANCE INTERVALS

Ce calendrier permet de tenir à jour les maintenances obligatoires et programmées de la machine en indiquant le nombre total d'heures travaillées (compteur de la machine) et la date du service.

 Les maintenances obligatoires et programmées doivent être réalisées par un professionnel agréé du réseau Manitou.

Tableau 30. Maintenance intervals

Opération	Premier		Toutes les						
	50 H	150 H	Tous les jours	Hebdomadaire	40 heures ou 3 mois	75 heures ou 6 mois	150 heures ou 1 an	300 heures ou 2 ans	450 heures ou 3 ans
Effectuer l'inspection extérieure (voir chapitre 3)	•	•	•	•	•	•	•	•	•
Réaliser la maintenance de routine (voir chapitre 3)	•	•	•	•	•	•	•	•	•
Réaliser les tests de fonctionnement (voir chapitre 3)	•	•	•	•	•	•	•	•	•
Contrôle du serrage des écrous de roues	•				•	•	•	•	•

Opération	Premier		Toutes les						
	50 H	150 H	Tous les jours	Hebdomadaire	40 heures ou 3 mois	75 heures ou 6 mois	150 heures ou 1 an	300 heures ou 2 ans	450 heures ou 3 ans
Contrôle du capteur de surcharge					•	•	•	•	•
Contrôle de la densité de l'électrolyte des batteries					•	•	•	•	•
Contrôle de l'étanchéité de la nacelle	•				•	•	•	•	•
Contrôle de l'étanchéité de la structure de levée					•	•	•	•	•
Contrôle du bouchon de reniflard					•	•	•	•	•
Remplissage de l'électrolyte de la batterie					•	•	•	•	•
Contrôle d'éventuelles fuites sur les réducteurs de roue					•	•	•	•	•
Contrôle de la prise électrique 230 V/110 V dans la nacelle					•	•	•	•	•
Purge des boîtiers de batterie haute tension					•	•	•	•	•
Lubrification des moyeux						•	•	•	•
Contrôle de l'étanchéité des moteurs de déplacement						•	•	•	•
Contrôle des roulements à billes de l'extension plateforme						•	•	•	•
Contrôle de l'état de la structure de levée	•					•	•	•	•
Contrôle de l'étanchéité des connexions électriques							•	•	•
Lubrification des patins de ciseaux de la nacelle et du châssis							•	•	•
Remplacement du filtre à huile hydraulique	•						•	•	•
Remplacement de l'huile de boîte de vitesses	•						•	•	•
Contrôle de l'état des tuyaux et des conduites flexibles							•	•	•
Contrôle de l'état des cylindres							•	•	•
Contrôle de l'état du faisceau de câblage							•	•	•
Contrôle de la vitesse des mouvements							•	•	•
Mise à zéro de l'alerte de maintenance							•	•	•
Contrôle de la pression du circuit hydraulique								•	•
Contrôle des sorties du circuit hydraulique								•	•
Contrôle des patins de ciseaux								•	•

Opération	Premier		Toutes les						
	50 H	150 H	Tous les jours	Hebdomadaire	40 heures ou 3 mois	75 heures ou 6 mois	150 heures ou 1 an	300 heures ou 2 ans	450 heures ou 3 ans
Contrôle des silent blocs du moteur de la pompe électrique de secours								•	•
Contrôle de l'état du câblage de commande électrique								•	•
Recalibrage du capteur de surcharge								•	•
Remplacement de l'huile hydraulique									•

4.2. COMPOSANTS DE MAINTENANCE

4.2.1 EMLACEMENT DES COMPOSANTS DE MAINTENANCE



Figure 82: Emplacement des composants de maintenance

Tableau 31. Emplacement des composants de maintenance

Marqueur	Description	Option
1	Réducteurs de roue	
2	Moteurs de déplacement	
3	Protection contre les nids-de-poule	
4	Réservoir hydraulique	
5	Filtre hydraulique	
6	Bouchon de reniflard	
7	Électropompe	
8	Batteries haute tension	

4.3. MAINTENANCE OBLIGATOIRE

4.3.1 50 PREMIÈRES HEURES

Cette maintenance obligatoire doit être effectuée après les 50 premières heures de service.



Les opérations de maintenance obligatoires ne sont effectuées qu'une seule fois. Une fois ces opérations effectuées, reportez-vous aux tableaux de maintenance programmée.



Ces opérations doivent être effectuées par le personnel de maintenance.

Ces opérations peuvent nécessiter un démontage et des outils spécifiques.

Tableau 32. Maintenance obligatoire - Premières 50 heures

	Fonctionnement	Remarque
<input type="checkbox"/>	Réalisation de l'inspection extérieure	Reportez-vous à la section « Fonctionnement de la machine : Avant d'utiliser la machine : Inspection extérieure »
<input type="checkbox"/>	Réalisation de la maintenance de routine	Reportez-vous à la section « Fonctionnement de la machine : Avant d'utiliser la machine : Maintenance de routine »
<input type="checkbox"/>	Réalisation des tests de fonctionnement	Reportez-vous à la section « Fonctionnement de la machine : Avant d'utiliser la machine : Tests de fonctionnement »
<input type="checkbox"/>	4.5.1.1 Contrôle du serrage des écrous de roues, page 108	
<input type="checkbox"/>	4.5.1.4 Contrôle de l'étanchéité de la nacelle, page 109	
<input type="checkbox"/>	4.5.2.4 Contrôle de l'état de la structure de levée, page 112	
<input type="checkbox"/>	4.5.3.3 Remplacement du filtre à huile hydraulique, page 113	
<input type="checkbox"/>	4.5.3.4 Remplacement de l'huile de boîte de vitesses, page 113	

4.3.2 PREMIÈRES 150 HEURES OU PREMIERS 6 MOIS

Cette maintenance obligatoire doit être effectuée après les 150 premières heures de service ou les 6 premiers 6 mois de service.



Les opérations de maintenance obligatoires ne sont effectuées qu'une seule fois. Une fois ces opérations effectuées, reportez-vous aux tableaux de maintenance programmée.



Ces opérations doivent être effectuées par le personnel de maintenance.

Ces opérations peuvent nécessiter un démontage et des outils spécifiques.

Tableau 33. Maintenance obligatoire - Premières 150 heures ou premiers 6 mois

	Fonctionnement	Remarque
<input type="checkbox"/>	Réalisation de l'inspection extérieure	Reportez-vous à la section « Fonctionnement de la machine : Avant d'utiliser la machine : Inspection extérieure »
<input type="checkbox"/>	Réalisation de la maintenance de routine	Reportez-vous à la section « Fonctionnement de la machine : Avant d'utiliser la machine : Maintenance de routine »
<input type="checkbox"/>	Réalisation des tests de fonctionnement	Reportez-vous à la section « Fonctionnement de la machine : Avant d'utiliser la machine : Tests de fonctionnement »

4.4. MAINTENANCE PROGRAMMÉE

4.4.1 TOUTES LES 40 HEURES OU TOUS LES 3 MOIS

Cette maintenance doit être effectuée après les 40 premières heures de service ou tous les 3 mois.



Ces opérations doivent être effectuées par le personnel de maintenance.

Ces opérations peuvent nécessiter un démontage et des outils spécifiques.

Tableau 34. Maintenance programmée - Toutes les 40 heures ou tous les 3 mois

	Fonctionnement	Remarque
<input type="checkbox"/>	Réalisation de l'inspection extérieure	Reportez-vous à la section « Fonctionnement de la machine : Avant d'utiliser la machine : Inspection extérieure »
<input type="checkbox"/>	Réalisation de la maintenance de routine	Reportez-vous à la section « Fonctionnement de la machine : Avant d'utiliser la machine : Maintenance de routine »
<input type="checkbox"/>	Réalisation des tests de fonctionnement	Reportez-vous à la section « Fonctionnement de la machine : Avant d'utiliser la machine : Tests de fonctionnement »
<input type="checkbox"/>	4.5.1.1 Contrôle du serrage des écrous de roues, page 108	
<input type="checkbox"/>	4.5.1.2 Contrôle du capteur de surcharge, page 108	
<input type="checkbox"/>	4.5.1.3 Contrôle de la densité de l'électrolyte des batteries, page 108	
<input type="checkbox"/>	4.5.1.4 Contrôle de l'étanchéité de la nacelle, page 109	
<input type="checkbox"/>	4.5.1.5 Contrôle de l'étanchéité de la structure de levée, page 109	
<input type="checkbox"/>	4.5.1.6 Contrôle du bouchon de reniflard, page 109	
<input type="checkbox"/>	4.5.1.7 Remplissage de l'électrolyte de la batterie, page 110	
<input type="checkbox"/>	4.5.1.8 Contrôle d'éventuelles fuites sur les réducteurs de roue, page 110	
<input type="checkbox"/>	4.5.1.9 Contrôle de la prise électrique 230 V dans la nacelle, page 110	
<input type="checkbox"/>	4.5.1.10 Purge des boîtiers de batterie haute tension, page 111	

4.4.2 TOUTES LES 75 HEURES OU TOUS LES 6 MOIS

Cette maintenance doit être effectuée après les 75 premières heures de service ou tous les 6 mois.



Ces opérations doivent être effectuées par le personnel de maintenance.

Ces opérations peuvent se référer au manuel de réparation.

Tableau 35. Maintenance programmée - Toutes les 75 heures ou tous les 6 mois

	Fonctionnement	Remarque
<input type="checkbox"/>	Réalisation de l'inspection extérieure	Reportez-vous à la section « Fonctionnement de la machine : Avant d'utiliser la machine : Inspection extérieure »
<input type="checkbox"/>	Réalisation de la maintenance de routine	Reportez-vous à la section « Fonctionnement de la machine : Avant d'utiliser la machine : Maintenance de routine »
<input type="checkbox"/>	Réalisation des tests de fonctionnement	Reportez-vous à la section « Fonctionnement de la machine : Avant d'utiliser la machine : Tests de fonctionnement »
<input type="checkbox"/>	4.5.2.1 Lubrification des moyeux, page 111	

	Fonctionnement	Remarque
<input type="checkbox"/>	4.5.2.2 Contrôle de l'étanchéité des moteurs de déplacement, page 111	
<input type="checkbox"/>	4.5.2.3 Contrôle des roulements à billes de l'extension plateforme, page 112	
<input type="checkbox"/>	4.5.2.4 Contrôle de l'état de la structure de levée, page 112	

4.4.3 TOUTES LES 150 HEURES OU TOUS LES ANS

Cette maintenance doit être effectuée après les 150 premières heures de service ou tous les ans.



Ces opérations doivent être effectuées par le personnel de maintenance.

Ces opérations peuvent se référer au manuel de réparation.

Tableau 36. Maintenance programmée - Toutes les 150 heures ou tous les ans

	Fonctionnement	Remarque
<input type="checkbox"/>	Réalisation de l'inspection extérieure	Reportez-vous à la section « Fonctionnement de la machine : Avant d'utiliser la machine : Inspection extérieure »
<input type="checkbox"/>	Réalisation de la maintenance de routine	Reportez-vous à la section « Fonctionnement de la machine : Avant d'utiliser la machine : Maintenance de routine »
<input type="checkbox"/>	Réalisation des tests de fonctionnement	Reportez-vous à la section « Fonctionnement de la machine : Avant d'utiliser la machine : Tests de fonctionnement »
<input type="checkbox"/>	4.4.1 Toutes les 40 heures ou tous les 3 mois, page 105	
<input type="checkbox"/>	4.4.2 Toutes les 75 heures ou tous les 6 mois, page 105	
<input type="checkbox"/>	4.5.3.1 Contrôle de l'étanchéité des connexions électriques, page 112	
<input type="checkbox"/>	4.5.3.2 Lubrification des patins de ciseaux de la nacelle et du châssis, page 112	
<input type="checkbox"/>	4.5.3.3 Remplacement du filtre à huile hydraulique, page 113	
<input type="checkbox"/>	4.5.3.4 Remplacement de l'huile de boîte de vitesses, page 113	
<input type="checkbox"/>	4.5.3.5 Contrôle de l'état des tuyaux et des conduites flexibles, page 114	Consultez le manuel de réparation
<input type="checkbox"/>	4.5.3.6 Contrôle de l'état des cylindres, page 114	Consultez le manuel de réparation
<input type="checkbox"/>	4.5.3.7 Contrôle de l'état du faisceau de câblage, page 114	Consultez le manuel de réparation
<input type="checkbox"/>	4.5.3.8 Contrôle de la vitesse des mouvements, page 114	Consultez le manuel de réparation
<input type="checkbox"/>	4.5.3.9 Mise à zéro de l'alerte de maintenance, page 114	

4.4.4 TOUTES LES 300 HEURES OU TOUS LES 2 ANS

Cette maintenance doit être effectuée après les 300 premières heures de service ou tous les 2 ans.



Ces opérations doivent être effectuées par le personnel de maintenance.

Ces opérations peuvent se référer au manuel de réparation.

Tableau 37. Maintenance programmée - Toutes les 300 heures ou tous les 2 ans

	Fonctionnement	Remarque
<input type="checkbox"/>	Réalisation de l'inspection extérieure	Reportez-vous à la section « Fonctionnement de la machine : Avant d'utiliser la machine : Inspection extérieure »
<input type="checkbox"/>	Réalisation de la maintenance de routine	Reportez-vous à la section « Fonctionnement de la machine : Avant d'utiliser la machine : Maintenance de routine »
<input type="checkbox"/>	Réalisation des tests de fonctionnement	Reportez-vous à la section « Fonctionnement de la machine : Avant d'utiliser la machine : Tests de fonctionnement »
<input type="checkbox"/>	4.4.1 Toutes les 40 heures ou tous les 3 mois, page 105	
<input type="checkbox"/>	4.4.2 Toutes les 75 heures ou tous les 6 mois, page 105	
<input type="checkbox"/>	4.4.3 Toutes les 150 heures ou tous les ans, page 106	
<input type="checkbox"/>	4.5.4.1 Contrôle de la pression du circuit hydraulique, page 114	Consultez le manuel de réparation
<input type="checkbox"/>	4.5.4.2 Contrôle des sorties du circuit hydraulique, page 114	Consultez le manuel de réparation
<input type="checkbox"/>	4.5.4.3 Contrôle des patins de ciseaux, page 114	
<input type="checkbox"/>	4.5.4.4 Contrôle des silent blocs du moteur de la pompe électrique de secours, page 114	Consultez le manuel de réparation
<input type="checkbox"/>	4.5.4.5 Contrôle de l'état du câblage de commande électrique, page 114	Consultez le manuel de réparation
<input type="checkbox"/>	4.5.4.6 Recalibrage du capteur de surcharge, page 114	Consultez le manuel de réparation

4.4.5 TOUTES LES 450 HEURES OU TOUS LES 3 ANS

Cette maintenance doit être effectuée après les 450 premières heures de service ou tous les 3 ans.



Ces opérations doivent être effectuées par le personnel de maintenance.

Ces opérations peuvent se référer au manuel de réparation.

Tableau 38. Maintenance programmée - Toutes les 450 heures ou tous les 3 ans

	Fonctionnement	Remarque
<input type="checkbox"/>	Réalisation de l'inspection extérieure	Reportez-vous à la section « Fonctionnement de la machine : Avant d'utiliser la machine : Inspection extérieure »
<input type="checkbox"/>	Réalisation de la maintenance de routine	Reportez-vous à la section « Fonctionnement de la machine : Avant d'utiliser la machine : Maintenance de routine »
<input type="checkbox"/>	Réalisation des tests de fonctionnement	Reportez-vous à la section « Fonctionnement de la machine : Avant d'utiliser la machine : Tests de fonctionnement »
<input type="checkbox"/>	4.4.1 Toutes les 40 heures ou tous les 3 mois, page 105	
<input type="checkbox"/>	4.4.2 Toutes les 75 heures ou tous les 6 mois, page 105	
<input type="checkbox"/>	4.4.3 Toutes les 150 heures ou tous les ans, page 106	
<input type="checkbox"/>	4.4.4 Toutes les 300 heures ou tous les 2 ans, page 106	
<input type="checkbox"/>	4.5.5.1 Remplacement de l'huile hydraulique, page 115	

4.4.6 MAINTENANCE OPTIONNELLE



Ces opérations doivent être effectuées par le personnel de maintenance.

Ces opérations peuvent nécessiter un démontage et des outils spécifiques.

Tableau 39. Maintenance optionnelle - Maintenance occasionnelle

	Fonctionnement	Remarque
<input type="checkbox"/>	4.6.1 Remplacement des roues, page 115	
<input type="checkbox"/>	4.6.2 Remplacement des batteries haute tension, page 115	

Tableau 40. Maintenance optionnelle - Opérations occasionnelles

	Fonctionnement	Remarque
<input type="checkbox"/>	4.7.1 Utilisation du support de sécurité, page 116	
<input type="checkbox"/>	4.7.2 Utilisation des supports de sécurité, page 116	
<input type="checkbox"/>	4.7.3 Utilisation du panneau de commande mobile de la nacelle, page 116	
<input type="checkbox"/>	4.7.4 Réglage des compartiments, page 117	

4.5. INSTRUCTIONS DE MAINTENANCE

4.5.1. TOUTES LES 40 HEURES OU TOUS LES 3 MOIS

4.5.1.1 Contrôle du serrage des écrous de roues

⚠ DANGER

Risque de basculement

Respectez toujours les intervalles de maintenance de cette procédure.

- Vérifiez le couple de serrage de tous les écrous de roue.

SE 0808 S1

Roues avant : $92 \text{ N.m} \pm 5 \% \text{ N.m}$
($67,8 \text{ pi-lb} \pm 3,3 \text{ pi-lb}$)

Roues arrière : $100 \text{ N.m} \pm 5 \% \text{ N.m}$
($73,7 \text{ pi-lb} \pm 3,6 \text{ pi-lb}$)

SE 1008 S1

Roues avant : $111 \text{ N.m} \pm 5 \% \text{ N.m}$
($81,8 \text{ pi-lb} \pm 4,0 \text{ pi-lb}$)

Roues arrière : $103 \text{ N.m} \pm 5 \% \text{ N.m}$
($75,9 \text{ pi-lb} \pm 3,7 \text{ pi-lb}$)

Serrez toujours les écrous de écrous en croix ou en étoile.

- Vérifiez le serrage des vis de fixation du pont arrière.



$80 \text{ N.m} \pm 8 \% \text{ N.m}$.($59 \text{ pi-lb} \pm 4,7 \text{ pi-lb}$)

4.5.1.2 Contrôle du capteur de surcharge

La machine est en position de transport.

- Placez une charge uniformément répartie de 280 kg (617 lb) dans la nacelle.
- Mettez la machine sous tension.
- Élevez la structure de levée à 2,2 m (7-2,6 pi).
 - Une page d'alerte doit s'afficher sur l'écran d'affichage au sol.
 - Le buzzer doit retentir de façon continue.

Si la page d'alerte ne s'affiche pas et que le buzzer ne retentit pas :

- Consultez le manuel de réparation pour recalibrer le capteur de surcharge.

4.5.1.3 Contrôle de la densité de l'électrolyte des batteries

⚠ DANGER

Risque d'explosion

Veillez à tout moment à ce que la borne positive ne puisse pas entrer en contact avec la borne négative ou avec toute partie métallique de la machine.

N'autorisez pas de flammes ou d'étincelles et ne fumez pas à proximité des batteries pendant la maintenance.

⚠ AVERTISSEMENT

Risque de brûlures chimiques graves

Évitez à tout moment le contact avec des parties du corps et les vêtements. Portez toujours des vêtements de protection, des gants et des lunettes de sécurité ou un écran facial pendant la maintenance.

Rincez toute zone exposée à l'eau propre et consultez un médecin.

Évitez tout contact avec le corps et les vêtements.

Les batteries sont chargées et le dernier ajout d'eau distillée remonte à plus d'une heure.

1. Ouvrez le compartiment droit des batteries.
2. Ouvrez l'un des bouchons de cellule de batterie (1).

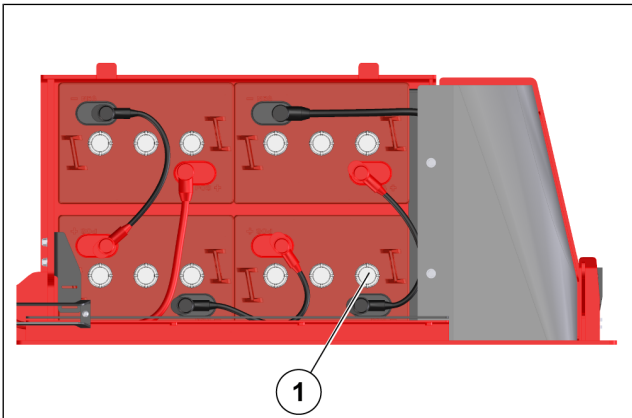

Figure 83: Bouchon de cellule de batterie

3. Vérifier la densité d'électrolyte de batterie d'une cellule de batterie avec un hydromètre.

Charge en pourcentage	Gravité spécifique	Cellule	6 volts
100	1,277	2,122	6,37
90	1,258	2,103	6,31
80	1,238	2,083	6,25
70	1,217	2,062	6,19
60	1,195	2,040	6,12
50	1,172	2,017	6,05
40	1,148	1,993	5,98
30	1,124	1,969	5,91
20	1,098	1,943	5,83
10	1,073	1,918	5,75

☞ La densité doit être d'au moins 1,23 g/cm³ avec un pourcentage de charge de 80 %. Si la densité est incorrecte, remplacez la batterie. Consultez le chapitre correspondant.

4. Fermez le bouchon de cellule de batterie.

☞ Nettoyez et séchez les bouchons de cellules des batteries avant de les fermer.

5. Répétez ces étapes pour toutes les cellules de batterie.

4.5.1.4 Contrôle de l'étanchéité de la nacelle

1. Vérifiez le serrage des vis de fixation de la nacelle.

☞ 52 N.m ± 20% N.m. (38,3 pi-lb ± 7,6 pi-lb)

4.5.1.5 Contrôle de l'étanchéité de la structure de levée

1. Vérifiez le serrage des vis de fixation de la structure de levée.

☞ 102 N.m ± 20 % N.m .(75,2 pi-lb ± 15,0 pi-lb)

4.5.1.6 Contrôle du bouchon de reniflard

AVIS

Risque d'utilisation incorrecte

Vérifiez le reniflard plus souvent si l'environnement est sale afin d'éviter une détérioration du bouchon et des composants hydrauliques.

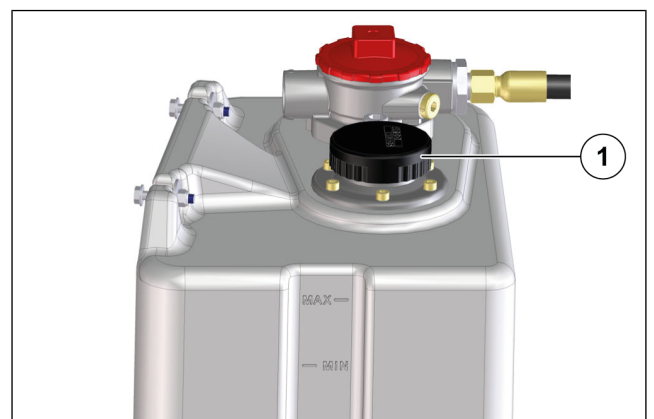

Figure 84: Bouchon de reniflard

1. Vérifiez le bouchon du reniflard. Remplacez-le si nécessaire.

4.5.1.7 Remplissage de l'électrolyte de la batterie

⚠ DANGER

Risque d'explosion

Veillez à tout moment à ce que la borne positive ne puisse pas entrer en contact avec la borne négative ou avec toute partie métallique de la machine.

N'autorisez pas de flammes ou d'étincelles et ne fumez pas à proximité des batteries pendant la maintenance.

⚠ AVERTISSEMENT

Risque de brûlures chimiques graves

Évitez à tout moment le contact avec des parties du corps et les vêtements. Portez toujours des vêtements de protection, des gants et des lunettes de sécurité ou un écran facial pendant la maintenance.

Rincez toute zone exposée à l'eau propre et consultez un médecin.

Évitez tout contact avec le corps et les vêtements.

1. Contrôlez le niveau de l'électrolyte dans chaque élément de la batterie.
2. Ouvrez le compartiment droit des batteries.
3. Ouvrez l'un des bouchons de cellule de batterie (1).

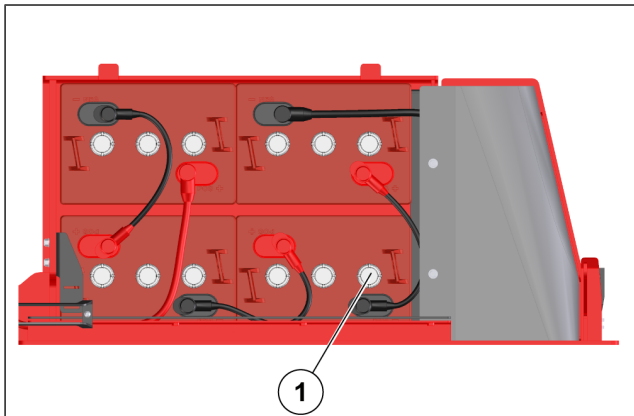

Figure 85: Bouchon de cellule de batterie

4. Contrôlez le niveau de l'électrolyte dans chaque élément de la batterie.
5. Remplissez si nécessaire.
6. Fermez le capuchon d'élément de batterie.
7. Répétez ces étapes pour tous les autres éléments de batterie.
8. Fermez le compartiment droit des batteries.

4.5.1.8 Contrôle d'éventuelles fuites sur les réducteurs de roue

1. Vérifiez qu'il n'y a pas de fuite d'huile au niveau des réducteurs de roue et des bouchons.



Vérifiez les réducteurs de roues l'un après l'autre.

Si une fuite est détectée :

1. Tournez la roue pour placer le bouchon de vidange/remplissage (1) en position horizontale.

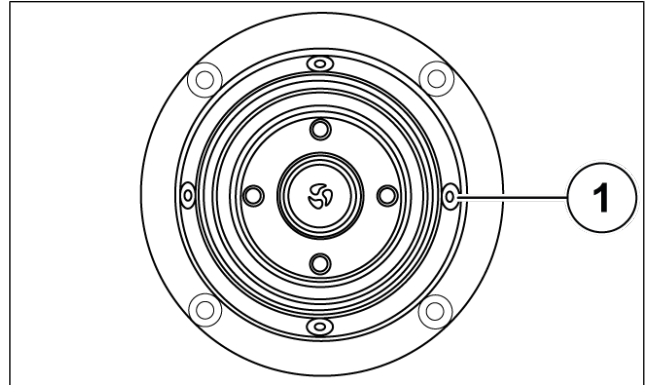

Figure 86: Réducteurs de roue

2. Nettoyez l'extérieur du réducteur de roue avec un chiffon propre.
3. Retirez le bouchon de remplissage/vidange.
4. Vérifiez que l'huile atteigne l'orifice de remplissage.
5. Ajoutez de l'huile si nécessaire.
6. Remettez le bouchon de drainage/remplissage en place.



$40 \text{ N.m} \pm 20 \% \text{ N.m} (29,5 \text{ pi-lb} \pm 5,9 \text{ pi-lb})$

4.5.1.9 Contrôle de la prise électrique 230 V dans la nacelle

⚠ DANGER

Risque d'électrocution

Branchez la prise électrique à une source d'alimentation 230 V/50 Hz, 16 A.

Branchez uniquement des appareils électriques fonctionnant en 230 V/50 Hz, 16 A maximum.

1. Branchez la prise électrique à une source d'alimentation.
2. Branchez un appareil électrique dans la prise de courant.
3. Mettez l'appareil électrique sous tension.

Résultat :

- L'appareil électrique doit s'allumer.
4. Mettez l'appareil électrique hors tension.
 5. Débranchez l'appareil électrique.
 6. Débranchez la prise électrique.

4.5.1.10 Purge des boîtiers de batterie haute tension

⚠ DANGER

Risque d'électrocution

Veillez à tout moment à ce que la borne positive ne puisse pas entrer en contact avec la borne négative ou avec toute partie métallique de la machine.

AVIS

Domage à la batterie

Purgez les boîtiers de batterie haute tension plus souvent lorsque la machine est stationnée à l'extérieur.

1. Ouvrez le compartiment droit des batteries.
2. Raccordez un tuyau flexible à une poire d'aspiration et à un tuyau rigide.
3. Purgez l'eau contenue dans le boîtier de batterie à l'aide de la poire d'aspiration.
4. Retirez et videz la poire d'aspiration.
5. Fermez le compartiment droit des batteries.

4.5.2. TOUTES LES 75 HEURES OU TOUS LES 6 MOIS

4.5.2.1 Lubrification des moyeux

La machine est sous tension.

1. Soulevez la structure de levée suffisamment pour placer le support de sécurité.
2. Placez le support de sécurité.



Consultez le chapitre correspondant.

3. Lubrifiez les pivots de direction (1) des deux côtés de la machine.

4. Lubrifiez la tige du cylindre (2) des deux côtés de la machine.

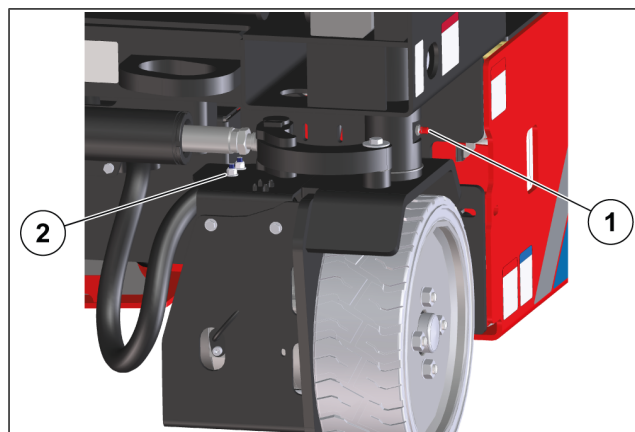

Figure 87: Points de lubrification

5. Lubrifiez les cylindres de protection contre les nids-de-poule (3).

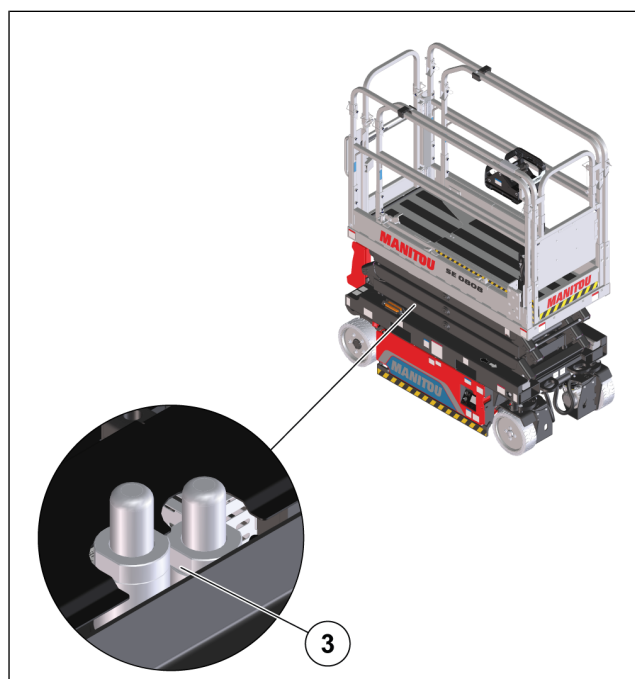

Figure 88: Points de lubrification

6. Nettoyez pour éliminer l'excédent de graisse.
7. Soulevez légèrement la structure de levée et retirez le support de sécurité.
8. Abaissez complètement la structure de levée.

4.5.2.2 Contrôle de l'étanchéité des moteurs de déplacement

1. Vérifiez le serrage des vis de fixation de la soudure du support de roue.



$40 \text{ N.m} \pm 20 \% \text{ N.m} . (29,5 \text{ pi-lb} \pm 5,9 \text{ pi-lb})$

- Vérifiez le serrage des vis de fixation des moteurs de déplacement.

 $9 \text{ N.m} \pm 20 \% \text{ N.m} .(6,6 \text{ pi-lb} \pm 1,3 \text{ pi-lb})$

4.5.2.3 Contrôle des roulements à billes de l'extension plateforme

- Vérifiez l'état des roulements à billes de l'extension plateforme.
- Vérifiez le serrage des vis de fixation de l'extension plateforme (1).

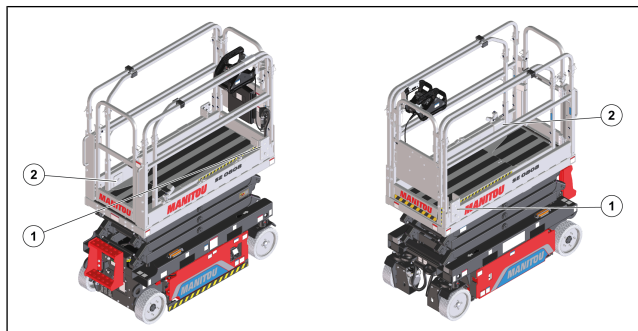





Figure 89: Extension plateforme

 Support du roller avant : $40 \text{ N.m} \pm 20 \% \text{ N.m} .(29,5 \text{ pi-lb} \pm 5,9 \text{ pi-lb})$

 Support de fixation : $40 \text{ N.m} \pm 20 \% \text{ N.m} .(29,5 \text{ pi-lb} \pm 5,9 \text{ pi-lb})$

- Vérifiez le serrage des vis de fixation du support du roller de sortie télescope (2).

 $40 \text{ N.m} \pm 20 \% \text{ N.m} .(29,5 \text{ pi-lb} \pm 5,9 \text{ pi-lb})$

4.5.2.4 Contrôle de l'état de la structure de levée

La machine est hors tension.

La machine est en position de transport.

- Contrôlez l'état de la structure de levée : absence de bosses, de dommages ou d'impacts, de soudures ou de fissures sur les composants, de corrosion, de jeu mécanique excessif ou d'usure, de vis ou d'écrous manquants ou desserrés, etc.
- Vérifiez la position de la structure de levée :
 - Mettez la machine sous tension.
 - Relevez complètement la structure de levée.
 - Vérifiez la position de la structure de levée.
 - Abaissez complètement la structure de levée.
 - Mettez la machine hors tension.

4.5.2.5 Contrôle de l'étanchéité de la structure de levée

- Vérifiez le serrage des vis de fixation de la structure de levée.

 $102 \text{ N.m} \pm 20 \% \text{ N.m} .(75,2 \text{ pi-lb} \pm 15,0 \text{ pi-lb})$

4.5.3. TOUTES LES 150 HEURES OU TOUS LES ANS

4.5.3.1 Contrôle de l'étanchéité des connexions électriques

- Vérifiez le serrage des vis de fixation du coupe-batterie.

 $14 \text{ N.m} \pm 20 \% \text{ N.m} .(10,3 \text{ pi-lb} \pm 2,0 \text{ pi-lb})$

- Vérifiez le serrage des vis de fixation du moteur de la borne.

 $18 \text{ N.m} (13,2 \text{ pi-lb})$

4.5.3.2 Lubrification des patins de ciseaux de la nacelle et du châssis

La machine est hors tension.

La machine est en position de transport.

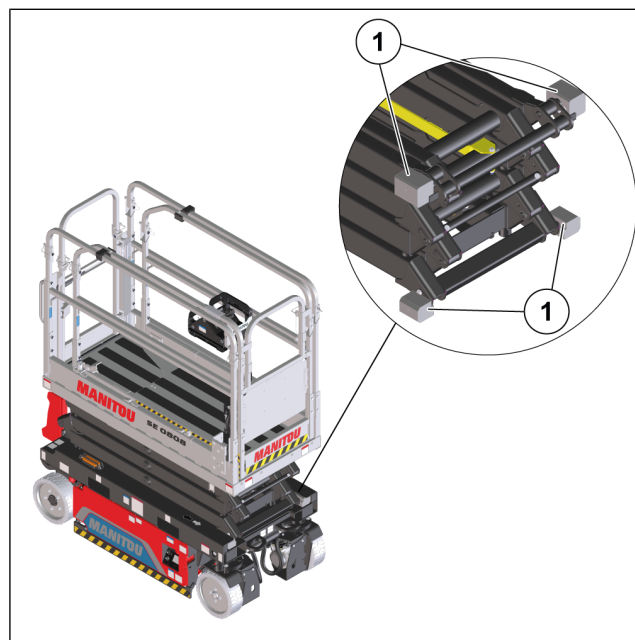



Figure 90: Patins de ciseaux

- Mettez la machine sous tension.
- Relevez légèrement la structure de levée.
- Vérifiez les surfaces de glissement des patins de la nacelle et du châssis (1).

- Les surfaces doivent être lisses et exemptes de corrosion.
4. Lubrifiez les patins de la nacelle et du châssis.
-  *Soulevez et abaissez légèrement la structure de levée plusieurs fois pour répartir la graisse.*
5. Retirez le surplus avec un chiffon propre.
 6. Abaissez complètement la structure de levée.
 7. Mettez la machine hors tension.

4.5.3.3 Remplacement du filtre à huile hydraulique

 *Pendant les opérations de maintenance, la machine peut être utilisée avec des compartiments ouverts depuis le sol uniquement pour lever/abaisser la structure de levée.*
Pour toute autre opération, les compartiments doivent être correctement fermés.

La machine est hors tension.

La machine est en position de transport.

1. Ouvrez le compartiment hydraulique gauche.
2. Localisez le filtre à huile hydraulique (1).

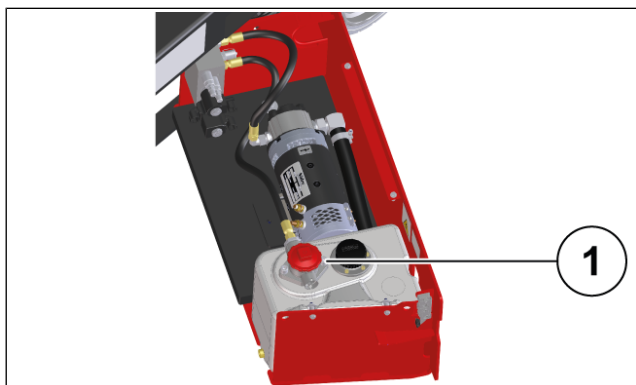

Figure 91: Emplacement du filtre à huile hydraulique

3. Retirez le capot du filtre (2).

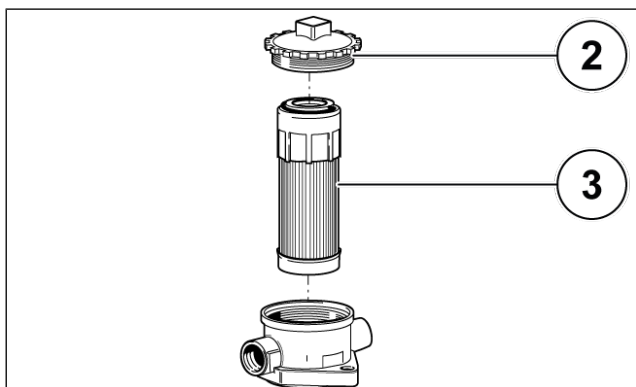

Figure 92: Filtre à huile hydraulique

4. Retirez le filtre à huile usagé (3).

5. Mettez le filtre à huile neuf en place.
6. Remettez le capot du filtre en place.
7. Mettez la machine sous tension.
8. Levez/abaissez légèrement la structure de levée plusieurs fois.
9. Abaissez complètement la structure de levée.
10. Vérifiez l'absence de fuites.
11. Fermez le compartiment hydraulique gauche.
12. Mettez la machine hors tension.

4.5.3.4 Remplacement de l'huile de boîte de vitesses

1. Vidange de l'huile de boîte de vitesses :
 - a. Tournez les moyeux de roue motrice pour placer le bouchon (1) en bas et le bouchon (2) à droite.

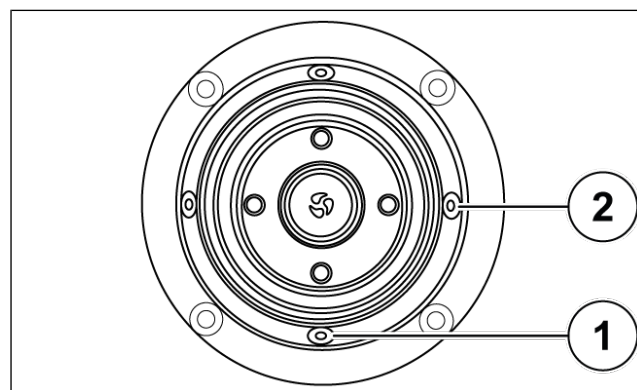

Figure 93: Moyeux de roue motrice

2. REMPLISSAGE DES MOYEURS DE ROUE MOTRICE :
 - b. Placez un bac de vidange sous le bouchon (1).
 - c. Retirez les bouchons (1) et (2).
 - d. Attendez que les carters des moyeux de roue motrice soit entièrement vidangés.

- a. Tournez les moyeux de roue motrice pour placer l'orifice (4) en haut et l'orifice (3) à droite.

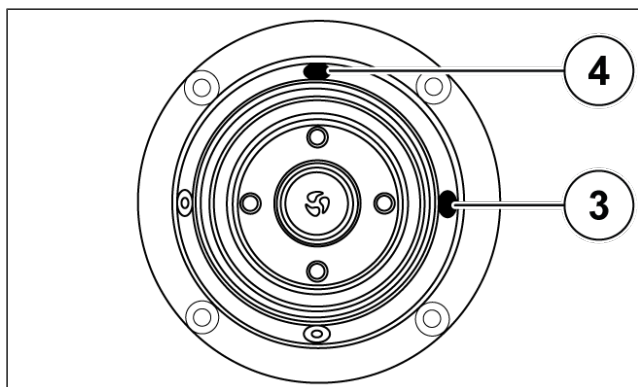

Figure 94: Moyeux de roue motrice

- b. Remplissez d'huile neuve.



Le niveau est correct lorsque l'huile atteint le fond de l'orifice (3).

- c. Remettez les bouchons (1) et (2) en place.



$40 \text{ N.m} \pm 20 \% \text{ N.m} . (29,5 \text{ pi-lb} \pm 5,9 \text{ pi-lb})$

4.5.3.5 Contrôle de l'état des tuyaux et des conduites flexibles

Consultez le manuel de réparation.

4.5.3.6 Contrôle de l'état des cylindres

Consultez le manuel de réparation.

4.5.3.7 Contrôle de l'état du faisceau de câblage

Consultez le manuel de réparation.

4.5.3.8 Contrôle de la vitesse des mouvements

Consultez le manuel de réparation.

4.5.3.9 Mise à zéro de l'alerte de maintenance

1. Mettez la machine sous tension.
2. Accédez au menu **Maintenance** sur le panneau de commandes au sol.
3. Réglez l'alerte de maintenance sur zéro.



Le code du concessionnaire est nécessaire pour réinitialiser l'alerte de maintenance.

4. Revenez à la page principale.
5. Mettez la machine hors tension.

4.5.4. TOUTES LES 300 HEURES OU TOUS LES 2 ANS

4.5.4.1 Contrôle de la pression du circuit hydraulique

Consultez le manuel de réparation.

4.5.4.2 Contrôle des sorties du circuit hydraulique

Consultez le manuel de réparation.

4.5.4.3 Contrôle des patins de ciseaux

1. Contrôle des patins de ciseaux supérieurs :
 - a. Vérifiez la longueur des patins de ciseaux.
 - La valeur doit être égale ou supérieure à 71 mm (2,79 po). Remplacez les patins si la valeur est inférieure.
2. Contrôle des patins de ciseaux inférieurs :
 - a. Mesurez la distance entre le tube inférieur de la structure de levée et le châssis.

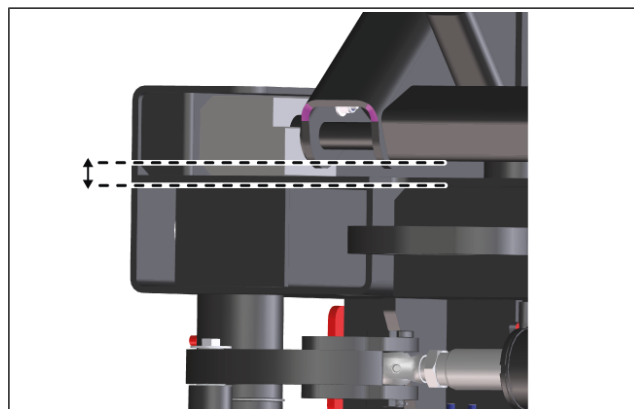

Figure 95: Distance à mesurer

- La valeur doit être égale ou supérieure à 8 mm. Remplacez les patins si la valeur est inférieure.

4.5.4.4 Contrôle des silent blocs du moteur de la pompe électrique de secours

Consultez le manuel de réparation.

4.5.4.5 Contrôle de l'état du câblage de commande électrique

Consultez le manuel de réparation.

4.5.4.6 Recalibrage du capteur de surcharge

Consultez le manuel de réparation.

4.5.5. TOUTES LES 450 HEURES OU TOUS LES 3 ANS

4.5.5.1 Remplacement de l'huile hydraulique

 Pendant les opérations de maintenance, la machine peut être utilisée avec des compartiments ouverts depuis le sol uniquement pour lever/abaisser la structure de levée.
Pour toute autre opération, les compartiments doivent être correctement fermés.

La machine est hors tension.

La machine est en position de transport.

1. Ouvrez le compartiment hydraulique gauche.
2. Placez un réservoir de vidange sous le réservoir hydraulique.
3. Retirez le bouchon de vidange (1) et le bouchon du réservoir (2).

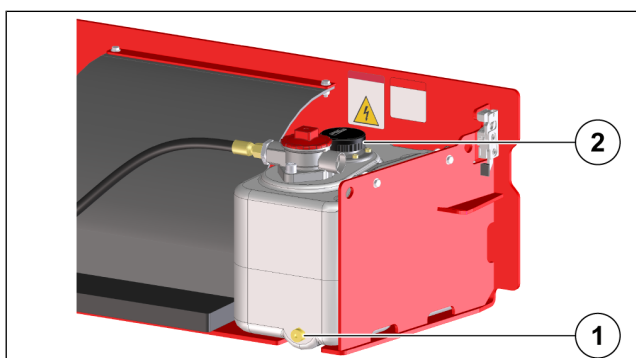

Figure 96: Huile hydraulique

4. Attendez que le réservoir soit entièrement vidangé.
5. Nettoyez l'intérieur du réservoir hydraulique à l'aide d'un solvant doux.
6. Laissez le réservoir sécher complètement.
7. Remplissez le réservoir d'huile hydraulique jusqu'au niveau maximum.
8. Mettez la machine sous tension.
9. Relevez complètement la structure de levée pour remplir le système hydraulique.
10. Abaissez complètement la structure de levée.
11. Ajoutez de l'huile hydraulique pour remplir le réservoir jusqu'au niveau maximum.
12. Vérifiez l'absence de fuites.
13. Fermez le compartiment hydraulique gauche.
14. Mettez la machine hors tension.

4.6. MAINTENANCE OCCASIONNELLE

4.6.1 REMPLACEMENT DES ROUES

⚠ DANGER

Risque d'écrasement

Reportez-vous à la fiche technique et aux autocollants pour obtenir des informations sur la masse totale de la machine, la charge des roues et la masse d'une roue.

Utilisez toujours un cric approprié pour soulever la machine.

Assurez-vous que les 2 roues du côté opposé à la levée sont calées.

 Cette procédure explique comment remplacer une roue en soulevant la machine à l'aide d'un cric. Pour remplacer une roue en soulevant la machine à l'aide d'une grue ou d'un chariot élévateur, reportez-vous aux chapitres correspondants.

1. Stationnez la machine sur un sol de niveau.
2. Mettez la machine hors tension.
3. Assurez-vous que les 2 roues du côté opposé à la roue sont calées.
4. Desserrez les écrous de la roue à remplacer.
5. Placez le cric à proximité de cette dernière.
6. Soulevez la machine jusqu'à ce que la roue ne soit plus en contact avec le sol.
7. Retirez les écrous de roue.
8. Déposez la roue.
9. Mettez la roue neuve en place.
10. Remettez les écrous de roue en place et serrez-les légèrement en croix à l'aide d'une clé.
11. Descendez la machine jusqu'au sol.
12. Serrez les écrous de roue selon un ordre de serrage en croix.
13. Retirez les écrous de roue et le cric.



Consultez le chapitre « Contrôle du serrage des écrous de roues ».

4.6.2 REMPLACEMENT DES BATTERIES HAUTE TENSION

La machine est hors tension.

1. Ouvrez le compartiment droit des batteries.
2. Débranchez la batterie :

- a. Débranchez la borne négative (-).
 - b. Débranchez la borne positive (+).
3. Retirez la batterie.
 4. Installez la batterie neuve.
 -  Maintenez le niveau de la batterie lors du remplacement.
 5. Branchez la batterie :
 - a. Branchez la borne positive (+).
 - b. Branchez la borne négative (-).
 6. Fermez le compartiment droit des batteries.

4.7. FONCTIONNEMENT OCCASIONNEL

4.7.1 UTILISATION DU SUPPORT DE SÉCURITÉ

 Cette procédure ne s'applique qu'aux modèles SE 0808 S1.

⚠ DANGER

Risque d'écrasement

Mettez toujours le support de sécurité en place lorsque vous devez effectuer une opération de maintenance sous la nacelle.

Gardez une distance de sécurité lorsque vous abaissez la nacelle pour placer le support de sécurité.

1. Mettez la machine sous tension.
2. Soulevez la structure de levée suffisamment pour placer le support de sécurité.
3. Faites pivoter le support de sécurité à l'intérieur de la structure de levée et laissez-le pendre.
4. Abaissez lentement la structure de levée jusqu'à ce qu'elle s'arrête sur le support de sécurité.

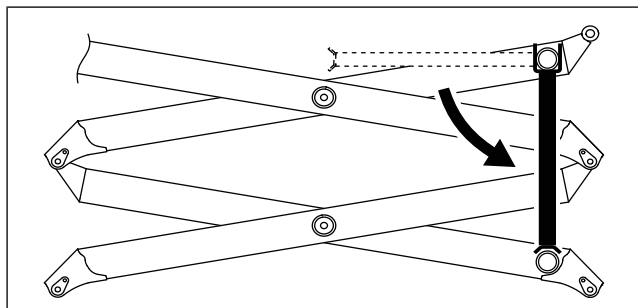



Figure 97: Support de sécurité

5. Mettez la machine hors tension.

4.7.2 UTILISATION DES SUPPORTS DE SÉCURITÉ

 Cette procédure ne s'applique qu'aux modèles SE 1008 S1.

⚠ DANGER

Risque d'écrasement

Mettez toujours les supports de sécurité en place lorsque vous devez effectuer une opération de maintenance sous la nacelle.

Gardez une distance de sécurité lorsque vous abaissez la nacelle pour placer les supports de sécurité.

1. Mettez la machine sous tension.
2. Soulevez la structure de levée suffisamment pour placer les supports de sécurité.
3. Faites pivoter les supports de sécurité à l'intérieur de la structure de levée et laissez-les pendre.
4. Abaissez lentement la structure de levée jusqu'à ce qu'elle s'arrête sur les supports de sécurité.

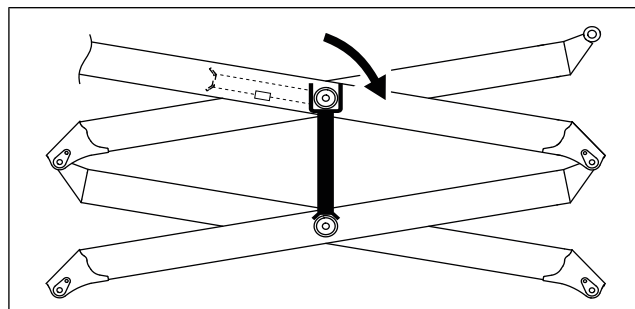

Figure 98: Support de sécurité

5. Mettez la machine hors tension.

4.7.3 UTILISATION DU PANNEAU DE COMMANDE MOBILE DE LA NACELLE

1. Pour retirer le panneau de commande mobile du garde-corps :
 - a. Débranchez le panneau de commande.

- b. Faites pivoter le panneau de commande vers la gauche pour le déverrouiller du garde-corps.

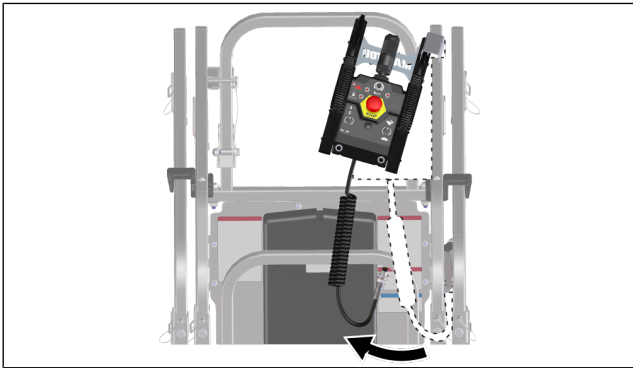

Figure 99: Déverrouillage du panneau de commande

- c. Soulevez le panneau de commande.

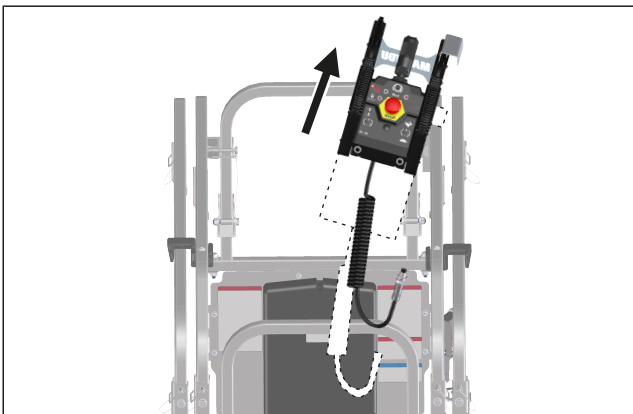

Figure 100: Levée du panneau de commande

2. Pour replacer le panneau de commande mobile sur le garde-corps, suivez les étapes précédentes dans l'ordre inverse.
3. Verrouillez le panneau de commande à l'endroit prévu à cet effet (1) afin de le sécuriser pendant le transport et le levage.

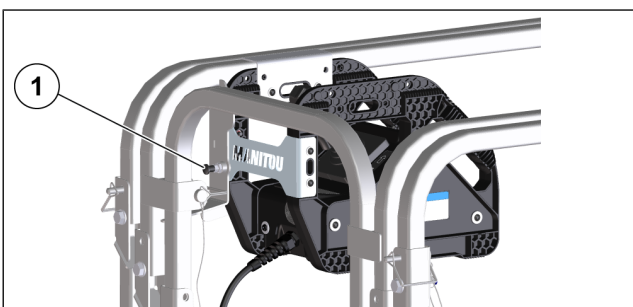



Figure 101: Loquet du panneau de commande

 *L'emplacement désigné pour le panneau de commande se trouve dans le coin avant droit de la nacelle. Il doit être fixé à l'endroit prévu à cet effet lorsque la machine est en position de transport et pendant le transport et le levage.*

4.7.4 RÉGLAGE DES COMPARTIMENTS

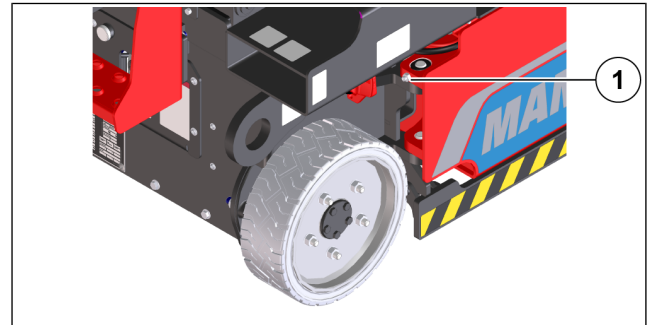

Figure 102: Réglage d'un compartiment

1. Desserrez la vis située à l'extrémité du compartiment.
2. Réglez le compartiment horizontalement.
3. Serrez la vis.

5. SPÉCIFICATIONS TECHNIQUES

5.1. DÉCLARATIONS DE CONFORMITÉ

5.1.1 DÉCLARATION DE CONFORMITÉ CE - SE 0808 S1



Le présent document est un spécimen de déclaration de conformité CE, qui reflète le contenu que la déclaration d'origine fournie avec la machine.

Ce spécimen et le document d'origine peuvent comporter des champs de données qui ne

s'appliquent pas à la machine. Ces champs sont laissés vides s'ils ne sont pas pertinents.

Veillez vous reporter à la déclaration de conformité d'origine pour toutes les données pertinentes concernant votre machine.

1) **DÉCLARATION «CE» DE CONFORMITÉ (originale)**
«EC» DECLARATION OF CONFORMITY (original)

2) Constructeur, *Manufacturer* : **MANITOU BF**

3) Adresse, *Address* : **430, RUE DE L'AUBINIÈRE - B.P 10249**
44158 - ANCENIS - CEDEX - FRANCE

4) Titulaire du dossier technique, *Holder of the technical file* : **MANITOU BF**

3) Adresse, *Address* : **430, RUE DE L'AUBINIÈRE - B.P 10249**
44158 - ANCENIS - CEDEX - FRANCE

5) Le constructeur déclare que la machine décrite ci-après, *The manufacturer declares that the machine described below* :

SE 0808 S1

6) Est conforme aux directives suivantes et à leurs transpositions en droit national (si applicables),
Complies with the following directives and their transpositions into national law (if applicable) :

2006/42/CE

7) Pour les machines annexe IV, *For annex IV machines* :

8) Numéro d'attestation, *Certificate number* : 2681 5131 XXX XX XX XXXX

9) Organisme notifié, *Notified body* : **BUREAU VERITAS INTERNATIONAL**
8 COURS DU TRIANGLE
92800 PUTEAUX - FRANCE

2000/14/CE + 2005/88/CE

10) Procédure appliquée, *Applied procedure* : annexe V

9) Organisme notifié, *Notified body* :

11) Niveau de puissance acoustique, *Sound power level* :

12) Mesuré, *Measured* : dB (A)

13) Garanti, *Guaranteed* : dB (A)

2014/30/UE

14) Normes harmonisées utilisées, *Harmonised standards used* :

EN ISO 3744

15) Normes ou dispositions techniques utilisées, *Standards or technical provisions used* :

EN 12895

16) Fait à, *Done at* :

17) Date, *Date* :

18) Nom du signataire, *Name of signatory* :

19) Fonction, *Function* :

20) Société, *Company* :

21) Signature, *Signature* :

Figure 103: Déclaration de conformité CE - 1/2

- bg :** 1) удостоверение за « CE » съответствие (оригинална), 2) Фирмата, 3) Адрес, 4) Техническо досие, 5) Фабрикант на описаната по-долу машина, 6) Обявява, че тази машина, 7) товара на следните директиви и на тяхното съответствие национално право, 8) За машините към допълнение IV, 9) Номер на удостоверението, 10) Наименувана фирма, 15) хармонизирани стандарти използвани, 16) стандарти или технически правила, използвани, 17) Изработено в, 18) Дата, 19) Име на разписалия се, 20) Функция, 21) Функция.
- cs :** 1) ES prohlášení o shodě (původní), 2) Název společnosti, 3) Adresa, 4) Technická dokumentace, 5) Výrobce níže uvedeného stroje, 6) Prohlašuje, že tento stroj, 7) Je v souladu s následujícími směrnici a směrnici transponovanými do vnitrostátního práva, 8) Pro stroje v příloze IV, 9) Číslo certifikátu, 10) Notifikační orgán, 15) harmonizované normy použity, 16) Norem a technických pravidel používaných, 17) Místo vydání, 18) Datum vydání, 19) Jméno podepsaného, 20) Funkce, 21) Podpis.
- da :** 1) EF Overensstemmelseserklæring (original), 2) Firmaet, 3) Adresse, 4) tekniske dossier, 5) Konstruktor af nedenfor beskrevne maskine, 6) Erklærer, at denne maskine, 7) Overholder nedennævnte direktiver og denses gennemførelse til national ret, 8) For maskiner under bilag IV, 9) Certifikat nummer, 10) Bemyndigede organ, 15) harmoniserede standarder, der anvendes, 16) standarder eller tekniske regler, 17) Udfærdiget i, 18) Dato, 19) Underskrivers navn, 20) Funktion, 21) Underskrift.
- de :** 1) EG-Konformitätserklärung (original), 2) Die Firma, 3) Adresse, 4) Technischen Unterlagen, 5) Hersteller der nachfolgend beschriebenen Maschine, 6) Erklärt, dass diese Maschine, 7) den folgenden Richtlinien und deren Umsetzung in die nationale Gesetzgebung entspricht, 8) Für die Maschinen laut Anhang IV, 9) Bescheinigungsnummer, 10) Benannte Stelle, 15) angewandten harmonisierten Normen, 16) angewandten sonstigen technischen Normen und Spezifikationen, 17) Ausgestellt in, 18) Datum, 19) Name des Unterzeichners, 20) Funktion, 21) Unterschrift.
- el :** 1) Δήλωση συμμόρφωσης CE (πρωτότυπο), 2) Η εταιρεία, 3) Διεύθυνση, 4) τεχνικό φάκελο, 5) Κατασκευάστρια του εξής περιγραφόμενου μηχανήματος, 6) Δηλώνει ότι αυτό το μηχάνημα, 7) Είναι σύμφωνο με τις εξής οδηγίες και τις προσαρμογές τους στο εθνικό δίκαιο, 8) Για τα μηχανήματα παραρτήματος IV, 9) Αριθμός δήλωσης, 10) Κοινοποιημένος φορέας, 15) εναρμονισμένα πρότυπα που χρησιμοποιούνται, 16) Πρότυπα ή τεχνικούς κανόνες που χρησιμοποιούνται, 16) Είναι σύμφωνο με τα εξής πρότυπα και τεχνικές διατάξεις, 17) Ev, 18) Ημερομηνία, 19) Όνομα του υπογράφοντος, 20) Θέση, 21) Υπογραφή.
- es :** Declaración DE de conformidad (original), 2) La sociedad, 3) Dirección, 4) expediente técnico, 5) Constructor de la máquina descrita a continuación, 6) Declara que esta máquina, 7) Está conforme a las siguientes directivas y a sus transposiciones en derecho nacional, 8) Para las máquinas anexo IV, 9) Número de certificación, 10) Organismo notificado, 15) normas armonizadas utilizadas, 16) Otras normas o especificaciones técnicas utilizadas, 17) Hecho en, 18) Fecha, 19) Nombre del signatario, 20) Función, 21) Firma.
- et :** 1) EÜ vastavusdeklaratsioon (algupärane), 2) Äriühing, 3) Aadress, 4) Tehniline dokumentatsioon, 5) Seadme tootja, 6) Kinnitab, et see toode, 7) On vastavuses järgmiste direktiivide ja nende riigisisesele õigusesse ülevõtmiseks vastuvõetud õigusaktidega, 8) IV lisas loetletud seadmete puhul, 9) Tunnistuse number, 10) Sertifitseerimisasutus, 15) kasutatud ühtlustatud standarditele, 16) Muud standardites või spetsifikatsioonides kasutatakse, 17) Väljaandmise koht, 18) Väljaandmise aeg, 19) Allkirjastaja nimi, 20) Amet, 21) Allkiri.
- fi :** 1) EY-vaatimustenmukaisuusvakuutus (alkuperäiset), 2) Yritys, 3) Osoite, 4) teknisen eritelmän, 5) Jäljessä kuvatun koneen valmistaja, 6) Vakuuttaa, että tämä kone, 7) Täyttää seuraavien direktiivien sekä niitä vastaavien kansallisten säännösten vaatimukset, 8) Liitteen IV koneiden osalta, 9) Todistuksen numero, 10) Ilmoitettu laitos, 15) yhdenmukaistettuja standardeja käytetään, 16) muita standardeja tai eritelmiä, 17) Paikka, 18) Aika, 19) Allekirjoittajan nimi, 20) Toimi, 21) Allekirjoitus.
- ga :** 1) « EC » dearbhú comhréireachta (bunaidh), 2) An comhlacht, 3) Seoladh, 4) comhad teicniúil, 5) Déantóir an innill a thuariscítear thíos, 6) Dearbhaíonn sé go bhfuil an t-inneall, 7) É conforme alle direttive seguenti e alle relative trasposizioni nel diritto nazionale, 8) Le haghaidh innill an aguisin IV, 9) Uimhir teastais, 10) Comhlacht a chuireadh i bhfios, 15) caighdeán comhchuibhíthe a úsáidtear, 16) caighdeán eile nó sonraíochtaí teicniúla a úsáidtear, 17) Déanta ag, 18) Dáta, 19) Ainm an tsinitheora, 20) Feidhm, 21) Síniú.
- hu :** 1) CE megfelelőségi nyilatkozat (eredeti), 2) A vállalat, 3) Cím, 4) műszaki dokumentáció, 5) Az alábbi gép gyártója, 6) Kijelenti, hogy a gép, 7) Megfelel az alábbi irányelveknek, valamint azok honosított előírásainak, 8) A IV. melléklet gépeihez, 9) Bizonylati szám, 10) Ertesített szervezet, 15) felhasznált harmonizált szabványok, 16) egyéb felhasználható szabványok és előírások hivatkozásai, 17) Kelt (hely), 18) Dátum, 19) Aláíró neve, 20) Funkció, 21) Aláírás.
- is :** 1) Samræmisvottorð ESB (upprunalega), 2) Fyrirtækið, 3) Aðsetur, 4) Tæknilegar skrá, 5) Smiður tækisins sem lýst er hér á eftir, 6) Staðfestir að tækið, 7) Samræmist eftirfarandi stöðlum og staðfarlu þeirra með hlöðsón af þjóðarrétti, 8) Fyrir tækin í aukakafla IV, 9) Staðfestingarnúmer, 10) Tilkynnt til, 15) samhæfa staða sem notaðir, 16) önnur staðlar eða forskrifir notað, 17) Staður, 18) Dagsetning, 19) Nafn undirritaðs, 20) Staða, 21) Undirskrift.
- it :** 1) Dichiarazione CE di conformità (originale), 2) La società, 3) Indirizzo, 4) fascicolo tecnico, 5) Costruttore della macchina descritta di seguito, 6) Dichiaro che questa macchina, 7) È conforme alle direttive seguenti e alle relative trasposizioni nel diritto nazionale, 8) Per le macchine Allegato IV, 9) Numero di Attestazione, 10) Organismo notificato, 15) norme armonizzate applicate, 16) altre norme e specifiche tecniche applicate, 17) Stabilita a, 18) Data, 19) Nome del firmatario, 20) Funzione, 21) Firma.
- lt :** 1) CE atitikties deklaracija (originalas), 2) Bendrovė, 3) Adresas, 4) Techninė byla, 5) Žemiau nurodytas įrenginio gamintojas, 6) Pareiškia, kad šis įrenginys, 7) Atitinka toliau nurodytąjį direktyvų un to transpozicijų nacionalinį teisės aktų perkeltus jų nuostatas, 8) IV priedas dėl mašinų, 9) Sertifikato Nr., 10) Paskelbtąjį įstaigą, 15) suderintus standartus naudojamus, 16) Kiti standartai ir techninės specifikacijos, 17) Pasirašyta, 18) Data, 19) Pasirašiusio asmens vardas ir pavardė, 20) Pareigos, 21) Parašas.
- lv :** 1) EK atbilstības deklarācija (oriģināls), 2) Uzņēmums, 3) Adrese, 4) tehniskās lietas, 5) Tālāk aprakstītās iekārtas ražotājs, 6) Apliecina, ka šī iekārta, 7) Ir atbilstoša tālāk norādītajām direktīvām un to transpozīcijai nacionālajā likumdošanā, 8) Iekārtām IV pielikumā, 9) Apliecinības numurs, 10) Reģistrētā organizācija, 15) saderinātus standartus lietojamiem, 16) lietojamiem tehniskajiem standartiem un specifikācijām, 17) Sastādīts, 18) Datums, 19) Parakstītāja vārds, 20) Amats, 21) Paraksts.
- mt :** 1) Dikjarazzjoni ta' Konformità KE (originali), 2) Il-kumpanija, 3) Indirizz, 4) fajl tekniku, 5) Manifattriċi tal-magna deskritta hawn isfel, 6) Tiddikjara li din il-magna, 7) Hija konformi hija konformi mad-Direttivi segwenti u l-Higijiet li jimplementawhom fil-ligi nazzjonali, 8) Għall-magni fl-Anness IV, 9) Numru taċ-certifikat, 10) Entità nnotifikata, 15) l-istandards armonizzati użati, 16) standards tekniċi u specifikazzjonijiet oħra użati, 17) Magħmul f, 18) Data, 19) Isem il-firmatarju, 20) Kariga, 21) Firma.
- nl :** 1) EG-verklaring van overeenstemming (oorspronkelijke), 2) Het bedrijf, 3) Adres, 4) technisch dossier, 5) Constructeur van de hierna genoemde machine, 6) Verklaart dat deze machine, 7) In overeenstemming is met de volgende richtlijnen en hun omzettingen in het nationale recht, 8) Voor machines van bijlage IV, 9) Goedkeuringsnummer, 10) Aangezegde instelling, 15) gehanteerde geharmoniseerde normen, 16) andere gehanteerde technische normen en specificaties, 17) Opgemaakt te, 18) Datum, 19) Naam van ondergetekende, 20) Functie, 21) Handtekening.
- no :** 1) CE-samsvarserklæring (original), 2) Selskapet, 3) Adresse, 4) tekniske arkiv, 5) Fabrikant av følgende maskin, 6) Erklærer at denne maskinen, 7) Oppfyller kravene i følgende direktiver, med nasjonale gjennomføringsbestemmelser, 8) For maskiner i tillegg IV, 9) Attestnummer, 10) Notifisert organ, 15) harmoniserte standarder som brukes, 16) Andre standarder og spesifikasjoner brukt, 17) Utstedt i, 18) Dato, 19) Underskriverens navn, 20) Stilling, 21) Underskrift.
- pl :** 1) Deklaracja zgodności CE (oryginalne), 2) Spółka, 3) Adres, 4) dokumentacji technicznej, 5) Wykonawca maszyny opisanej poniżej, 6) Oświadczca, że ta maszyna, 7) Jest zgodna z następującymi dyrektywami i odpowiadającymi przepisami prawa krajowego, 8) Dla maszyn załącznik IV, 9) Numer certyfikatu, 10) Jednostka certyfikująca, 15) zastosowanych norm zharmonizowanych, 16) innych zastosowanych norm technicznych i specyfikacji, 17) Sporządzono w, 18) Data, 19) Nazwisko podpisującego, 20) Stanowisko, 21) Podpis.
- pt :** 1) Declaração de conformidade CE (original), 2) A empresa, 3) Morada, 4) processo técnico, 5) Fabricante da máquina descrita abaixo, 6) Declara que esta máquina, 7) Está em conformidade às diretivas seguintes e às suas transposições para o direito nacional, 8) Para as máquinas no anexo IV, 9) Número de certificado, 10) Entidade notificada, 15) normas harmonizadas utilizadas, 16) outras normas e especificações técnicas utilizadas, 17) Elaborado em, 18) Data, 19) Nome do signatário, 20) Cargo, 21) Assinatura.
- ro :** 1) Declarație de conformitate CE (originală), 2) Societatea, 3) Adresa, 4) cărțile tehnice, 5) Constructor al mașinii descrise mai jos, 6) Declară că prezenta mașină, 7) Este conformă cu directivele următoare și cu transpunerea lor în dreptul național, 8) Pentru mașinile din anexa IV, 9) Număr de atestare, 10) Organism notificat, 15) standardele armonizate utilizate, 16) alte standarde și specificații tehnice utilizate, 17) Întocmit la, 18) Data, 19) Numele persoanei care semnează, 20) Funcția, 21) Semnătura.
- sk :** 1) ES vyhlásenie o zhode (pôvodný), 2) Názov spoločnosti, 3) Adresa, 4) technickej dokumentácie, 5) Výrobca nižšie opísaného stroja, 6) Vyhlasuje, že tento stroj, 7) Je v súlade s nasledujúcimi smernicami a smernicami transponovanými do vnitrostátného práva, 8) Pre stroje v prílohe IV, 9) Číslo certifikátu, 10) Notifikačný orgán, 15) použité harmonizované normy, 16) použité iné technické normy a predpisy, 17) Miesto vydania, 18) Dátum vydania, 19) Meno podpisujúceho, 20) Funkcia, 21) Podpis.
- sl :** 1) ES Izjava o ustreznosti (izvirna), 2) Družba, 3) Naslov, 4) tehnične dokumentacije, 5) Proizvajalec tukaj opisanega stroja, 6) Izjavlja, da je ta stroj, 7) Ustreza naslednjim direktivam in njihovi transpoziciji v državno pravo, 8) Za stroje priloga IV, 9) Številka potrdila, 10) Obvestilo organu, 15) uporabljene harmonizirane standarde, 16) druge uporabljene tehnične standarde in zahteve, 17) V, 18) Datum, 19) Ime podpisnika, 20) Funkcija, 21) Podpis.
- sv :** 1) CE-försäkran om överensstämmelse (original), 2) Företaget, 3) Adress, 4) tekniska dokumentationen, 5) Konstruktör av nedan beskrivna maskin, 6) Försäkrat att denna maskin, 7) Överensstämmer med nedanstående direktiv och införlivandet av dem i nationell rätt, 8) För maskinerna i bilaga IV, 9) Nummer för godkännande, 10) Organism som underkänt, 15) Harmoniserade standarder som använts, 16) andra tekniska standarder och specifikationer som använts, 17) Upprättat i, 18) Datum, 19) Namn på den som undertecknat, 20) Befattning, 21) Namnteckning.

Figure 104: Déclaration de conformité CE - Spécimen 2/2

5.1.2 DÉCLARATION DE CONFORMITÉ UKCA - SE 0808 S1



Le présent document est un spécimen de déclaration de conformité UKCA, qui reflète le contenu que la déclaration d'origine fournie avec la machine.

Ce spécimen et le document d'origine peuvent comporter des champs de données qui ne

s'appliquent pas à la machine. Ces champs sont laissés vides s'ils ne sont pas pertinents. Veuillez vous reporter à la déclaration de conformité d'origine pour toutes les données pertinentes concernant votre machine.

UKCA DECLARATION OF CONFORMITY

Manufacturer: **MANITOU BF**
 Address: **430, RUE DE L'AUBINIÈRE - BP 10249**
44158 ANCENIS CEDEX - FRANCE
 Authorized representative: **MANITOU UK**
Ebbleke Industrial Estate - Dorset BH 31 6BB
Verwood - United Kingdom

The manufacturer declares that the below described machinery:
SE 0808 S1

Complies with the following legislation:

The supply of Machinery (Safety) Regulations 2008, as amended

The machine is designed for the lifting of persons:

Applied procedure: Type examination by notified/approved body
 Certificate number: 2681 5131 XXX XX XX XXXX
 Dated:
 Approved body: BUREAU VERITAS INTERNATIONAL
 8 COURS DU TRIANGLE
 92800 PUTEAUX - FRANCE

Noise Emission in the Environment by Equipment for use Outdoors Regulations 2001, as amended

Applied procedure: Schedule VIII
 Approved body:

Sound power level:

Measured: dB (A)
 Guaranteed: dB (A)

Electromagnetic Compatibility Regulations 2016, as amended

The following designated standards have been addressed:

EN 12895

The following standards or technical guidance have been addressed:

At: Date:
 Name of signatory:
 Position:
 Company:
 Signature:

Figure 105: Déclaration de conformité UKCA - Spécimen

5.1.3 DÉCLARATION DE CONFORMITÉ CE - SE 1008 S1



Le présent document est un spécimen de déclaration de conformité CE, qui reflète le contenu que la déclaration d'origine fournie avec la machine.

Ce spécimen et le document d'origine peuvent comporter des champs de données qui ne

s'appliquent pas à la machine. Ces champs sont laissés vides s'ils ne sont pas pertinents.

Veillez vous reporter à la déclaration de conformité d'origine pour toutes les données pertinentes concernant votre machine.

1) **DÉCLARATION «CE» DE CONFORMITÉ (originale)**
«EC» DECLARATION OF CONFORMITY (original)

2) Constructeur, *Manufacturer* : **MANITOU BF**

3) Adresse, *Address* : **430, RUE DE L'AUBINIÈRE - B.P 10249**
44158 - ANCENIS - CEDEX - FRANCE

4) Titulaire du dossier technique, *Holder of the technical file* : **MANITOU BF**

3) Adresse, *Address* : **430, RUE DE L'AUBINIÈRE - B.P 10249**
44158 - ANCENIS - CEDEX - FRANCE

5) Le constructeur déclare que la machine décrite ci-après, *The manufacturer declares that the machine described below* :

SE 1008 S1

6) Est conforme aux directives suivantes et à leurs transpositions en droit national (si applicables),
Complies with the following directives and their transpositions into national law (if applicable) :

2006/42/CE

7) Pour les machines annexe IV, *For annex IV machines* :

8) Numéro d'attestation, *Certificate number* : 2681 5131 XXX XX XX XXXX

9) Organisme notifié, *Notified body* : Apave Exploitation France
 organisme notifié n°0082
 6 rue du Général Audran 92412 COURBEVOIE Cedex

2000/14/CE + 2005/88/CE

10) Procédure appliquée, *Applied procedure* : annexe V

9) Organisme notifié, *Notified body* :

11) Niveau de puissance acoustique, *Sound power level* :

12) Mesuré, *Measured* : dB (A)

13) Garanti, *Guaranteed* : dB (A)

2014/30/UE

14) Normes harmonisées utilisées, *Harmonised standards used* :

EN ISO 3744

15) Normes ou dispositions techniques utilisées, *Standards or technical provisions used* :

EN 12895

16) Fait à, *Done at* :

17) Date, *Date* :

18) Nom du signataire, *Name of signatory* :

19) Fonction, *Function* :

20) Société, *Company* :

21) Signature, *Signature* :

Figure 106: Déclaration de conformité CE - Spécimen 1/2

- bg :** 1) удостоверение за « CE » съответствие (оригинална), 2) Фирмата, 3) Адрес, 4) Техническо досие, 5) Фабрикант на описаната по-долу машина, 6) Обявява, че тази машина, 7) товара на следните директиви и на тяхното съответствие национално право, 8) За машините към допълнение IV, 9) Номер на удостоверението, 10) Наименована фирма, 15) хармонизирани стандарти използвани, 16) стандарти или технически правила, използвани, 17) Изработено в, 18) Дата, 19) Име на разпалия се, 20) Функция, 21) Функция.
- cs :** 1) ES prohlášení o shodě (původní), 2) Název společnosti, 3) Adresa, 4) Technická dokumentace, 5) Výrobce níže uvedeného stroje, 6) Prohlašuje, že tento stroj, 7) Je v souladu s následujícími směrnici a směrnici transponovanými do vnitrostátního práva, 8) Pro stroje v příloze IV, 9) Číslo certifikátu, 10) Notifikační orgán, 15) harmonizované normy použity, 16) Norem a technických pravidel používaných, 17) Místo vydání, 18) Datum vydání, 19) Jméno podepsaného, 20) Funkce, 21) Podpis.
- da :** 1) EF Overensstemmelseserklæring (original), 2) Firmaet, 3) Adresse, 4) tekniske dossier, 5) Konstruktor af nedenfor beskrevne maskine, 6) Erklærer, at denne maskine, 7) Overholder nedennævnte direktiver og disses gennemførelse til national ret, 8) For maskiner under bilag IV, 9) Certifikat nummer, 10) Bemyndigede organ, 15) harmoniserede standarder, der anvendes, 16) standarder eller tekniske regler, 17) Udfærdiget i, 18) Dato, 19) Underskrivers navn, 20) Funktion, 21) Underskrift.
- de :** 1) EG-Konformitätserklärung (original), 2) Die Firma, 3) Adresse, 4) Technischen Unterlagen, 5) Hersteller der nachfolgend beschriebenen Maschine, 6) Erklärt, dass diese Maschine, 7) den folgenden Richtlinien und deren Umsetzung in die nationale Gesetzgebung entspricht, 8) Für die Maschinen laut Anhang IV, 9) Bescheinigungsnummer, 10) Benannte Stelle, 15) angewandten harmonisierten Normen, 16) angewandten sonstigen technischen Normen und Spezifikationen, 17) Ausgestellt in, 18) Datum, 19) Name des Unterzeichners, 20) Funktion, 21) Unterschrift.
- el :** 1) Δήλωση συμμόρφωσης CE (πρωτότυπο), 2) Η εταιρεία, 3) Διεύθυνση, 4) τεχνικό φάκελο, 5) Κατασκευάστρια του εξής περιγραφόμενου μηχανήματος, 6) Δηλώνει ότι αυτό το μηχάνημα, 7) Είναι σύμφωνο με τις εξής οδηγίες και τις προσαρμογές τους στο εθνικό δίκαιο, 8) Για τα μηχανήματα παραρτήματος IV, 9) Αριθμός δήλωσης, 10) Κοινοποιημένος φορέας, 15) εναρμονισμένα πρότυπα που χρησιμοποιούνται, 16) Πρότυπα ή τεχνικούς κανόνες που χρησιμοποιούνται, 16) Είναι σύμφωνο με τα εξής πρότυπα και τεχνικές διατάξεις, 17) Εν, 18) Ημερομηνία, 19) Όνομα του υπογράφοντος, 20) Θέση, 21) Υπογραφή.
- es :** Declaración DE de conformidad (original), 2) La sociedad, 3) Dirección, 4) expediente técnico, 5) Constructor de la máquina descrita a continuación, 6) Declara que esta máquina, 7) Está conforme a las siguientes directivas y a sus transposiciones en derecho nacional, 8) Para las máquinas anexo IV, 9) Número de certificación, 10) Organismo notificado, 15) normas armonizadas utilizadas, 16) Otras normas o especificaciones técnicas utilizadas, 17) Hecho en, 18) Fecha, 19) Nombre del signatario, 20) Función, 21) Firma.
- et :** 1) EÜ vastavusdeklaratsioon (algupärane), 2) Äriühing, 3) Aadress, 4) Tehniline dokumentatsioon, 5) Seadme tootja, 6) Kinnitab, et see toode, 7) On vastavuses järgmiste direktiivide ja nende riigisisesele õigusele ülevõtmiseks vastuvõetud õigusaktidega, 8) IV lisas loetletud seadmete puhul, 9) Tunnistuse number, 10) Sertifitseerimisasutus, 15) kasutatud ühtlustatud standardite, 16) Muud standardites või spetsifikatsioonides kasutati, 17) Väljaandmise koht, 18) Väljaandmise aeg, 19) Allkirjastaja nimi, 20) Amet, 21) Allkiri.
- fi :** 1) EY-vaatimustenmukaisuusvakuutus (alkuperäiset), 2) Yritys, 3) Osote, 4) teknisen eritelmän, 5) Jäljessä kuvaton koneen valmistaja, 6) Vakuuttaa, että tämä kone, 7) Täyttää seuraavien direktiivien sekä niitä vastaavien kansallisten säännösten vaatimukset, 8) Liitteen IV koneiden osalta, 9) Todistuksen numero, 10) Ilmoitettu laitos, 15) yhdenmukaistettuja standardeja käytetään, 16) muita standardeja tai eritelmiä, 17) Paikka, 18) Aika, 19) Allekirjoittajan nimi, 20) Toimi, 21) Allekirjoitus.
- ga :** 1) « EC » dearbhú comhréireachta (bunaidh), 2) An comhlacht, 3) Seoladh, 4) comhad teicniúil, 5) Déantóir an innill a thuariscítear thíos, 6) Dearbhaíonn sé go bhfuil an t-inneall, 7) Go gclonn sé le na treochra seo a leanas agus a trasúimh isteach i ndlí náisiúnta, 8) Le haghaidh innill an aguisin IV, 9) Uimhir teastais, 10) Comhlacht a chuireadh i bhfios, 15) caighdeán comhchuíbhíte a úsáidtear, 16) caighdeán eile nó sonraíochtaí teicniúla a úsáidtear, 17) Déanta ag, 18) Dáta, 19) Ainm an tsinitheora, 20) Feidhm, 21) Síniú.
- hu :** 1) CE megfeleléségi nyilatkozat (eredeti), 2) A vállalat, 3) Cím, 4) műszaki dokumentáció, 5) Az alábbi gép gyártója, 6) Kijelenti, hogy a gép, 7) Megfelel az alábbi irányelveknek valamint azok honostott előírásainak, 8) A IV. melléklet gépeihez, 9) Bizonylati szám, 10) Ertesített szervezet, 15) felhasznált harmonizált szabványok, 16) egyéb felhasznált műszaki szabványok és előírások hivatkozásai, 17) Kelt (hely), 18) Dátum, 19) Aláíró neve, 20) Funkció, 21) Aláírás.
- is :** 1) Samræmisvottorð ESB (upprunalega), 2) Fyrirtækið, 3) Aðsetur, 4) Tæknilegar skrá, 5) Smíður tækisins sem lýst er hér á eftir, 6) Staðfestir að tækið, 7) Samræmist eftirfarandi stöðlum og staðfærslu þeirra með hljóðn af þjóðarrétti, 8) Fyrir tækin í aukakafla IV, 9) Staðfestingarnúmer, 10) Tilkynt til, 15) samhfæða staða sem notaðir, 16) önnur staðlar eða forskriftir notað, 17) Staður, 18) Dagsetning, 19) Nafn undirritaðs, 20) Staða, 21) Undirskrift.
- it :** 1) Dichiarazione CE di conformità (originale), 2) La società, 3) Indirizzo, 4) fascicolo tecnico, 5) Costruttore della macchina descritta di seguito, 6) Dichiaro che questa macchina, 7) È conforme alle direttive seguenti e alle relative trasposizioni nel diritto nazionale, 8) Per le macchine Allegato IV, 9) Numero di Attestazione, 10) Organismo notificato, 15) norme armonizzate applicate, 16) altre norme e specifiche tecniche applicate, 17) Stabilita a, 18) Data, 19) Nome del firmatario, 20) Funzione, 21) Firma.
- lt :** 1) CE atitikties deklaracija (originalas), 2) Bendrovė, 3) Adresas, 4) Techninė byla, 5) Žemiau nurodytas įrenginio gamintojas, 6) Pareiškia, kad šis įrenginys, 7) Atitinka toliau nurodytąjį direktyvų ir į nacionalinius teisės aktus perkeltus jų nuostatas, 8) IV priedas dėl mašinų, 9) Sertifikato Nr., 10) Paskelbtoji įstaiga, 15) suderintus standartus naudojamus, 16) kitį standartus ir technines specifikacijas, 17) Pasirašyta, 18) Data, 19) Pasirašiusio asmens vardas ir pavardė, 20) Pareigos, 21) Parašas.
- lv :** 1) EK atbilstības deklarācija (oriģināls), 2) Uzņēmums, 3) Adrese, 4) tehniskās lietas, 5) Tālāk aprakstītās iekārtas ražotājs, 6) Apliecinā, ka šī iekārta, 7) Ir atbilstoša tālāk norādītajām direktyvām un to transpozīcijai nacionālajā likumdošanā, 8) Iekārtām IV pielikumā, 9) Apliecināšanas numurs, 10) Reģistrēta organizācija, 15) lietotajiem saskaņotajiem standartiem, 16) lietotajiem tehniskajiem standartiem un specifikācijām, 17) Sastādīts, 18) Datums, 19) Parakstītāja vārds, 20) Amats, 21) Paraksts.
- mt :** 1) Dikjarazzjoni ta' Konformità KE (oriġinali), 2) Il-kumpanija, 3) Indirizz, 4) fajl tekniku, 5) Manifattriċi tal-magna deskritta hawn isfel, 6) Tididkara li din il-magna, 7) Hija konformi hija konformi mad-Direttivi segwenti u Hġijiet li jimplementawhom fil-ġiġi nazzjonali, 8) Għall-magni fl-Anness IV, 9) Numru taċ-certifikat, 10) Entità nnotifikata, 15) l-Istandards armonizzati użati, 16) standards tekniċi u specifikazzjonijiet oħra użati, 17) Magħmul f, 18) Dato, 19) Isem il-firmatarju, 20) Kariga, 21) Firma.
- nl :** 1) EG-verklaring van overeenstemming (oorspronkelijk), 2) Het bedrijf, 3) Adres, 4) technisch dossier, 5) Constructeur van de hierna genoemde machine, 6) Verklaart dat deze machine, 7) In overeenstemming is met de volgende richtlijnen en hun omzettingen in het nationale recht, 8) Voor machines van bijlage IV, 9) Goedkeuringsnummer, 10) Aangezegde instelling, 15) gehanteerde geharmoniseerde normen, 16) andere gehanteerde technische normen en specificaties, 17) Opgemaakt te, 18) Datum, 19) Naam van ondergetekende, 20) Functie, 21) Handtekening.
- no :** 1) CE-samsvarserklæring (original), 2) Selskapet, 3) Adresse, 4) tekniske arkiv, 5) Fabrikant av følgende maskin, 6) Erklærer at denne maskinen, 7) Oppfyller kravene i følgende direktiver, med nasjonale gjennomføringsbestemmelser, 8) For maskinene i tillegg IV, 9) Attestnummer, 10) Notifisert organ, 15) harmoniserte standarder som brukes, 16) Andre standarder og spesifikasjoner brukt, 17) Utstedt i, 18) Dato, 19) Underskriverens navn, 20) Stilling, 21) Underskrift.
- pl :** 1) Deklaracja zgodności CE (oryginalne), 2) Spółka, 3) Adres, 4) dokumentacja technicznej, 5) Wykonawca maszyny opisanej poniżej, 6) Oświadczam, że ta maszyna, 7) Jest zgodna z następującymi dyrektywami i odpowiadającymi przepisami prawa krajowego, 8) Dla maszyn załącznik IV, 9) Numer certyfikatu, 10) Jednostka certyfikująca, 15) zastosowanych norm zharmonizowanych, 16) innych zastosowanych norm technicznych i specyfikacji, 17) Sporządzono w, 18) Data, 19) Nazwisko podpisującego, 20) Stanowisko, 21) Podpis.
- pt :** 1) Declaração de conformidade CE (original), 2) A empresa, 3) Morada, 4) processo técnico, 5) Fabricante da máquina descrita abaixo, 6) Declara que esta máquina, 7) Está em conformidade às diretivas seguintes e às suas transposições para o direito nacional, 8) Para as máquinas no anexo IV, 9) Número de certificado, 10) Entidade notificada, 15) normas harmonizadas utilizadas, 16) outras normas e especificações técnicas utilizadas, 17) Elaborado em, 18) Data, 19) Nome do signatário, 20) Cargo, 21) Assinatura.
- ro :** 1) Declarație de conformitate CE (originală), 2) Societatea, 3) Adresa, 4) cârții tehnice, 5) Constructor al mașinii descrise mai jos, 6) Declară că prezenta mașină, 7) Este conformă cu directivele următoare și cu transpunerea lor în dreptul național, 8) Pentru mașinile din anexa IV, 9) Număr de atestare, 10) Organism notificat, 15) standarde armonizate utilizate, 16) alte standarde și specificatii tehnice utilizate, 17) Întocmit la, 18) Data, 19) Numele persoanei care semnează, 20) Funcția, 21) Semnătura.
- sk :** 1) ES vyhlásenie o zhode (pôvodný), 2) Názov spoločnosti, 3) Adresa, 4) technickej dokumentácie, 5) Výrobca nižšie opísaného stroja, 6) Vyhlásuje, že tento stroj, 7) Je v súlade s nasledujúcimi smernicami a smernicami transponovanými do vnútroštátneho práva, 8) Pre stroje v prílohe IV, 9) Číslo certifikátu, 10) Notifikačný orgán, 15) použité harmonizované normy, 16) použité iné technické normy a predpisy, 17) Miesto vydania, 18) Dátum vydania, 19) Meno podpisujúceho, 20) Funkcia, 21) Podpis.
- sl :** 1) ES Izjava o ustreznosti (izvirna), 2) Družba, 3) Naslov, 4) tehnične dokumentacije, 5) Proizvajalac tukaj opisanega stroja, 6) Izjavlja, da je ta stroj, 7) Ustreza naslednjim direktivam in njihovi transpoziciji v državno pravo, 8) Za stroje priloga IV, 9) Številka potrdila, 10) Obvestilo organu, 15) uporabljene harmonizirane standarde, 16) druge uporabljene tehnične standarde in zahteve, 17) V, 18) Datum, 19) Ime podpisnika, 20) Funkcija, 21) Podpis.
- sv :** 1) CE-försäkran om överensstämmelse (original), 2) Företaget, 3) Adress, 4) tekniska dokumentationen, 5) Konstruktör av nedan beskrivna maskin, 6) Försäkras att denna maskin, 7) Överensstämmer med nedanstående direktiv och införlivandet av dem i nationell rätt, 8) För maskinerna i bilaga IV, 9) Nummer för godkännande, 10) Organism som underrättats, 15) Harmoniserade standarder som använts, 16) andra tekniska standarder och specifikationer som använts, 17) Upprättat i, 18) Datum, 19) Namn på den som undertecknat, 20) Befattning, 21) Namntecknin.

Figure 107: Déclaration de conformité CE - Spécimen 2/2

5.1.4 DÉCLARATION DE CONFORMITÉ UKCA - SE 1008 S1



Le présent document est un spécimen de déclaration de conformité UKCA, qui reflète le contenu que la déclaration d'origine fournie avec la machine.

Ce spécimen et le document d'origine peuvent comporter des champs de données qui ne

s'appliquent pas à la machine. Ces champs sont laissés vides s'ils ne sont pas pertinents. Veuillez vous reporter à la déclaration de conformité d'origine pour toutes les données pertinentes concernant votre machine.

UKCA DECLARATION OF CONFORMITY

Manufacturer: **MANITOU BF**
 Address: **430, RUE DE L'AUBINIÈRE - BP 10249
 44158 ANCENIS CEDEX - FRANCE**
 Authorized representative: **MANITOU UK**
Ebbleke Industrial Estate - Dorset BH 31 6BB
Verwood - United Kingdom

The manufacturer declares that the below described machinery:
SE 1008 S1

Complies with the following legislation:

The supply of Machinery (Safety) Regulations 2008, as amended

The machine is designed for the lifting of persons:

Applied procedure: Type examination by notified/approved body
 Certificate number: 2681 5131 XXX XX XX XXXX
 Dated:
 Approved body: **APAVE EXPLOITATION FRANCE**
ORGANISME NOTIFIÉ N°0082
6 RUE DU GÉNÉRAL AUDRAN 92412 COURBEVOIE CEDEX

Noise Emission in the Environment by Equipment for use Outdoors Regulations 2001, as amended

Applied procedure: Schedule VIII
 Approved body:

Sound power level:

Measured: dB (A)
 Guaranteed: dB (A)

Electromagnetic Compatibility Regulations 2016, as amended

The following designated standards have been addressed:

EN 12895

The following standards or technical guidance have been addressed:

At: Date:
 Name of signatory:
 Position:
 Company:
 Signature:

Figure 108: DÉCLARATION DE CONFORMITÉ UKCA

5.2. MACHINE

5.2.1 FICHE TECHNIQUE - SE 0808 S1

Caractéristiques générales

Tableau 41. Caractéristiques générales - SE 0808 S1

Description	Unité	Valeur	Tolérance
Capacité de charge maximale pour une utilisation à l'intérieur	kg (livres)	230 (507)	± 10%
Capacité de charge maximale pour une utilisation à l'extérieur	kg (livres)	230 (507)	± 10%
Capacité de charge maximale sur l'extension	kg (livres)	115 (254)	± 10%
Nombre maximal d'occupants autorisés sur la nacelle pour une utilisation à l'intérieur	-	2	-
Nombre maximal d'occupants autorisés sur la nacelle pour une utilisation à l'extérieur	-	1	-
Nombre maximal d'occupants autorisés sur l'extension	-	1	-
Hauteur de levage pour une utilisation à l'extérieur	mm (pi-po)	Totale	-
Vitesse maximale du vent pour utilisation à l'extérieur	km/h (mph)	45 (28)	-
Inclinaison maximale autorisée (longitudinale / latérale)	°	3,5 / 1,5	± 0,1%
Poids de la machine à vide	kg (livres)	1500 (3310)	± 2%
Capacité de charge en pente franchissable (+ 100 kg (220 lb))	%	25	± 2%
Pente maximale autorisée en position de transport, nacelle en descente	% / °	25 / 14	-
Pente latérale maximale autorisée en position de transport	% / °	15 / 9	-
Levage de la machine	-	sans outil	-
Surface exposée au vent lors du levage	m ² (pi ²)	2,85 (30,7)	± 2%
Températures de stockage	°C (°F)	-25 (-13) / +55 (+131)	-
Altitude maximale de fonctionnement garantie	m (pi)	1000 (3280)	-

Vitesses et mouvements

Tableau 42. Vitesses et mouvements - SE 0808 S1

Description	Unité	Valeur	Tolérance
Gestion des fonctions simultanées	-	Non	-
Fonctions simultanées	-	0	-
Vitesse			
Vitesse de conduite (position travail)	km/h (mph)	0,8 (0,5)	± 0,1 (± 0,06)
Vitesse de conduite (position transport) (1)	km/h (mph)	2,5 (1,56)	± 0,5 (± 0,31)
Vitesse de conduite (position transport) (2)	km/h (mph)	4,5 (2,8)	± 0,5 (± 0,31)
Vitesse de conduite (position transport) (3)	km/h (mph)	-	± 0,5 (± 0,31)
Mouvement des ciseaux de bras			

Description	Unité	Valeur	Tolérance
Levage à vide / Charge	s	16 / 17	± 2
Descente à vide / Charge	s	22 / 18	± 2

Moteurs électriques

Tableau 43. Moteurs électriques - SE 0808 S1

Description	Unité	Valeur	Tolérance
Moteur de traction			
Type	-	Électrique CA asynchrone	-
Fournisseur	-	NIDEC	-
Puissance	kW (CH)	2 x 0,55 (2 x 0,74)	-
Tension alimentation	V/CA	15	-
Intensité	A/CA	120	-
S2 (fonctionnement temporaire)	min	30	-
S3 (fonctionnement alterné)	%	Non communiqué	-
Moteur d'élévation			
Type	-	Électrique CC	-
Fournisseur	-	NIDEC	-
Puissance	kW (CH)	5,4 (7,2)	-
Tension alimentation	V/DC	24	-
Intensité	A	280	-
S2 (fonctionnement temporaire)	min	30	-
S3 (fonctionnement alterné)	%	Non communiqué	-

Roues

Tableau 44. Roues - SE 0808 S1

Description	Unité	Valeur	Tolérance
Caractéristiques techniques			
Type de roue	-	12 x 4 (255)	-
Nombre de roues directrices (avant/arrière)	-	2 / 0	-
Nombre de roues motrices (avant/arrière)	-	2 / 0	-
Fournisseur	-	CAMSO	-
Type de roue / pneu	-	Caoutchouc	-
Dimensions (Ø ext. x largeur)	mm (po.)	305 x 106 (12 x 4)	-
Pression des pneus	bar (psi)	-	-
Poids par roue avant	kg (livres)	11 (24)	± 2%
Poids par roue arrière	kg (livres)	10,8 (23,8)	± 2%
Caractéristiques de charge			
Roue avant - Dimensions du rayon sous charge statique en position de transport (1 h)	mm (pi-po)	150 (0-6)	± 2 (± 0,08)
Roue arrière - Dimensions du rayon sous charge statique en position de transport (1 h)	mm (pi-po)	150 (0-6)	± 2 (± 0,08)
Circonférence de roulement	mm (pi-po)	982 (3-2,7)	± 20 (± 0,8)
Charge sur une roue avant en position de transport	kg (livres)	990 (3-3)	± 2%
Charge sur une roue arrière en position de transport	kg (livres)	990 (3-3)	± 2%

Description	Unité	Valeur	Tolérance
Charge maximale sur une roue en position de travail	kg (livres)	990 (3-3)	± 2%
Surface de contact au sol (dure / souple)	cm ² (po ²)	62,7 / 109,5 (9,72 / 16.97)	± 5%
Poinçonnement au sol (dur / souple)	daN/cm ² (psi)	16 / 9,1 (232,1 / 132)	± 5%

Transmission / freins

Tableau 45. Transmission / freins - SE 0808 S1

Description	Unité	Valeur	Tolérance
Type de réduction	-	Boîte de vitesses	-
Fournisseur	-	DANA	-
Taux de réduction	-	44,8	-
Force de traction	daN (lbf)	-	-
Différentiel pont avant	-	NON	-
Capacité d'huile	l (gal)	0,15 (0,04)	-
Différentiel pont arrière	-	NON	-
Capacité d'huile	l (gal)	-	-
Type de frein	-	Négatif	-
Type de commande	-	Électrique	-
Roues freinées	-	2 roues avant séparées	-
Desserrage des freins (mode roues libres)	-	Mécanique sur la boîte	-
Couple de freinage	daNm (pi-lbf)	2 (1,48)	± 5%

Circuit hydraulique

Tableau 46. Circuit hydraulique - SE 0808 S1

Description	Unité	Valeur	Tolérance
Pompe principale			
Type	-	Engrenage	-
Fournisseur	-	PARKERS	-
Capacité	cm ³ (po. cube)	5 (0,31)	-
Capacité nominale maximale à vide (à 3 500 tr/min)	l/min (gpm)	17,5 (4,6)	-
Pression de fonctionnement maximum	bar (psi)	250 (3626)	-
Filtration			
Retour	µm (mil)	10 (0,39) Absolu	-
Aspiration	µm (mil)	-	-
Pression	µm (mil)	-	-
Collecteur			
Fournisseur	-	WALVOIL	-
Pression maximale	bar (psi)	180 (2611)	±5 (±72)
Réservoir à huile à capacité hydraulique	l (gal)	12 (3,43)	-

Circuit électrique

Tableau 47. Circuit électrique - SE 0808 S1

Description	Unité	Valeur	Tolérance
Batterie			
Fournisseur (OEM)	-	TROJAN T105	-
Capacité C5	Ah	185	-
Capacité C20	Ah	225	-
Tension nominale	V	4X 6v	-
Type	-	Plomb semi-traction	-
Nombre de cycles HIRD avec une batterie complètement chargée	-	146	-
Nombre de cycles HIRD par heure	-	6	-
Profil de décharge envisagé pour le test HIRD	-	C10	-
Consommation électrique par heure	kWh	-	-
Consommation électrique par jour	kWh/jour	-	-
Émissions de CO ²	g/kWh	-	-
Émissions de CO ² par heure	g/h	-	-
Temps de charge (de 20 à 100 %) sous 230 V	h	7	-
Temps de charge (de 20 à 100 %) sous 110 V	h	-	-
Durée de vie - Nombre de cycles de charge	-	-	-
Batterie en option			
Fournisseur (OEM)	-	TROJAN T105 AGM	-
Capacité C5	Ah	171	-
Capacité C20	Ah	217	-
Tension nominale	V	21	-
Type	-	Semi-traction	-
Nombre de cycles HIRD avec une batterie complètement chargée	-	-	-
Émissions de CO ²	g/kWh	-	-
Émissions de CO ² par heure	g/h	-	-
Temps de charge (de 20 à 100 %) sous 230 V	h	7	-
Temps de charge (de 20 à 100 %) sous 110 V	h	-	-
Durée de vie - Nombre de cycles de charge	-	-	-
Coupe-batterie	-	Coupe-batterie quart de tour	-
Chargeur			
Fournisseur (OEM)	-	GREEN POWER	-
Puissance	Kw	0,9	-
Courant de sortie maximum	A	30	-
Tension nominale de sortie	V	24	-
Tension d'entrée	V	230 / 120	-
Courant d'entrée maximum à 230 V	A	10,5	-
Progression du type de phases	-	IUI	-
Écrans d'affichage			

Description	Unité	Valeur	Tolérance
Écran du panneau de base	-	Oui	-
Type	-	Couleur	-
Cylindrée	mm (po.)	57,6 x 43,2 (2,8)	-
Écran du panneau de la nacelle	-	Non	-
Type	-	-	-
Cylindrée	mm (po.)	-	-

Pompe de secours

Tableau 48. Pompe de secours - SE 0808 S1

Description	Unité	Valeur	Tolérance
Type	-	Manual	-
Capacité	cm ³ (po. cube)	-	-
Puissance	kW (CH)	-	-
Tension	V	-	-
Intensité jusqu'à 2 175 psi	A	-	-
Coupure thermique intégrée	-	Oui / non	-
S2 (fonctionnement temporaire)	min	-	-
S3 (fonctionnement alterné)	%	-	-

Dimensions

Tableau 49. Dimensions - SE 0808 S1

Description	Unité	Valeur	Tolérance
Hauteur de levage en position de travail pour une utilisation à l'intérieur	m (pi-po)	7,8 (25-7,1)	± 1%
Hauteur de levage en position de travail pour une utilisation à l'extérieur	m (pi-po)	7,8 (25-7,1)	± 1%
Hauteur du plancher de la nacelle en position de travail pour une utilisation à l'intérieur	m (pi-po)	5,8 (19-0,3)	± 1%
Hauteur du plancher de la nacelle en position de travail pour une utilisation à l'extérieur	m (pi-po)	5,8 (19-0,3)	± 1%
Déport avant = nacelle intérieure + 500 mm (+ 20 po)	m (pi-po)	2,2 (7-2,6)	± 1%
Déport arrière = nacelle intérieure + 500 mm (+ 20 po)	m (pi-po)	1,26 (4-1,6)	± 1%

Équipement

Tableau 50. Équipement - SE 0808 S1

Description	Unité	Valeur	Tolérance
Panier porte-tuyaux dans la nacelle			
Poids de l'équipement	kg (livres)	-	-
Nombre d'occupants autorisés dans la nacelle	-	-	-
Capacité de charge de la nacelle	kg (livres)	-	-
Masse maximale autorisée sur le panier porte-tuyaux	kg (livres)	-	-

Bruits et vibrations

Tableau 51. Bruits et vibrations - SE 0808 S1

Description	Unité	Valeur	Tolérance
Niveau de puissance sonore LwA	db	Non pris en compte	-
Niveau de puissance sonore LpA	db	< 70	-
Niveau de puissance sonore à 5 mètres	db	66,6	-
Vibrations affectant le corps dans la nacelle - vitesse « tortue »	m/s ² (pi/s ²)	0,2 (0,66)	-
Vibrations affectant le corps dans la nacelle - vitesse « lièvre »	m/s ² (pi/s ²)	1,4 (4,59)	-
Vibrations affectant les mains dans la nacelle - vitesse « tortue »	m/s ² (pi/s ²)	0,3 (0,98)	-
Vibrations affectant les mains dans la nacelle - vitesse « lièvre »	m/s ² (pi/s ²)	1,6 (5,25)	-

Recyclabilité (selon la norme ISO 16714_2015)

Tableau 52. Recyclabilité - SE 0808 S1

Description	Unité	Valeur	Tolérance
Taux de recyclabilité des machines R _{cyc}	%	-	-
Taux de recyclabilité et de valorisation des machines R _{cov}	%	-	-

5.2.2 FICHE TECHNIQUE - SE 1008 S1

Caractéristiques générales

Tableau 53. Caractéristiques générales - SE 1008 S1

Description	Unité	Valeur	Tolérance
Capacité de charge maximale pour une utilisation à l'intérieur	kg (livres)	230 (507)	± 10%
Capacité de charge maximale pour une utilisation à l'extérieur	kg (livres)	230 (507)	± 10%
Capacité de charge maximale sur l'extension	kg (livres)	115 (254)	± 10%
Nombre maximal d'occupants autorisés sur la nacelle pour une utilisation à l'intérieur	-	2	-
Nombre maximal d'occupants autorisés sur la nacelle pour une utilisation à l'extérieur	-	1	-
Nombre maximal d'occupants autorisés sur l'extension	-	1	-
Hauteur de levage pour une utilisation à l'extérieur	m (pi-po)	9 (29-6,3)	-
Vitesse maximale du vent pour utilisation à l'extérieur	km/h (mph)	45 (28)	-
Inclinaison maximale autorisée (longitudinale / latérale)	°	3,5 / 1,5	± 0,1%
Poids de la machine à vide	kg (livres)	2200 (4850)	± 2%
Capacité de charge en pente franchissable (+ 100 kg (220 lb))	%	25	± 2%
Pente maximale autorisée en position de transport, nacelle en descente	% / °	25 / 14	-
Pente latérale maximale autorisée en position de transport	% / °	15 / 9	-
Levage de la machine	-	sans outil	-
Surface exposée au vent lors du levage	m ² (pi ²)	3,99 (43)	± 2%

Description	Unité	Valeur	Tolérance
Températures de stockage	°C (°F)	-25 (-13) / +55 (+131)	-
Altitude maximale de fonctionnement garantie	m (pi)	1000 (3280)	-

Vitesses et mouvements

Tableau 54. Vitesses et mouvements - SE 1008 S1

Description	Unité	Valeur	Tolérance
Gestion des fonctions simultanées	-	Non	-
Fonctions simultanées	-	0	-
Vitesse			
Vitesse de conduite (position travail)	km/h (mph)	0,8 (0,5)	± 0,1 (± 0,06)
Vitesse de conduite (position transport) (1)	km/h (mph)	2,5 (1,56)	± 0,5 (± 0,31)
Vitesse de conduite (position transport) (2)	km/h (mph)	4,5 (2,8)	± 0,5 (± 0,31)
Vitesse de conduite (position transport) (3)	km/h (mph)	-	± 0,5 (± 0,31)
Mouvement des ciseaux de bras			
Levage à vide / Charge	s	29 / 33	± 3
Descente à vide / Charge	s	44 / 32	± 3

Moteurs électriques

Tableau 55. Moteurs électriques - SE 1008 S1

Description	Unité	Valeur	Tolérance
Moteur de traction			
Type	-	Électrique CA asynchrone	-
Fournisseur	-	NIDEC	-
Puissance	kW (CH)	2 x 0,77 (2 x 1,03)	-
Tension alimentation	V/CA	15	-
Intensité	A/CA	200	-
S2 (fonctionnement temporaire)	min	30	-
S3 (fonctionnement alterné)	%	Non communiqué	-
Moteur d'élévation			
Type	-	Électrique CC	-
Fournisseur	-	NIDEC	-
Puissance	kW (CH)	5,4 (7,2)	-
Tension alimentation	V/DC	24	-
Intensité	A	280	-
S2 (fonctionnement temporaire)	min	30	-
S3 (fonctionnement alterné)	%	Non communiqué	-

Roues

Tableau 56. Roues - SE 1008 S1

Description	Unité	Valeur	Tolérance
Caractéristiques techniques			
Type de roue	-	Bandage caoutchouc	-
Nombre de roues directrices (avant/arrière)	-	2 / 0	-
Nombre de roues motrices (avant/arrière)	-	2 / 0	-
Fournisseur	-	EXMILE	-
Type de roue / pneu	-	Caoutchouc	-
Dimensions (Ø ext. x largeur)	mm (po.)	381 x 125 (15 x 5)	-
Pression des pneus	bar (psi)	-	-
Poids par roue avant	kg (livres)	15,8 (34,8)	± 2%
Poids par roue arrière	kg (livres)	16,1 (35,5)	± 2%
Caractéristiques de charge			
Roue avant - Dimensions du rayon sous charge statique en position de transport (1 h)	mm (pi-po)	185 (0 -7,3)	± 2 (± 0,08)
Roue arrière - Dimensions du rayon sous charge statique en position de transport (1 h)	mm (pi-po)	186 (0 -7,3)	± 2 (± 0,08)
Circonférence de roulement	mm (pi-po)	1 220 (4 - 0)	± 20 (± 0,8)
Charge sur une roue avant en position de transport	kg (livres)	1 320 (2 910)	± 2%
Charge sur une roue arrière en position de transport	kg (livres)	1 320 (2 910)	± 2%
Charge maximale sur une roue en position de travail	kg (livres)	1320 (2910)	± 2%
Surface de contact au sol (dure / souple)	cm ² (po ²)	104,56 / 146,23 (16,2 / 22.67)	± 5%
Poinçonnement au sol (dur / souple)	daN/cm ² (psi)	12,6 / 9 (182,8 / 130.5)	± 5%

Transmission / freins

Tableau 57. Transmission / freins - SE 1008 S1

Description	Unité	Valeur	Tolérance
Type de réduction	-	Boîte de vitesses	-
Fournisseur	-	DANA	-
Taux de réduction	-	45,13	-
Force de traction	daN (lbf)	-	-
Différentiel pont avant	-	NON	-
Capacité d'huile	l (gal)	0,325 (0,09)	-
Différentiel pont arrière	-	NON	-
Capacité d'huile	l (gal)	-	-
Type de frein	-	Négatif	-
Type de commande	-	Électrique	-
Roues freinées	-	2 roues avant séparées	-
Desserrage des freins (mode roues libres)	-	Mécanique sur la boîte	-
Couple de freinage	daNm (pi-lbf)	2 (1,48)	± 5%

Circuit hydraulique

Tableau 58. Circuit hydraulique - SE 1008 S1

Description	Unité	Valeur	Tolérance
Pompe principale			
Type	-	Engrenage	-
Fournisseur	-	PARKERS	-
Capacité	cm ³ (po. cube)	5 (0,31)	-
Capacité nominale maximale à vide (à 3 500 tr/min)	l/min (gpm)	17,5 (4,6)	-
Pression de fonctionnement maximum	bar (psi)	250 (3626)	-
Filtration			
Retour	µm (mil)	10 (0,39) Absolu	-
Aspiration	µm (mil)	-	-
Pression	µm (mil)	-	-
Collecteur			
Fournisseur	-	WALVOIL	-
Pression maximale	bar (psi)	160 (2321)	±5 (±72)
Réservoir à huile à capacité hydraulique	l (gal)	26	-

Circuit électrique

Tableau 59. Circuit électrique - SE 1008 S1

Description	Unité	Valeur	Tolérance
Batterie			
Fournisseur (OEM)	-	TROJAN T105	-
Capacité C5	Ah	185	-
Capacité C20	Ah	225	-
Tension nominale	V	4x 6v	-
Type	-	Plomb semi-traction	-
Nombre de cycles HIRD avec une batterie complètement chargée	-		-
Nombre de cycles HIRD par heure	-		-
Profil de décharge envisagé pour le test HIRD	-	C10	-
Consommation électrique par heure	kWh	-	-
Consommation électrique par jour	kWh/jour	-	-
Émissions de CO ²	g/kWh	-	-
Émissions de CO ² par heure	g/h	-	-
Temps de charge (de 20 à 100 %) sous 230 V	h	7	-
Temps de charge (de 20 à 100 %) sous 110 V	h	-	-
Durée de vie - Nombre de cycles de charge	-	500–800	-
Batterie en option			
Fournisseur (OEM)	-	TROJAN T105 AGM	-
Capacité C5	Ah	171	-
Capacité C20	Ah	217	-
Tension nominale	V	24	-
Type	-	Semi-traction	-

Description	Unité	Valeur	Tolérance
Nombre de cycles HIRD avec une batterie complètement chargée	-	-	-
Émissions de CO ²	g/kWh	-	-
Émissions de CO ² par heure	g/h	-	-
Temps de charge (de 20 à 100 %) sous 230 V	h	-	-
Temps de charge (de 20 à 100 %) sous 110 V	h	-	-
Durée de vie - Nombre de cycles de charge	-	-	-
Coupe-batterie	-	Coupe-batterie quart de tour	-
Chargeur			
Fournisseur (OEM)	-	GREEN POWER	-
Puissance	Kw	0,9	-
Courant de sortie maximum	A	30	-
Tension nominale de sortie	V	24	-
Tension d'entrée	V	230 / 120	-
Courant d'entrée maximum à 230 V	A	10,5	-
Progression du type de phases	-	IUI	-
Écrans d'affichage			
Écran du panneau de base	-	Oui	-
Type	-	Couleur	-
Cylindrée	mm (po.)	57,6 x 43,2 (2,8)	-
Écran du panneau de la nacelle	-	Non	-
Type	-	-	-
Cylindrée	mm (po.)	-	-

Pompe de secours

Tableau 60. Pompe de secours - SE 1008 S1

Description	Unité	Valeur	Tolérance
Type	-	Manual	-
Capacité	cm ³ (po. cube)	-	-
Puissance	kW (CH)	-	-
Tension	V	-	-
Intensité jusqu'à 2 175 psi	A	-	-
Coupure thermique intégrée	-	Oui / non	-
S2 (fonctionnement temporaire)	min	-	-
S3 (fonctionnement alterné)	%	-	-

Dimensions

Tableau 61. Dimensions - SE 1008 S1

Description	Unité	Valeur	Tolérance
Hauteur de levage en position de travail pour une utilisation à l'intérieur	m (pi-po)	9,99 (32-9,3)	± 1%
Hauteur de levage en position de travail pour une utilisation à l'extérieur	m (pi-po)	9 (29-6,3)	± 1%

Description	Unité	Valeur	Tolérance
Hauteur du plancher de la nacelle en position de travail pour une utilisation à l'intérieur	m (pi-po)	7,99 (26-2,6)	± 1%
Hauteur du plancher de la nacelle en position de travail pour une utilisation à l'extérieur	m (pi-po)	7 (22-11,6)	± 1%
Déport avant = nacelle intérieure + 500 mm (+ 20 po)	m (pi-po)	2,44 (8-0,1)	± 1%
Déport arrière = nacelle intérieure + 500 mm (+ 20 po)	m (pi-po)	1,53 (5-0,2)	± 1%

Équipement

Tableau 62. Équipement - SE 1008 S1

Description	Unité	Valeur	Tolérance
Panier porte-tuyaux dans la nacelle			
Poids de l'équipement	kg (livres)	-	-
Nombre d'occupants autorisés dans la nacelle	-	-	-
Capacité de charge de la nacelle	kg (livres)	-	-
Masse maximale autorisée sur le panier porte-tuyaux	kg (livres)	-	-

Bruits et vibrations

Tableau 63. Bruits et vibrations - SE 0808 S1

Description	Unité	Valeur	Tolérance
Niveau de puissance sonore LwA	db	non pris en compte	-
Niveau de puissance sonore LpA	Lpa	66,6	-
Niveau de puissance sonore à 5 mètres	db	< 70	-
Vibrations affectant le corps dans la nacelle - vitesse « tortue »	m/s ² (pi/s ²)	0,2 (0,66)	-
Vibrations affectant le corps dans la nacelle - vitesse « lièvre »	m/s ² (pi/s ²)	1,4 (4,59)	-
Vibrations affectant les mains dans la nacelle - vitesse « tortue »	m/s ² (pi/s ²)	0,3 (0,98)	-
Vibrations affectant les mains dans la nacelle - vitesse « lièvre »	m/s ² (pi/s ²)	1,6 (5,25)	-

Recyclabilité (selon la norme ISO 16714_2015)

Tableau 64. Recyclabilité - SE 1008 S1

Description	Unité	Valeur	Tolérance
Taux de recyclabilité des machines R _{cyc}	%	-	-
Taux de recyclabilité et de valorisation des machines R _{cov}	%	-	-

5.2.3 DIMENSIONS - SE 0808 S1

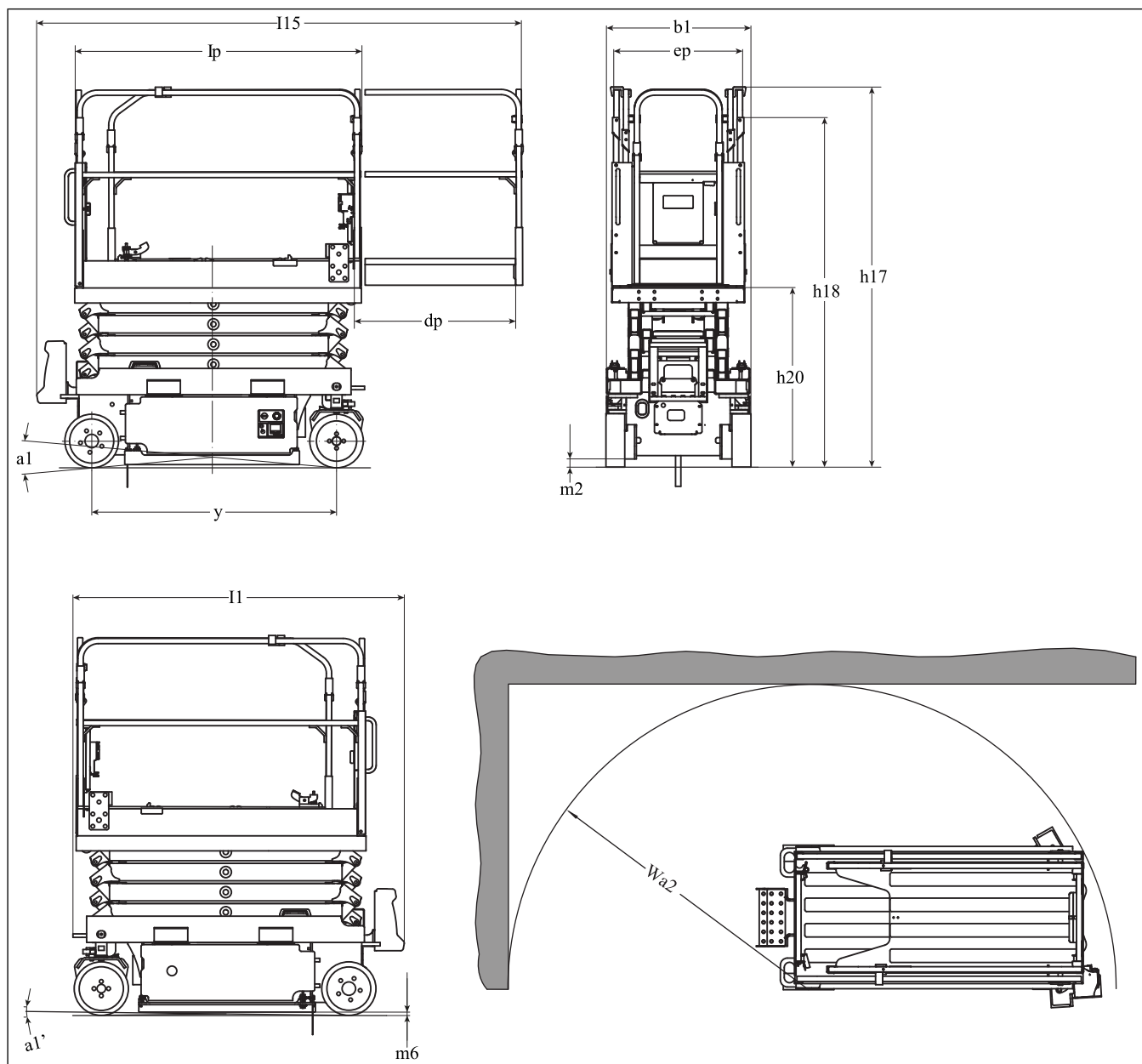

Figure 109: Dimensions - SE 0808 S1

Tableau 65. Dimensions - SE 0808 S1

Marqueur	Description	Unité	Valeur	Tolérance
l1	Longueur	mm (pi-po)	1880 (6-2)	± 1%
l15	Longueur avec sortie télescope	mm (pi-po)	2760 (9-0,6)	± 1%
b1	Largeur	mm (pi-po)	815 (2-8,1)	± 1%
h17	Hauteur en position de transport	mm (pi-po)	2170 (7-1,4)	± 1%
h20	Hauteur du plancher de la nacelle en position de transport	mm (pi-po)	1020 (3-4,2)	± 5%
h18	Hauteur en position de stockage (garde-corps repliés)	mm (pi-po)	1990 (6-6,5)	-
ep	Largeur de la nacelle	mm (pi-po)	750 (2-5,5)	-
lp	Longueur de la nacelle	mm (pi-po)	1640 (5-4,6)	-

Marqueur	Description	Unité	Valeur	Tolérance
dp	Longueur de la sortie télescope	mm (pi-po)	900 (2-11,4)	± 1%
Wa6	Rayon de giration intérieur	mm (pi-po)	0 (0)	± 3%
Wa2	Rayon de giration extérieur - nacelle	mm (pi-po)	1730 (5-8,1)	± 3%
y	Empattement	mm (pi-po)	1400 (4-7,1)	± 1%
m2	Garde au sol sous le châssis	mm (pi-po)	50 (0-2)	± 2%
m6	Dégagement des garde-corps sous les nids-de-poule	mm (pi-po)	15 (0-0,6)	± 2%
a1	Angle maximal, centre en position de transport	%	18	± 2%
a1'	Angle maximal, centre en position de travail	%	5	± 2%

5.2.4 DIMENSIONS - SE 1008 S1

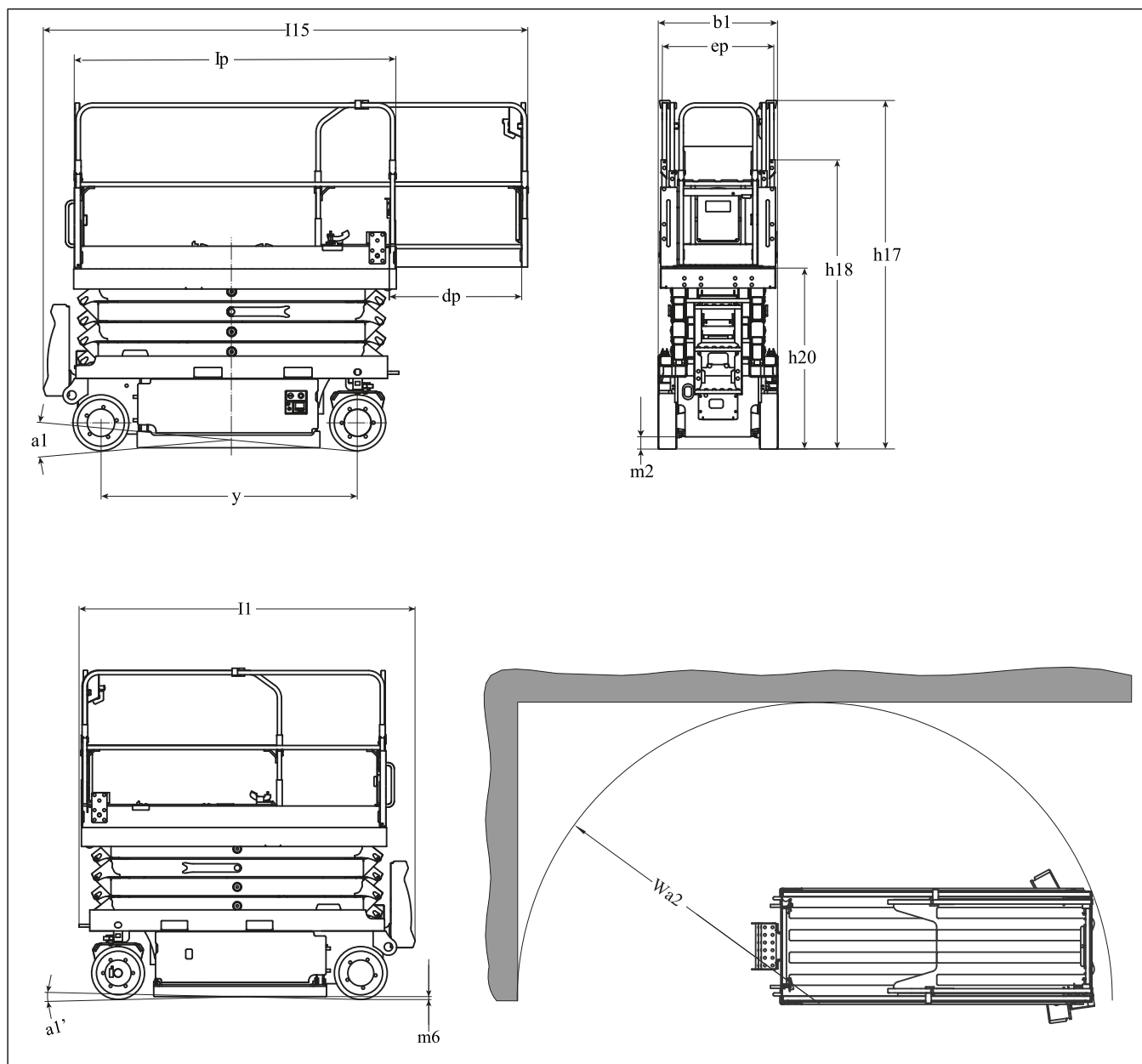

Figure 110: Dimensions - SE 1008 S1

Tableau 66. Dimensions - SE 1008 S1

Marqueur	Description	Unité	Valeur	Tolérance
l1	Longueur	mm (pi-po)	2420 (7-11,4)	± 1%
l15	Longueur avec sortie télescope	mm (pi-po)	3310 (10-10,3)	± 1%
b1	Largeur	mm (pi-po)	820 (2-8,3)	± 1%
h17	Hauteur en position de transport	mm (pi-po)	2390 (7-10,1)	± 1%
h20	Hauteur du plancher de la nacelle en position de transport	mm (pi-po)	1250 (4-1,2)	± 5%
h18	Hauteur en position de stockage (garde-corps repliés)	mm (pi-po)	1980 (6-6)	-
ep	Largeur de la nacelle	mm (pi-po)	790 (2-7)	-
lp	Longueur de la nacelle	mm (pi-po)	2200 (7-2,6)	-

Marqueur	Description	Unité	Valeur	Tolérance
dp	Longueur de la sortie télescope	mm (pi-po)	900 (2-11,4)	± 1%
Wa6	Rayon de giration intérieur	mm (pi-po)	0 (0)	± 3%
Wa2	Rayon de giration extérieur - nacelle	mm (pi-po)	2170 (7-1,4)	± 3%
y	Empattement	mm (pi-po)	1750 (5-8,9)	± 1%
m2	Garde au sol sous le châssis	mm (pi-po)	83 (0-2,7)	± 2%
m6	Dégagement des garde-corps sous les nids-de-poule	mm (pi-po)	20 (0-0,7)	± 2%
a1	Angle maximal, centre en position de transport	%	22	± 2%
a1'	Angle maximal, centre en position de travail	%	5	± 2%

5.2.5 AMPLITUDE DE MOUVEMENT - SE 0808 S1

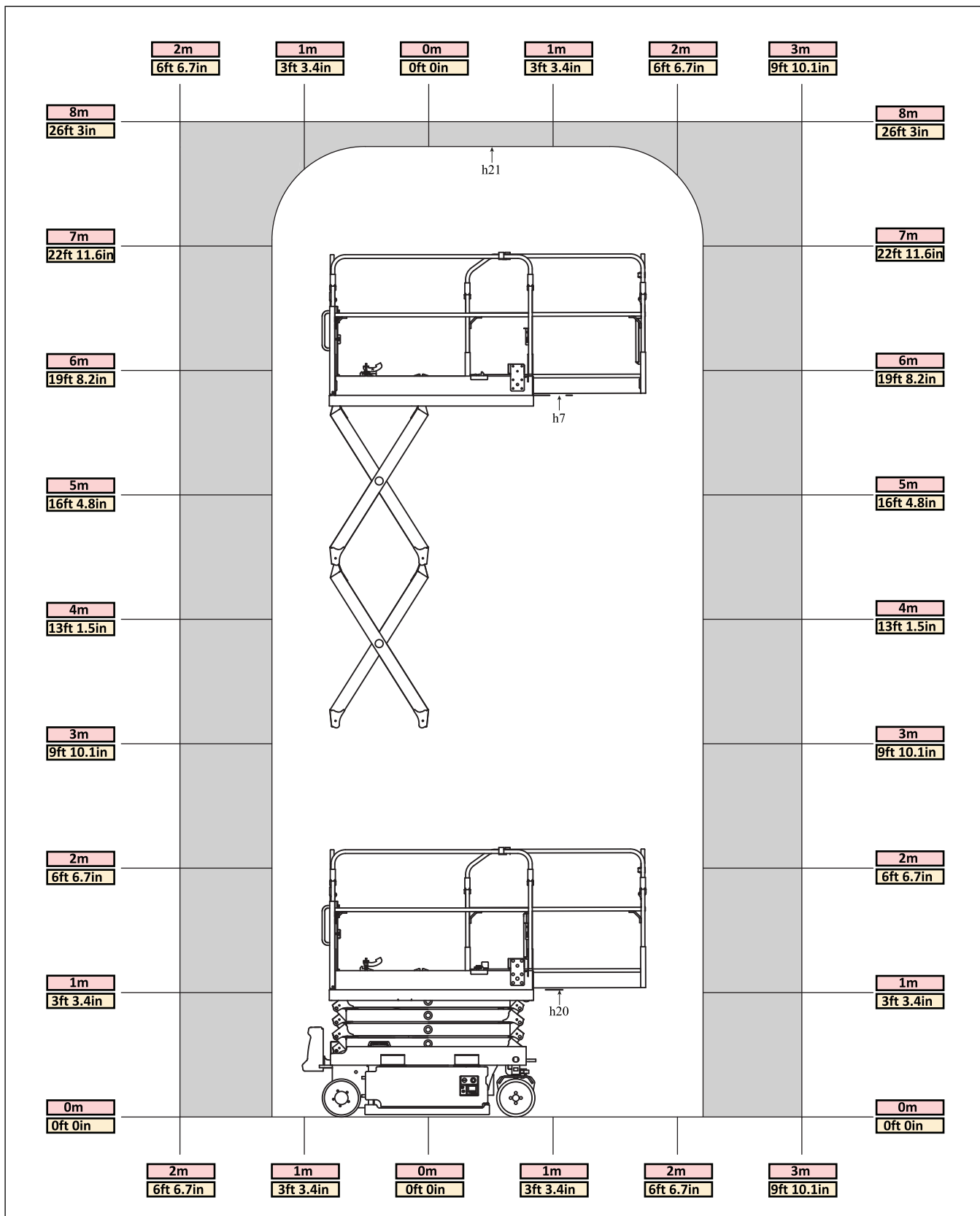

Figure 111: Amplitude de mouvement - SE 0808 S1

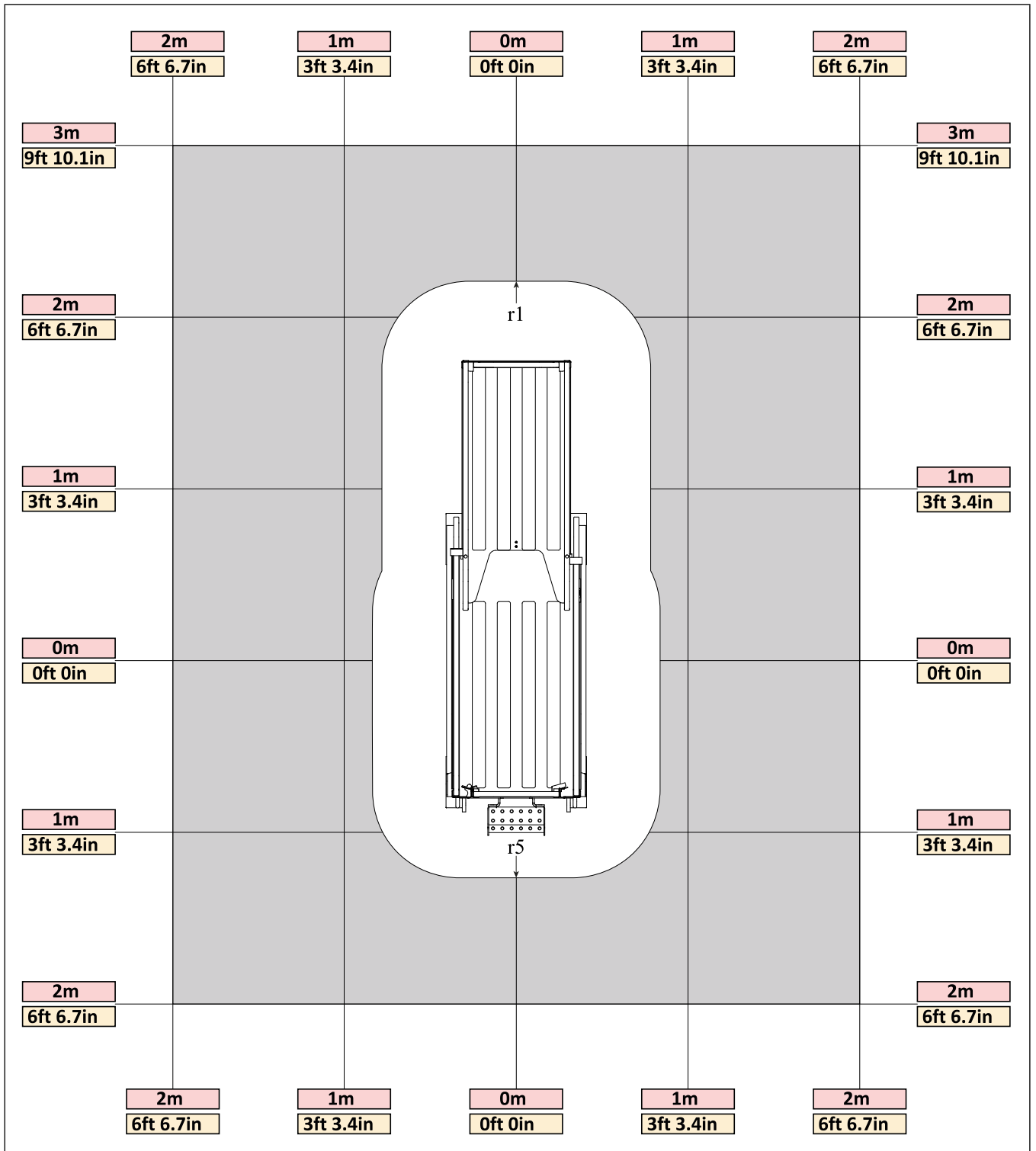

Figure 112: Amplitude de mouvement - SE 0808 S1

Tableau 67. Amplitude de mouvement - SE 0808 S1

Marqueur	Description	Unité	Valeur	Tolérance
h21	Hauteur de levage	mm (pi-po)	7800 (25-7,1)	± 1%
h7	Hauteur du plancher de la nacelle en position de travail	mm (pi-po)	5800 (19-0,3)	± 1%
h20	Hauteur du plancher de la nacelle en position de transport	mm (pi-po)	1020 (3-4,2)	± 5%

Marqueur	Description	Unité	Valeur	Tolérance
r1	Déport avant = nacelle intérieure + 500 mm (+ 20 po)	mm (pi-po)	2200 (7-2,6)	± 1%
r5	Déport arrière = nacelle intérieure + 500 mm (+ 20 po)	mm (pi-po)	1260 (4-1,6)	± 1%

5.2.6 AMPLITUDE DE MOUVEMENT - SE 1008 S1

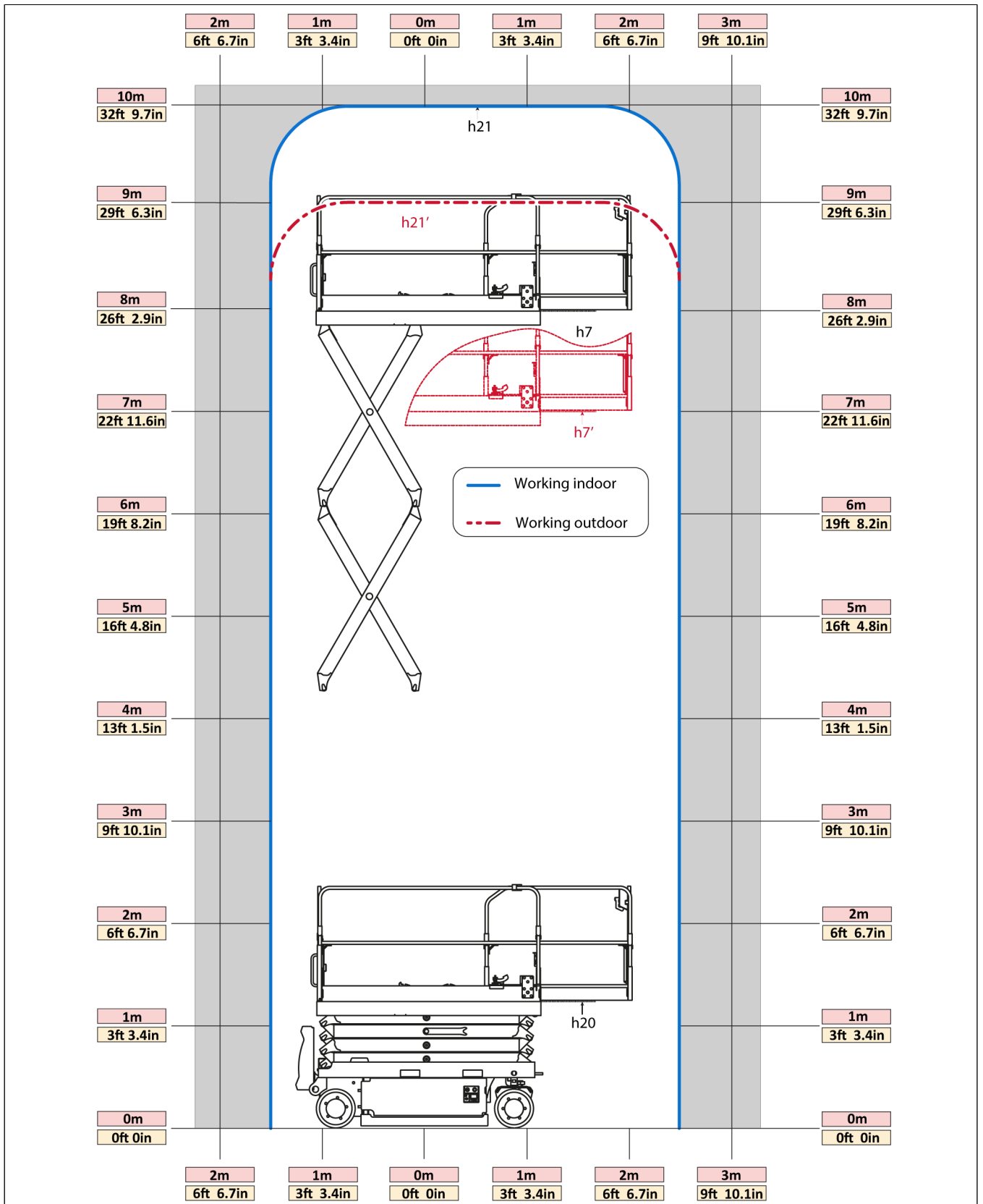

Figure 113: Amplitude de mouvement - SE 1008 S1

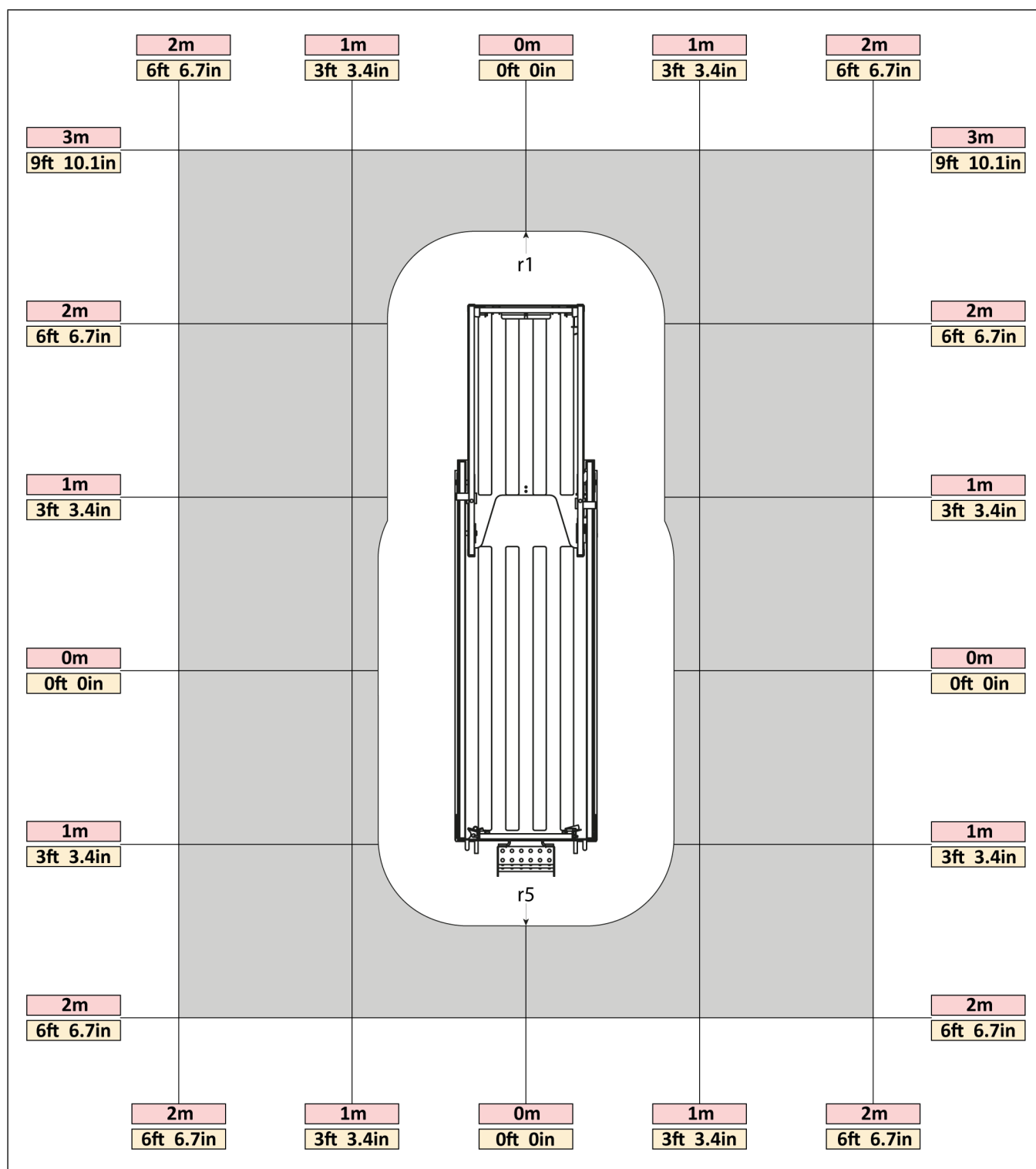

Figure 114: Amplitude de mouvement - SE 1008 S1

Marqueur	Description	Unité	Valeur	Tolérance
h21	Hauteur de levage en position de travail pour une utilisation à l'intérieur	mm (pi-po)	9990 (32-9,3)	± 1%
h21'	Hauteur de levage en position de travail pour une utilisation à l'extérieur	mm (pi-po)	9000 (29-6,3)	± 1%
h7	Hauteur du plancher de la nacelle en position de travail pour une utilisation à l'intérieur	mm (pi-po)	7990 (26-2,6)	± 1%

Marqueur	Description	Unité	Valeur	Tolérance
h7'	Hauteur du plancher de la nacelle en position de travail pour une utilisation à l'extérieur	mm (pi-po)	7000 (22-11,6)	± 1%
h20	Hauteur du plancher de la nacelle en position de transport	mm (pi-po)	1240 (4-0,8)	± 5%
r1	Déport avant = nacelle intérieure + 500 mm (+ 20 po)	mm (pi-po)	2 440 (8-0)	± 1%
r5	Déport arrière = nacelle intérieure + 500 mm (+ 20 po)	mm (pi-po)	1530 (5-0,2)	± 1%

5.2.7 LIQUIDES ET LUBRIFIANTS

⚠ AVERTISSEMENT

Risque de blessure

Utilisez les équipements de sécurité recommandés lors de la manipulation de liquides et de lubrifiants.
Pour plus d'informations, consultez la fiche de sécurité du fournisseur.

AVIS

Risque de perte de performance

Utilisez les lubrifiants recommandés :

- Utilisez le même type d'huile lorsque vous remplissez un réservoir.
- Les liquides et lubrifiants MANITOU sont recommandés pour l'entretien de votre machine.

Hydraulique

Pièces	Capacité	Recommandé
Réservoir à huile hydraulique	SE 0808 S1 : 13 litre	Huile hydraulique Unil Opal
	SE 1008 S1 : 26 litre	HVB 22

Structure de levée

Pièces	Capacité	Recommandé
Graissage général	–	Graisse MANITOU Haute performance

Batteries

Pièces	Capacité	Recommandé
Electrolyte batterie	–	Eau distillée Eau déminéralisée

Transmission

Pièces	Capacité	Recommandé
Moyeux de roue avant	SE 0808 S1 : 0,3 litre	Huile Unil Opal syndus SP 68
	SE 1008 S1 : 0,65 litre	

For Support and Service, Contact Your Dealer

