



**COSTRUZIONI INDUSTRIALI**  
**Via Cristoforo Colombo, 2**  
**Loc. CAVAZZONA**  
**41013 Castelfranco Emilia (MO)**  
**( Tel.059/959811 - Fax 059/959850)**

UW DEALER

648582 NL (01/10/2010)

**MHT 780 HT-E3**

**MHT 860 LT-E3**

**MHT 950 LT-E3**

**MHT 1076 LT-E3**

*Evolution*

**HANDLEIDING**

**(OORSPRONKELIJKE GEBRUIKSAANWIJZING)**

**DEZE HANDLEIDING MOET TE ALLEN TIJDE BESCHIKBAAR ZIJN IN DE HEFTRUCK EN MOET DOOR DE BEDIENERS GELEZEN EN BEGREPEN ZIJN.**



## **1 - VEILIGHEIDSVOORSCHIFTEN**

## **2 - BESCHRIJVING**

## **3 - ONDERHOUD**

## **4 - ELEKTRISCHE EN HYDRAULISCHE INRICHTIING**

## **5 - OPTIONELE TOEBEHOREN VOOR DEZE REEKS**

01/10/2010	EERSTE DATUM VAN UITGAVE
------------	--------------------------

MHT 1076 L-E3





# **1 - VEILIGHEIDS- VOORSCHRIFTEN**



# INHOUDSOPGAVE

## **INSTRUCTIES VOOR DE VERANTWOORDELIJKE VAN DE FIRMA** **1 - 4**

---

<b>HET WERKTERREIN</b>	<b>1 - 4</b>
<b>DE BEDIENER</b>	<b>1 - 4</b>
<b>DE HEFTRUCK</b>	<b>1 - 4</b>
A - GESCHIKTHEID VAN DE HEFTRUCK TAV VAN HET GEBRUIK	1 - 4
B - AANPASSING VAN DE HEFTRUCK AAN DE NORMALE OMGEVINGSVOORWAARDEN	1 - 4
C - WIJZIGING VAN DE HEFTRUCK	1 - 5
D - RIJDEN OP DE OPENBARE WEG IN FRANKRIJK (of de van kracht zijnde wetgeving raadplegen wat betreft de andere landen)	1 - 5
<b>DE INSTRUCTIES</b>	<b>1 - 5</b>
<b>HET ONDERHOUD</b>	<b>1 - 5</b>

## **INSTRUCTIES VOOR DE BEDIENER** **1 - 6**

---

<b>INLEIDING</b>	<b>1 - 6</b>
<b>ALGEMENE INSTRUCTIES</b>	<b>1 - 6</b>
A - HANDLEIDING	1 - 6
B - TOESTEMMING OM TE RIJDEN IN FRANKRIJK (of de van kracht zijnde wetgeving raadplegen wat betreft de andere landen)	1 - 6
C - ONDERHOUD	1 - 6
D - WIJZIGING VAN DE HEFTRUCK	1 - 6
E - OPTILLEN VAN PERSONEN	1 - 7
<b>INSTRUCTIES MET BETREKKING TOT HET RIJDEN ONBELAST EN MET EEN LADING</b>	<b>1 - 8</b>
A - ALVORENS DE HEFTRUCK OP TE STARTEN	1 - 8
B - INRICHTING VAN DE BESTUURDERS CABINE	1 - 8
C - OMGEVING	1 - 9
D - ZICHTBAARHEID	1 - 9
E - OPSTARTEN VAN DE HEFTRUCK	1 - 10
F - RIJDEN MET DE HEFTRUCK	1 - 10
G - STOPPEN VAN DE HEFTRUCK	1 - 11
H - RIJDEN MET DE HEFTRUCK OP DE OPENBARE WEG (of de van kracht zijnde wetgeving raadplegen wat betreft de andere landen)	1 - 12
<b>INSTRUCTIES MET BETREKKING TOT HET HANTEREN VAN EEN LADING</b>	<b>1 - 14</b>
A - KEUZE VAN HET TOEBEHOREN	1 - 14
B - GEWICHT VAN DE LADING EN ZWAARTEPUNT	1 - 14
C - WAARSCHUWINGSINRICHTING EN BEGRENZER VAN DE OVERLANGSE STABILITEIT	1 - 14
D - OVERDWARSE STABILITEIT VAN DE HEFTRUCK	1 - 15
E - OPPAKKEN VAN EEN LADING OP DE GROND	1 - 15
F - OPPAKKEN EN NEERZETTEN VAN EEN HOGE LADING OP BANDEN	1 - 16
G - OPTILLEN EN NEERZETTEN VAN EEN HIJSLAST	1 - 18
H - RIJDEN MET EEN HIJSLAST	1 - 18
<b>INSTRUCTIES MET BETREKKING TOT GEBRUIK VAN DE GONDEL</b>	<b>1 - 19</b>
A - TOELATING VOOR GEBRUIK	1 - 19
B - GESCHIKTHEID VAN DE GONDEL VOOR HET GEBRUIK	1 - 19
C - OPSTELLING IN DE GONDEL	1 - 19
D - GEBRUIK VAN DE GONDEL	1 - 19
E - OMGEVING	1 - 20
F - ONDERHOUD	1 - 20
<b>GEBRUIKSHANDLEIDING VAN DE RADIOBESTURING</b>	<b>1 - 21</b>

## **ONDERHOUDSINSTRUCTIES VAN DE HEFTRUCK** **1 - 22**

---

<b>ALGEMENE INSTRUCTIES</b>	<b>1 - 22</b>
<b>ONDERHOUD</b>	<b>1 - 22</b>
<b>PEIL VAN DE SMEERMIDDELEN EN DE BRANDSTOF</b>	<b>1 - 22</b>
<b>HYDRAULIEK</b>	<b>1 - 22</b>
<b>ELEKTRICITEIT</b>	<b>1 - 22</b>
<b>SOLDERINGEN</b>	<b>1 - 23</b>
<b>WASSEN VAN DE HEFTRUCK</b>	<b>1 - 23</b>

## **DE HEFTRUCK WORDT LANGE TIJD NIET GEBRUIKT** **1 - 24**

---

<b>INLEIDING</b>	<b>1 - 24</b>
<b>VOORBEREIDING VAN DE HEFTRUCK</b>	<b>1 - 24</b>
<b>BESCHERMING VAN DE VERBRANDINGS MOTOR</b>	<b>1 - 24</b>
<b>BESCHERMING VAN DE HEFTRUCK</b>	<b>1 - 24</b>
<b>DE HEFTRUCK WORDT OPNIEUW IN GEBRUIK GENOMEN</b>	<b>1 - 25</b>

# INSTRUCTIES VOOR DE VERANTWOORDELIJKE VAN DE FIRMA

## HET WERKTERREIN

- Een goed beheer van het werkterrein vermindert het risico op ongelukken:
  - . terrein met zo weinig mogelijk oneffenheden en hindernissen,
  - . geen te sterke hellingen,
  - . gecontroleerde beweging van voetgangers, etc...

## DE BEDIENER

- De heftruck mag uitsluitend en alleen door gekwalificeerd personeel worden gebruikt dat hiervoor toestemming heeft gekregen. Voornoemde toestemming moet schriftelijk gegeven worden door de bevoegde verantwoordelijke van het bedrijf waar de heftruck wordt gebruikt en de bediener moet deze toestemming altijd bij zich hebben.

 Volgens de ervaring kunnen er bepaalde contra-indicaties optreden wat betreft het gebruik van de heftruck. Deze vormen van afwijkend gebruik, waarvan de belangrijkste hieronder staan vermeld, zijn absoluut verboden.

- Een voorspelbaar afwijkend gedrag dat voortvloeit uit een normale onachtzaamheid maar dat niet voortvloeit uit de wil het materiaal opzettelijk onjuist te gebruiken.

- De reflexen van een persoon in geval van storing, incident, defect enz... tijdens het gebruik van de heftruck.

- Het gedrag dat voortvloeit uit de toepassing van het principe van de "weg van de minste weerstand" tijdens het uitvoeren van werkzaamheden.

- Bij bepaalde machines, het voorspelbare gedrag van bepaalde personen zoals leerlingen, pubers, gehandicapten, stagiaires die graag een heftruck zouden willen besturen en van bedieners die de heftruck willen gebruiken omdat zij een weddenschap of een wedstrijd zijn aangegaan of om zelf ervaring op te doen.

De verantwoordelijke van het materiaal moet met deze criteria rekening houden bij het inschatten van de rijvaardigheid en -geschiktheid van de personen.

## DE HEFTRUCK

### A - GESCHIKTHEID VAN DE HEFTRUCK TAV HET GEBRUIK

- MANITOU heeft zich ervan verzekerd dat deze heftruck geschikt is voor gebruik bij normale omstandigheden zoals deze zijn beschreven in deze handleiding met een **STATISCHE** beproevingscoëfficiënt **VAN 1,33** en een **DYNAMISCHE** beproevingscoëfficiënt **VAN 1** zoals voorgeschreven in de geharmoniseerde norm **EN 1459** voor heftrucks met variabele reikwijdte.
- Alvorens de heftruck in gebruik te nemen, moet de verantwoordelijke van het bedrijf controleren of de heftruck geschikt is voor de te verrichten werkzaamheden en bepaalde proeven uitvoeren (naar gelang de van kracht zijnde wetgeving).

### B - AANPASSING VAN DE HEFTRUCK AAN DE NORMALE OMGEVINGSVOORWAARDEN

- Buiten de normale standaard uitrustingen die op de heftruck zijn gemonteerd, zijn er talrijke opties beschikbaar zoals: wegverlichting, remlichten, zwaailicht, achteruitrijlichten, claxon bij het achteruit rijden, werklicht voor, werklicht achter, werklicht aan het puntje van de arm enz... (naar gelang model heftruck).
- De bediener moet rekening houden met de gebruiksomstandigheden bij het instellen van de signalisatie en de verlichting van de heftruck. Raadpleeg uw dealer.
- Men moet rekening houden met de weersomstandigheden op de plaats van gebruik.
  - . Bescherming tegen vorst (zie: 3 - ONDERHOUD: SMEERMIDDELEN EN BRANDSTOF).
  - . Aanpassen van de smeermiddelen (neem contact op met uw dealer).
  - . Filteren van de verbrandingsmotor (zie: 3 - ONDERHOUD: FILTERELEMENTEN EN DRIJFRIEMEN).

 In de fabriek worden de smeermiddelen gevuld voor gebruik bij een matig klimaat, te weten: - 15°C tot + 35°C. Wat betreft gebruik bij hogere of lagere temperaturen moet men alvorens de heftruck te starten, de smeermiddelen aftappen en opnieuw vullen met speciale smeermiddelen die overeenkomen met de omgevingstemperatuur. Hetzelfde geldt voor het koelmiddel.

- Als de heftruck wordt gebruikt op plaatsen waar geen brandblusmiddelen beschikbaar zijn, moet men een individuele brandblusser op de heftruck aanbrengen, raadpleeg uw dealer.

 De heftruck is ontworpen voor gebruik buiten bij normale weersomstandigheden en binnen in goed geventileerde ruimtes. Het is verboden de heftruck te gebruiken op plaatsen waar brand- of ontploffingsgevaar bestaat (bijvoorbeeld raffinaderijen, brandstof- of gasopslagplaatsen, plaatsen waar ontvlambare producten worden opgeslagen.). Voor het gebruik op dit soort plaatsen zijn er speciale uitrustingen beschikbaar (neem contact op met uw dealer).

- Onze heftrucks zijn conform de richtlijn 2004/108/EG inzake elektromagnetische compatibiliteit (EMC), en de overeenkomstige geharmoniseerde norm EN 12895. De goede werking ervan is niet meer gegarandeerd als ze in zones bewegen waar de elektromagnetische velden sterker zijn dan de door deze norm vastgelegde drempel (10 V/m).
- De richtlijn 2002/44/EG verplicht bedrijfsleiders om hun werknemers niet bloot te stellen aan overmatige trillingsdosissen. Er bestaat geen erkende meetcode die toelaat om de machines van de verschillende fabrikanten te vergelijken. De werkelijke ontvangen dosissen kunnen dan ook enkel in werkelijke omstandigheden worden gemeten, bij de gebruiker.
- Hieronder vindt u een aantal raadgevingen om deze trillingsdosissen tot een minimum te beperken:
  - De heftruck en het toebehoren kiezen die het best aan het geplande gebruik aangepast zijn.
  - De instelling van de zitting aan het gewicht van de bediener aanpassen (naar gelang heftruckmodel) en deze in goede staat houden, evenals de cabineophanging. Pomp de banden op volgens de aanbevelingen.
  - Zich ervan vergewissen dat de bedieners hun werksnelheid aan de staat van het terrein aanpassen.
  - In de mate van het mogelijke, de terreinen aanpassen om ze vlakker te maken, obstakels en schadelijke gaten in het wegdek weghalen.

### **C - WIJZIGING VAN DE HEFTRUCK**

- Voor uw eigen veiligheid en die van anderen, is het u verboden de structuur en de instelling van de verschillende componenten van de heftruck zelf te wijzigen (hydraulische druk, tarreren van de begrenzers, toerental van de verbrandingsmotor, toevoeging van een extra uitrusting, toevoeging van tegengewicht, niet gehomologeerde en niet toegestane toebehoren, waarschuwingssystemen, enz...). In dit geval kan de aansprakelijkheid van de constructeur niet ingeroepen worden.

### **D - WEGVERKEER IN FRANRIJK**

*(of de van kracht zijnde wetgeving raadplegen wat betreft de andere landen)*

- Er wordt slechts één enkel conformiteitsattest afgeleverd. Dit attest moet goed worden bewaard.

## **DE INSTRUCTIES**

---

- De handleiding moet altijd in goede staat opgeborgen worden op de hiervoor voorziene plaats in de heftruck en in de taal die door de bediener wordt gebruikt.
- De handleiding moet vervangen worden, evenals de platen en stickers, indien zij niet goed leesbaar meer zijn of beschadigd zijn.

## **HET ONDERHOUD**

---

- Het onderhoud en de reparaties die niet beschreven zijn in het deel 3 - ONDERHOUD, moeten uitgevoerd worden door gekwalificeerd personeel (zie uw dealer) en met inachtneming van de noodzakelijke veiligheidsvoorwaarden ter bescherming van de gezondheid van de bediener en derden.

 ***Het is nodig de heftruck periodiek aan controlebeurten te onderwerpen om ervoor te zorgen dat hij aan de voorschriften en normen blijft voldoen. De frequentie van deze controlebeurten is bepaald in de wetgeving die van kracht is in het land waar de heftruck wordt gebruikt.***

# INSTRUCTIES VOOR DE BEDIENER

## INLEIDING

ALS U DIT SYMBOOL ZIET WIL DAT ZEGGEN:



**LET OP ! WEES VOORZICHTIG ! UW VEILIGHEID EN DE VEILIGHEID VAN ANDEREN EN VAN DE HEFTRUCK LOPEN GEVAAR.**

** *Het gevaar voor een ongeluk tijdens het gebruik, het onderhoud of het repareren van de heftruck kan beperkt worden indien u de veiligheidsvoorschriften en de preventieve maatregelen die in deze handleiding staan beschreven, in acht neemt.***

- U mag uitsluitend en alleen de handelingen en manoeuvres beschreven in deze handleiding uitvoeren. De constructeur is niet in staat alle situaties die mogelijk gevaar kunnen opleveren, te voorzien. Dientengevolge moeten de voorschriften met betrekking tot de veiligheid vermeld in de handleiding en op de heftruck beschouwd worden als zijnde niet uitputtend.

- U moet te allen tijde, in uw hoedanigheid van bediener, de mogelijke risico's voor uzelf en voor de anderen of de heftruck, op verstandige wijze inschatten tijdens het gebruik van de heftruck.

** *Het niet in acht nemen van de veiligheids- en gebruiksvoorschriften, van de instructies met betrekking tot de reparaties of het onderhoud van de heftruck kan ernstige ongevallen en zelfs dodelijke ongevallen met zich mee brengen.***

## ALGEMENE INSTRUCTIES

### A - HANDLEIDING

- De handleiding aandachtig lezen.
- De handleiding moet altijd in goede staat opgeborgen worden op de hiervoor voorziene plaats in de heftruck.
- Onleesbaar geworden of beschadigde platen en stickers moet u onmiddellijk melden.

### B - TOESTEMMING OM TE RIJDEN IN FRANKRIJK

(of de van kracht zijnde wetgeving raadplegen wat betreft de andere landen)

- De heftruck mag uitsluitend en alleen door gekwalificeerd personeel worden gebruikt dat hiervoor toestemming heeft gekregen. Voornoemde toestemming moet schriftelijk gegeven worden door de bevoegde verantwoordelijke van het bedrijf waar de heftruck wordt gebruikt en de bediener moet deze toestemming altijd bij zich hebben.
- De bediener heeft niet het recht iemand anders toestemming te geven om met de heftruck te rijden.

### C - ONDERHOUD

- Als de bediener ziet dat de heftruck niet in goede staat van werking verkeert of niet (meer) beantwoordt aan de veiligheidsvoorschriften, moet hij zijn verantwoordelijke hiervan onmiddellijk op de hoogte stellen.
- De bediener mag niet zelf reparaties of af- of instellingen verrichten behalve indien hij hiervoor een opleiding heeft gevolgd. Hij moet zelf de heftruck schoon houden indien deze werkzaamheden aan hem zijn toevertrouwd.
- De bediener moet het dagelijkse onderhoud verrichten (zie: 3 - ONDERHOUD: A - DAGELIJKS OF OM DE 10 WERKUREN).
- De bediener moet controleren of de banden geschikt zijn voor de grond (zie contactvlak van de banden met de grond in het hoofdstuk: 2 - BESCHRIJVING: VOOR- EN ACHTERBANDEN). Er zijn op dit gebied verschillende opties beschikbaar, neem contact op met uw dealer.
  - . Banden ZAND.
  - . Banden LANDBOUWGROND.
  - . Sneeuwbanden.

** *De heftruck niet gebruiken als de banden onvoldoende opgepompt, beschadigd of te erg versleten zijn, dit zou gevaar kunnen opleveren voor uw veiligheid of die van anderen of schade aan de heftruck berokkenen. Het monteren van met schuim gevulde banden is verboden en valt niet onder de garantie van de constructeur behoudens voorafgaande toestemming hiertoe.***

### D - WIJZIGING VAN DE HEFTRUCK

- Voor uw eigen veiligheid en die van anderen, is het u verboden de structuur en de instelling van de verschillende componenten van de heftruck zelf te wijzigen (hydraulische druk, tarreren van de begrenzers, toerental van de verbrandingsmotor, toevoeging van een extra uitrusting, toevoeging van tegengewicht, niet gehomologeerde en niet toegestane toebehoren, waarschuwingssystemen enz...). In dit geval kan de aansprakelijkheid van de constructeur niet ingeroepen worden.

## E - OPTILLEN VAN PERSONEN

- Het gebruik van werkuitrustingen en heftoestellen om personen op te tillen is:
  - ofwel verboden
  - ofwel bij uitzondering toegestaan en met inachtneming van bepaalde voorwaarden (zie van kracht zijnde regels in het land waar de heftruck gebruikt wordt).
- Het pictogram in de bestuurderscabine geeft aan dat:
  - Linker kolom
    - Het is verboden personen op te tillen, ongeacht het toebehoren, met een heftruck die niet vooruitgerust is met GONDEL.
  - Rechter kolom
    - Bij een met GONDEL vooruitgeruste heftruck, is het optillen van personen alleen toegestaan met de gondels die MANITOU hiertoe heeft ontworpen.
- MANITOU biedt uitrustingen die specifiek zijn ontworpen voor het optillen van personen (OPTIE heftruck vooruitgerust met GONDEL, raadpleeg uw dealer).



### **A - ALVORENS DE HEFTRUCK OP TE STARTEN**

- Het dagelijkse onderhoud uitvoeren (zie: 3 - ONDERHOUD: A - DAGELIJKS OF OM DE 10 WERKUREN).
- Controleren of de lichten, knipperlichten en ruitenwissers naar behoren werken en schoon zijn.
- Controleren of de achteruitkijkspiegels naar behoren werken, schoon zijn en goed zijn ingesteld.
- Controleren of de claxon werkt.

### **B - INRICHTING VAN DE BESTUURDERS CABINE**

- Ongeacht de ervaring die de bediener al heeft opgedaan, moet hij, alvorens de heftruck in gebruik te nemen, zich vertrouwd maken met de plaats en het gebruik van alle controle-instrumenten en bedieningsorganen.
- Hij moet kleding dragen die geschikt is voor het besturen van een heftruck, hij moet vermijden los zittende kleren aan te trekken.
- Hij moet de beschermingsinrichtingen monteren die overeenkomen met de te verrichten werkzaamheden.
- Een te lange blootstelling aan een hoog geluidsniveau kan gehoorstoornissen veroorzaken. Ter bescherming tegen hinderlijk geluid is het aangeraden oorbeschermers te dragen.
- Altijd met het gezicht naar de heftruck toe in of uit de bestuurderscabine klimmen met behulp van de hiervoor voorziene handvaten. Nooit van de heftruck afspringen.
- Altijd oplettend blijven tijdens het gebruik van de heftruck, niet de radio aanzetten of naar muziek luisteren met een kop- of oortelefoon.
- Nooit de heftruck besturen met natte handen of schoenen of met handen of schoenen besmeurd met vet.
- Voor een beter comfort, de stoel instellen op uw postuur en tijdens het rijden een goede houding aannemen.



***U mag nooit en te nimmer de stoel verstellen of instellen als de heftruck in beweging is.***

- De bediener moet altijd een normale, goede houding aannemen bij het rijden: het is verboden armen of benen en in het algemeen ongeacht welk lichaamsdeel buiten de bestuurderscabine van de heftruck te steken.
- Het is verplicht de veiligheidsriem om te doen, de riem moet worden afgesteld op het postuur van de bestuurder.
- De bedieningsorganen mogen nooit en te nimmer gebruikt worden voor doeleinden waarvoor zij niet zijn bestemd (bijvoorbeeld: om in of uit de heftruck te klimmen, als kapstok enz...).
- In het geval de bedieningsorganen voorzien zijn van een inrichting voor geforceerde werking (blokkering van de hendel), is het verboden de bestuurderscabine te verlaten zonder deze bedieningsorganen in de normale stand terug te zetten.
- Het is verboden mensen mee te nemen op de heftruck of in de bestuurderscabine.

## C - OMGEVING

- U moet de veiligheidsvoorschriften die ter plaatse van kracht zijn in acht nemen.
- Indien u de heftruck moet gebruiken op een donkere plaats of als u's nachts met de heftruck gaat werken, moet u ervoor zorgen dat hij voorzien is van de werkverlichting.
- Tijdens het werken met de heftruck erop letten dat niets en niemand in de weg van de heftruck en zijn lading staan.
- Niemand toestemming geven om in het werkbereik van de heftruck te komen of onder de lading door te gaan.
- Bij gebruik op een overdwarse helling moet men alvorens de arm op te tillen de voorschriften vermeld in de paragraaf: INSTRUCTIES MET BETREKKING TOT HET HANTEREN VAN EEN LADING: D - OVERDWARSE STABILITEIT VAN DE HEFTRUCK in acht nemen.
- Rijden op een overlangse helling:
  - Langzaam rijden en remmen.



- Verplaatsing onbelast: de vork of het toebehoren naar voren toe.



- Verplaatsing met een lading: de vork of het toebehoren naar achteren toe.

- Rekening houden met de afmetingen van de heftruck en zijn lading alvorens zich te begeven in een smalle of lage doorgang.
- Zich nooit op een laadbrug begeven alvorens de volgende punten te hebben gecontroleerd:
  - Of de laadbrug naar behoren op zijn plaats is aangebracht en vergrendeld.
  - Of het orgaan waarmee hij in verbinding staat (wagon, vrachtwagen enz...) niet kan gaan rijden of zich verplaatsen.
  - Of de brug geschikt is voor het totale gewicht van de heftruck met eventueel de lading.
  - Of de brug geschikt is voor de afmetingen van de heftruck.
- Zich nooit op een vlonder, een beplanking of in een goederenlift begeven zonder te hebben gecontroleerd of zij het gewicht van de heftruck kunnen dragen, met eventueel de lading en geschikt zijn voor zijn afmetingen en of zij zich in goede staat bevinden.
- Wees voorzichtig in de buurt van laadperrons, greppels, steigers, onvaste grond, kijkgaten.
- Controleren of de grond onder de wielen en/of de stabilisators stevig genoeg is alvorens de lading op te heffen of omhoog te schuiven. Zonodig adequate stutten onder de stabilisators aanbrengen.
- Controleren of de steiger, het laadplatform, de stapel of de grond het gewicht van de lading kunnen dragen.
- Nooit ladingen opstapelen op ongelijke grond, zij zouden kunnen omvallen.

**⚠ Als de lading of het toebehoren langere tijd boven een structuur wordt gehouden, bestaat het gevaar dat zij op de structuur gaan rusten doordat de arm naar beneden zal zakken als de olie in de vijzels afkoelt.**

**Om dit te voorkomen:**

- **Regelmatig de afstand tussen de lading of het toebehoren en de structuur controleren en zonodig bijstellen.**
- **Indien mogelijk de heftruck gebruiken met een olietemperatuur die zo dicht mogelijk in de buurt van de omgevingstemperatuur ligt.**

- In het geval men werkzaamheden moet verrichten in de buurt van bovengrondse elektrische kabels, controleren of de veiligheidsafstand in acht genomen is tussen de werkzone van de heftruck en de elektrische leiding.

**⚠ U moet contact opnemen met het plaatselijke elektriciteitskantoor. U kunt geëlectrocuteerd worden of ernstig verwond raken indien u te dicht bij de elektrische kabels werkt of parkeert met de heftruck.**

**⚠ Bij harde wind geen werkzaamheden verrichten die de stabiliteit van de heftruck en de lading in gevaar zouden kunnen brengen, vooral als de lading veel wind vangt.**

## D - ZICHTBAARHEID

- De veiligheid van personen binnen het werkbereik van de heftruck, evenals die van de heftruck en de bediener, hangt mede af van het goed zicht dat de bediener, onder alle omstandigheden en te allen tijde, dient te hebben over de onmiddellijke omgeving van de heftruck.
- Het ontwerp van deze heftruck geeft de bediener een goede zichtbaarheid (rechtstreeks en onrechtstreeks via de achteruitkijkspiegels) over de onmiddellijke omgeving van de heftruck tijdens onbelast rijden, met arm in vervoersstand.
- Als de omvang van de lading het zicht vooraan belemmert moeten bijzondere maatregelen worden genomen:
  - rij achteruit,
  - richt de werkomgeving beter in,
  - laat u bijstaan door een persoon die (buiten het werkbereik van de heftruck) aanwijzingen geeft. Zorg ervoor dat u deze persoon gedurende het hele manoeuvre goed kan zien,
  - rij in geen geval te lang achteruit.
- Bij bepaald toebehoren is het nodig om de heftruck te verplaatsen met opgeheven arm. In dergelijke gevallen is het zicht aan de rechterzijde beperkt en moet u bijzondere maatregelen nemen:
  - richt de werkomgeving beter in,
  - laat u bijstaan door een persoon die u tijdens het manoeuvre (buiten het werkbereik van de heftruck) aanwijzingen geeft.
- In het geval de zichtbaarheid op het traject ontoereikend blijkt te zijn, moet men zich laten helpen door iemand die (buiten het werkbereik van de heftruck) aanwijzingen geeft. Zorg ervoor dat u deze persoon gedurende het hele manoeuvre goed kan zien.
- Zie toe op een goede werking, afstelling en reiniging van de volgende onderdelen met het oog op het verbeteren van de zichtbaarheid: voorruit en ruiten, ruitenwissers en ruitenwassers, weg- en werkverlichting, achteruitkijkspiegels.

## E - OPSTARTEN VAN DE HEFTRUCK

### VEILIGHEIDSVOORSCHRIFTEN

 **Men mag de heftruck alleen opstarten of ermee manoeuvreren als de bediener zit in de bestuurderscabine en als hij de veiligheidsriem heeft omgedaan en bijgesteld.**

- Niet de heftruck trekken of duwen om hem op te starten. Deze handelingen zouden de overbrenging ernstig kunnen beschadigen. In het voorkomende geval moet men, als de heftruck op sleeptouw genomen moet worden, de versnelling in de vrije stand zetten (zie: 3 - ONDERHOUD: G - SPECIAAL ONDERHOUD).
- Indien men een extra accu gebruikt bij het opstarten, moet men een accu nemen die dezelfde karakteristieken heeft en de polariteit van de accu's in acht nemen bij het aansluiten. Eerst de positieve klemmen aansluiten en dan de negatieve klemmen.

 **Als men de polariteit van de accu's niet in acht neemt kan dit ernstige beschadigingen berokkenen aan het elektrische circuit. De elektrolyt in de accu's kan een ontplofbaar gas produceren. Geen vlammen en vonken maken in de nabijheid van de accu's. Nooit een accu die wordt opgeladen uitschakelen.**

### INSTRUCTIES

- Controleren of de kap(pen) dicht en vergrendeld is (zijn).
- Controleer of het cabineportier goed is gesloten.
- Controleer of de rijrichtingschakelaar in de vrije stand staat.
- De contactsleutel draaien tot aan stand I om het elektrische contact en het voorverwarming aan te zetten.
- Iedere keer dat het elektrische contact op de heftruck wordt aangezet, moet de automatische controletest van de waarschuwinginrichting en begrenzer van de overlangse stabiliteit uitgevoerd worden (zie: 2 - BESCHRIJVING: CONTROLE- EN BEDIENINGSORGANEN). Indien de heftruck niet meer aan deze voorwaarde voldoet mag hij niet gebruikt worden.
- Controleer het brandstofpeil op de verklikker.
- De contactsleutel helemaal draaien, waarna de verbrandingsmotor moet starten. De contactsleutel loslaten en de verbrandingsmotor stationair laten draaien.
- De aanzetter niet langer dan 15 seconden activeren en de voorverwarming laten draaien tussen de verschillende startpogingen.
- Controleren of alle controlampjes op het controle-instrumenten paneel uit zijn.
- Alle controle-instrumenten in de gaten houden als de verbrandingsmotor warm is en met regelmatige tussenpozen tijdens het werken zodat men snel eventuele storingen kan opsporen en verhelpen.
- Als een instrument niet de juiste indicatie geeft, moet men de verbrandingsmotor uitzetten en onmiddellijk de nodige maatregelen treffen.

## F - RIJDEN MET DE HEFTRUCK

### VEILIGHEIDSVOORSCHRIFTEN

 **Wij vestigen de aandacht van de bestuurders op de risico's verbonden aan het gebruik van de heftruck en met name:**

**- Het gevaar dat men de macht over het stuur kan verliezen.**

**- De mogelijkheid dat de overlangse en frontale stabiliteit van de heftruck in gevaar kan komen.**

**De bediener moet te allen tijde de heftruck onder controle hebben en houden.**

**In het geval de heftruck kantelt, moet men niet proberen uit de cabine te klimmen. IN DE CABINE VAST BLIJVEN ZITTEN (IN DE GORDEL) VORMT DE BESTE BESCHERMING.**

- De regels op het vlak van verkeer van de onderneming of bij gebreke hieraan de verkeersregels in acht nemen.
- Geen handelingen uitvoeren die de capaciteiten van de heftruck of het toebehoren te boven gaan.
- Altijd rijden met de heftruck met de vork of het toebehoren in de vervoersstand, dat wil zeggen op 300 mm van de grond, met ingetrokken arm en met de schortplaat schuin naar achteren gezet.
- Alleen ladingen vervoeren die goed in evenwicht zijn en die naar behoren zijn vastgezet om iedere risico van loslaten en vallen van de lading te voorkomen.
- Controleren of de pallets, kisten enz... zich in goede staat bevinden en of ze geschikt zijn om de betreffende lading op te heffen.
- Zich vooraf vertrouwd maken met de zone waarin men moet gaan werken met de heftruck.
- Controleren of de bedrijfsremmen naar behoren werken.
- De verplaatsingssnelheid van de heftruck met lading mag niet hoger dan 12 km/uur zijn.
- Rustig rijden in de versnelling die overeenkomt met de plaatselijke gebruiksomstandigheden (aard van de grond, belasting van de heftruck).
- De hydraulische bediening van de arm niet gebruiken als de heftruck in beweging is.
- Nooit tijdens het rijden van besturing veranderen.
- De heftruck alleen manoeuvreren met uitgetrokken arm in uitzonderlijke gevallen en dan met de uiterste voorzichtigheid, heel langzaam rijden en zachtjes remmen. Ervoor zorgen dat men een goed zicht heeft.
- Snelheid verminderen bij de bochten.
- Altijd en immer de snelheid onder controle houden.
- Langzaam rijden op vochtige, glibberige of onregelmatige grond.
- Geleidelijk remmen zonder schokken.
- De rijrichtingschakelaar van de heftruck soepel bedienen en alleen gebruiken als de heftruck stilstaat.
- Tijdens het rijden de voet niet op de rempedaal houden.
- Altijd in gedachten houden dat de hydrostatische stuurbekrachtiging heel gevoelig is, het stuur dan ook voorzichtig en zonder schokken draaien.
- De verbrandingsmotor nooit laten draaien als de bestuurder niet aanwezig is in de cabine.
- De bestuurderscabine niet verlaten met een opgetilde lading.
- Altijd in de rijrichting kijken en ervoor zorgen dat de zichtbaarheid op het traject altijd optimaal is.

- Vaak in de achteruitkijkspiegels kijken.
- Om obstakels heen rijden.
- Niet rijden langs de rand van een greppel of een steile helling.
- Het gelijktijdige gebruik van twee heftrucks om zware of grote vrachten te hanteren is gevaarlijk, hiervoor moeten bijzondere voorzorgsmaatregelen getroffen worden. Dit is alleen in uitzonderlijke gevallen toegestaan en na alle risico's naar behoren ingeschat te hebben.
- De sleutelcontactsluiter is ook een noodstop in geval van storingen in de werking op heftrucks die niet van een vuistnoodstop zijn voorzien.

#### INSTRUCTIES

- Altijd rijden met de heftruck met de vork of het toebehoren in de vervoersstand, dat wil zeggen op 300 mm van de grond, met ingetrokken arm en met de schortplaat schuin naar achteren gezet.
- Wat betreft heftrucks met versnellingsbox, de aanbevolen versnelling instellen (zie: 2 - BESCHRIJVING: CONTROLE- EN BEDIENINGSORGANEN).
- De rijmodus selecteren die overeenkomt met de te verrichten werkzaamheden en/of de gebruiksvoorwaarden (zie: 2 - BESCHRIJVING: CONTROLE- EN BEDIENINGSORGANEN) (naar gelang model heftruck).
- De parkeerrem loszetten.
- Zet de rijrichtingschakelaar in de gewenste rijrichting en geef voorzichtig gas om de heftruck te verplaatsen.

### **G - STOPPEN VAN DE HEFTRUCK**

#### VEILIGHEIDSVOORSCHRIFTEN

- Nooit de contactsleutel op de heftruck achterlaten als de bediener niet aanwezig is.
- Als de heftruck stilstaat of als de bediener de bestuurderscabine moet verlaten (zelfs maar voor even), moet men de vork of het toebehoren op de grond zetten, de parkeerrem aantrekken en tenslotte de rijrichtingschakelaar in de vrije stand zetten.
- Controleren of de heftruck niet staat op een plaats waar hij het verkeer zou kunnen hinderen en of hij niet staat op minder dan één meter van de rails van een spoor.
- Bij langdurig parkeren op de werkplaats, de heftruck beschermen tegen slechte weersomstandigheden en met name in geval van vorst (het peil van het anti-vries middel controleren), alle deuren en overige toegangen (portieren, ruiten, kappen enz...) tot de heftruck vergrendelen.

#### INSTRUCTIES

- Parkeer de heftruck op een vlak stuk grond of op een helling van minder dan 15 %.
- Zet de rijrichtingschakelaar in de vrije stand.
- De parkeerrem aantrekken.
- Wat betreft heftrucks met versnellingsbox, de versnellingshendel in de vrije stand zetten.
- De arm volledig intrekken.
- De vork of het toebehoren plat op de grond zetten.
- Indien men een toebehoren met grijper of tang gebruikt of een bak met hydraulische opening, dit toebehoren helemaal dicht zetten.
- Alvorens de heftruck te stoppen na intensieve werkzaamheden, de verbrandingsmotor enkele ogenblikken lang stationair laten draaien zodat de koelvloeistof en de olie de temperatuur van de verbrandingsmotor en de overbrenging iets kunnen laten dalen. Deze voorzorgsmaatregel niet vergeten uit te voeren bij regelmatige stilstanden of als de motor warm afslaat, zoniet zal de temperatuur van bepaalde onderdelen aanzienlijk kunnen oplopen doordat het koelsysteem niet meer werkt. Zij zouden hierdoor beschadigd kunnen raken.
- De verbrandingsmotor tot stilstand brengen met behulp van de contactsleutel.
- De contactsleutel uit het contact halen.
- De heftruck helemaal afsluiten (portieren, ruiten, kappen...).

## H - RIJDEN MET DE HEFTRUCK OP DE OPENBARE WEG

(of de van kracht zijnde wetgeving raadplegen wat betreft de andere landen)

### VEILIGHEIDSVOORSCHRIFTEN

- De bestuurder die op de openbare weg rijdt, moet de voorschriften van de van kracht zijnde wetgeving in acht nemen.
- De heftruck moet voldoen aan de bepalingen van de van kracht zijnde wetgeving op het vlak van het verkeer. Optionele uitrustingen zijn beschikbaar, raadpleeg uw dealer.

### INSTRUCTIES

- Nagaan of het zwaailicht op zijn plaats is aangebracht en zijn werking controleren.
- Controleren of de lichten, knipperlichten en ruitenwissers naar behoren werken en schoon zijn.
- De lichten van de heftruck uitzetten indien de heftruck hiervan is voorzien.
- De rijmodus "RIJDEN OP DE WEG" selecteren (naar gelang model heftruck) (zie: 2-BESCHRIJVING: CONTROLE- EN BEDIENINGSORGANEN).
- Trek de arm volledig in en zet het toebehoren op ongeveer 300 mm van de grond.
- De hellingcorrector in de centrale stand zetten, dat wil zeggen dat de overdwarse as van de wielassen parallel aan het chassis moet staan (naar gelang model heftruck).
- De stabilisators helemaal ophalen en de schoenen naar binnen toe draaien (naar gelang model heftruck).

 **Nooit in de vrije stand rijden (rijrichtingschakelaar of versnellingspook in zijn vrij of de knop voor het uitschakelen van de overbrenging ingedrukt) zodat de motorrem in werking kan treden op de heftruck. Indien men deze instructie niet in acht neemt, kan men de controle over de heftruck verliezen (besturing, remmen) en dit zou aanzienlijke mechanische schade met zich mee kunnen brengen.**

#### RIJDEN MET DE HEFTRUCK MET HET TOEBEHOREN AAN DE VOORZIJDDE

- U moet de in uw land van kracht zijnde wetgeving op het vlak van het rijden over de openbare weg met een toebehoren aan de voorzijde van de heftruck in acht nemen.
- Indien de wetgeving in uw land het toestaat te rijden met een toebehoren aan de voorzijde moet u op zijn minst:
  - Alle scherpe en/of gevaarlijke randen van het toebehoren beschermen en signaleren (zie: 4 - OPTIONELE TOEBEHOREN VOOR DEZE REEK: BESCHERMING VAN DE TOEBEHOREN).
  - Het toebehoren moet onbelast zijn.
  - Controleren of het toebehoren niet het verlichtingsbereik van de voorlichten aan het oog onttrekt.
  - Controleren of de in uw land van kracht zijnde wetgeving geen andere verplichtingen oplegt.

#### RIJDEN MET DE HEFTRUCK MET EEN AANHANGER

- Wat betreft het gebruik van een aanhanger, moet u de in uw land van kracht zijnde wetgeving in acht nemen (maximale rijsnelheid, remmen, maximaal gewicht van de aanhanger enz...).
- Niet vergeten de elektrische uitrusting van de aanhanger aan te sluiten op die van de heftruck.
- De reminrichting van de aanhanger moet voldoen aan de van kracht zijnde wetgeving.
- In het geval u een aanhanger trekt met remsbevestiging, moet de heftruck die de aanhanger trekt voorzien zijn van een reminrichting voor de aanhanger. In dit geval niet vergeten de rem uitrusting van de aanhanger aan te sluiten op die van de heftruck.
- De verticale kracht op de trekhaak mag niet hoger zijn dan het maximum dat door de constructeur is aangegeven (zie de plaat van de constructeur op de heftruck).
- Het toegestane totale rijdende gewicht mag niet hoger zijn dan het maximale gewicht dat door de constructeur is aangegeven (zie: 2 - BESCHRIJVING: KARAKTERISTIEKEN).

#### **ZONODIG CONTACT OPNEMEN MET UW DEALER.**

## INSTRUCTIES MET BETREKKING TOT HET HANTEREN VAN EEN LADING

### A - KEUZE VAN HET TOEBEHOREN

- Alleen de door MANITOU goedgekeurde en toegestane toebehoren kunnen gebruikt worden op de heftrucks.
- Controleren of het toebehoren geschikt is voor de te verrichten werkzaamheden (zie: 4 - OPTIONELE TOEBEHOREN VOOR DEZE REEKS).
- Als de heftruck is voorzien van de OPTIE enkelvoudig schutbord met zijdelingse verplaatsing (TSDL), mag men uitsluitend de toegestane toebehoren gebruiken (zie: 4 - OPTIONELE TOEBEHOREN VOOR DEZE REEKS).
- Controleren of het toebehoren naar behoren is geïnstalleerd en vergrendeld op de schortplaat van de heftruck.
- Controleren of de toebehoren van de heftruck naar behoren werken.
- De grenswaarden mbt de belasting van de heftruck met het gebruikte toebehoren in acht nemen.
- De nominale capaciteit van het toebehoren niet overschrijden.
- Hijs nooit een lading met hijsband zonder het hiervoor voorzien toebehoren. U stelt zich bloot aan het losschieten van de hijsband (zie: INSTRUCTIES VOOR DE BEHANDELING VAN LADINGEN: H - OPTILLEN EN NEERZETTEN VAN EEN HIJSLAST).

### B - GEWICHT VAN DE LADING EN ZWAARTEPUNT

- Alvorens een lading op te tillen, kennis nemen van zijn gewicht en zwaartepunt.
- De grenswaarden mbt de belasting van de heftruck gelden voor een lading waarvan de overlangse stand van het zwaartepunt zich op 500 mm van de hiel van de vork bevindt (fig. B1). Raadpleeg uw dealer wat betreft hogere zwaartepunten.
- Bij onregelmatige ladingen het zwaartepunt bepalen in de overdwarse richting alvorens de lading te hanteren (fig. B2) en hem plaatsen in de overlangse as van de heftruck.

**⚠** *Het is verboden een lading te hanteren die de effectieve capaciteit vermeld in de grenswaarden van de heftruck te boven gaat.*

**⚠** *Wat betreft ladingen met een verplaatsbaar zwaartepunt (vloeistof bijvoorbeeld), moet men rekening houden met de variaties van het zwaartepunt om de te hanteren lading te bepalen en nog voorzichtiger te werk gaan om deze variaties zoveel mogelijk te beperken.*

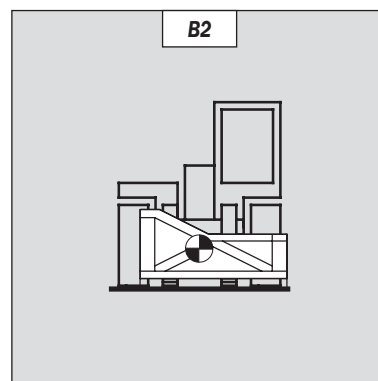
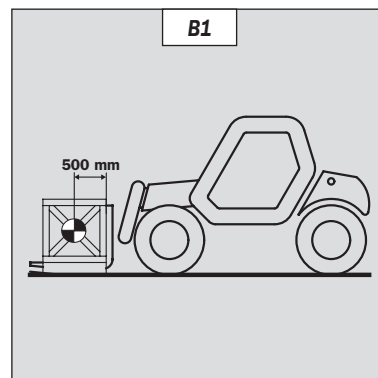

### C - WAARSCHUWINGSINRICHTING EN BEGRENZER VAN DE OVERLANGSE STABILITEIT

Dit systeem geeft een aanwijzing van de longitudinale stabiliteit van de heftruck, en begrenst de hydraulische bewegingen om deze stabiliteit te garanderen, ten minste onder de volgende voorwaarden:

- wanneer de heftruck gestopt is,
  - wanneer de heftruck zich op een vaste, stabiele en harde ondergrond bevindt,
  - wanneer de heftruck lastbehandeling en plaatsing uitvoert.
- Uiterst voorzichtig te werk gaan met de arm als men in de buurt van de toegestane grenswaarde van de belasting komt (zie: 2 - BESCHRIJVING: CONTROLE- EN BEDIENINGSORGANEN).
  - Altijd deze inrichting in het oog houden tijdens de werkzaamheden.
  - Bij onderbreking van de "VERZWARENDE" hydraulische bewegingen, de verzwarende hydraulische bewegingen enkel uitvoeren in de volgende volgorde uitvoeren (fig. C): zonodig de arm optillen (1), hem helemaal intrekken (2) en hem laten zakken (3) om de lading op de grond te zetten.

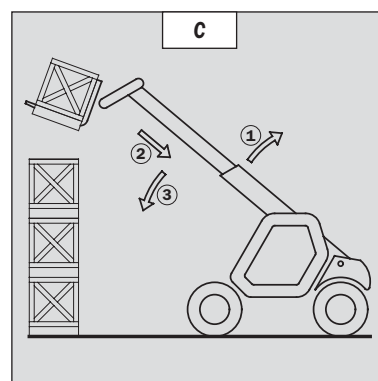

**⚠** *De waarden die op de display van de inrichting verschijnen kunnen niet helemaal juist zijn als het stuur volledig is gedraaid of als de achterste wielen volledig is geoscilleerd. Alvorens een lading op te tillen, controleren of dit niet het geval is op de heftruck.*

## D - OVERDWARSE STABILITEIT VAN DE HEFTRUCK

Naar gelang model heftruck

De overdwarse stabiliteit is de overdwarse helling van het chassis ten opzichte van een horizontaal vlak.

Als men de arm optilt heeft dit invloed op de overdwarse stabiliteit van de heftruck. De overdwarse stabiliteit moet verzekerd zijn met de arm in de lage stand zoals volgt:

### 1 - HEFTRUCK ZONDER HELLINGCORRECTOR OP BANDEN

- De heftruck zodanig plaatsen dat het belletje in de waterpas zich tussen de twee streepjes bevindt (zie: 2 - BESCHRIJVING: CONTROLE- EN BEDIENINGSORGANEN).

### 2 - HEFTRUCK MET HELLINGCORRECTOR OP BANDEN

- De helling corrigeren met behulp van de hydraulische bediening en controleren of alles horizontaal is middels de waterpas. Het belletje van de waterpas moet tussen de twee streepjes staan (zie: 2 - BESCHRIJVING: CONTROLE- EN BEDIENINGSORGANEN).

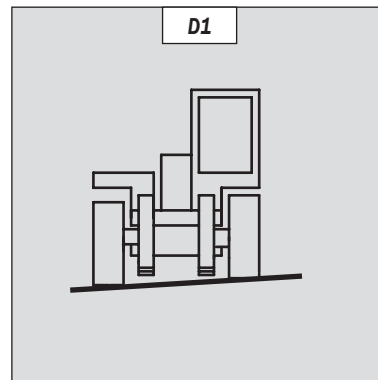

## E - OPPAKKEN VAN EEN LADING OP DE GROND

- Met de heftruck loodrecht naar de lading toe rijden, de arm ingetrokken en de vork horizontaal (fig. E1).

- De vork in de juiste spreidstand zetten en centreren ten opzichte van de lading met het oog op de stabiliteit (fig. E2) (optionele uitrustingen zijn beschikbaar, raadpleeg uw dealer).

- Nooit een lading oppakken met één enkele vork.

**⚠ Wees voorzichtig, de ledematen zouden klem kunnen komen te zitten of verpletterd kunnen worden tijdens het handmatig instellen van de vork.**

- voorzichtig vooruit rijden met de heftruck (1) en de vork vlak voor de lading neerzetten (fig. E3). Zonodig de arm (2) iets optillen als men de lading beetpakt.

- De lading in de vervoersstand zetten.

- De lading naar achteren hellen met het oog op de stabiliteit (verliezen van de lading bij het remmen of op helling).

### LADING ZONDER PALLET

- De schortplaat (1) schuin naar voren toe zetten en voorzichtig naar voren gaan met de heftruck (2) totdat de vork onder de lading kan worden geschoven (fig. E4) (zonodig de lading stutten).

- De heftruck (2) verder naar voren laten gaan terwijl men de schortplaat nu schuin naar achteren toe zet (3) (fig. E4) om de lading op de vork te kunnen plaatsen. De overlangse en overdwarse stabiliteit van de lading controleren.

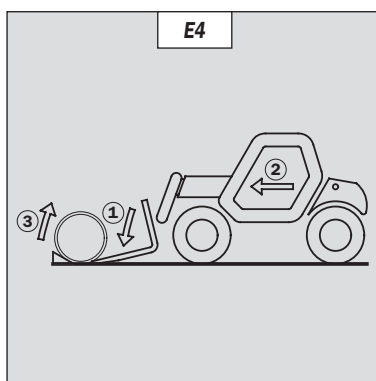
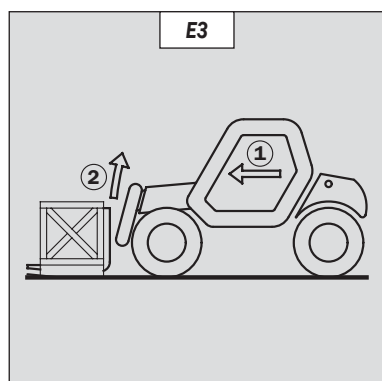
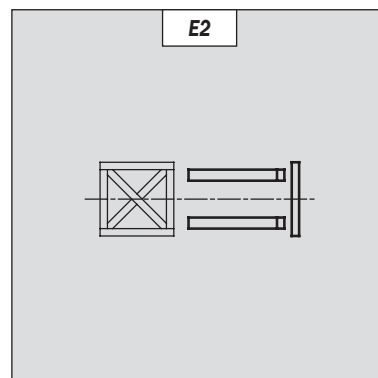
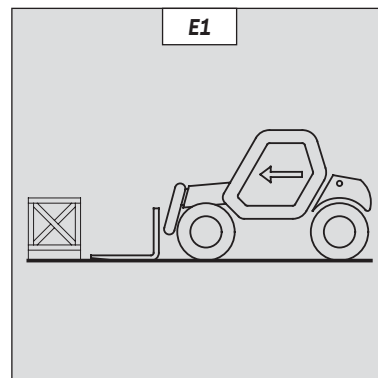

## F - OPPAKKEN EN NEERZETTEN VAN EEN HOGE LADING OP BANDEN

**U mag nooit en te nimmer de arm opheffen als de overdwarse stabiliteit van de heftruck niet verzekerd is (zie: INSTRUCTIES MET BETREKKING TOT HET HANTEREN VAN EEN LADING: D - OVERDWARSE STABILITEIT VAN DE HEFTRUCK).**

HERHALING: Controleren of de hierna volgende handelingen kunnen worden uitgevoerd met een goed zicht (zie: INSTRUCTIES MET BETREKKING TOT HET RIJDEN ONBELAST EN MET EEN LADING: D - ZICHTBAARHEID).

### OPPAKKEN VAN EEN HOGE LADING OP BANDEN

- Controleren of de vork makkelijk onder de lading geschoven kan worden.
- De arm optillen en uittrekken (1) (2) totdat de vork ten hoogte van de lading staat. Zonodig de heftruck heel langzaam en uiterst voorzichtig iets naar voren zetten (3) (fig. F1).
- Niet vergeten dat er een bepaalde afstand nodig is tussen de stapel en de heftruck om de vork onder de lading te kunnen schuiven (fig. F1) en zodanig te werk gaan dat de arm zo kort mogelijk uitgeschoven hoeft te worden.
- De vork tegen de lading aan brengen door de arm beurtelings uit te schuiven en te laten zakken (1) of zonodig door de heftruck iets naar voren te zetten (2) (fig. F2). De parkeerrem aantrekken en de rijrichtingschakelaar in de vrije stand zetten.
- De lading iets optillen (1) en de schortplaat (2) schuin naar achteren zetten om de lading te stabiliseren (fig. F3).
- De lading voldoende naar achteren laten hellen zodat hij goed stabiel is.
- De waarschuwingsinrichting en begrenzer van de overlangse stabiliteit in het oog houden (zie: INSTRUCTIES MET BETREKKING TOT HET HANTEREN VAN EEN LADING: C - WAARSCHUWINGSINRICHTING EN BEGRENZER VAN DE OVERLANGSE STABILITEIT). In geval van overbelasting, de lading weer terugzetten daar waar men hem heeft opgepakt.
- Indien dit mogelijk is, de lading laten zakken zonder de heftruck te verplaatsen. De arm (1) optillen om de lading van de stapel af te halen, dan de arm intrekken (2) en laten zakken (3) om de lading in de vervoersstand te zetten (fig. F4).
- Indien dit niet mogelijk is, de heftruck (1) heel langzaam en uiterst voorzichtig iets achteruit rijden om de lading van de stapel af te halen. De arm (3) intrekken (2) en laten zakken om de lading in de vervoersstand te zetten (fig. F5).

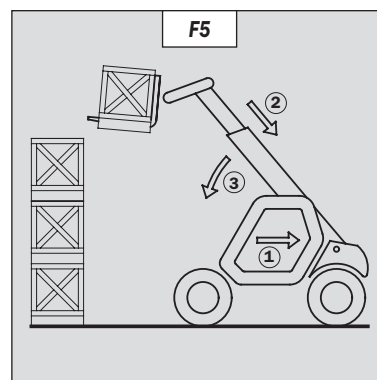
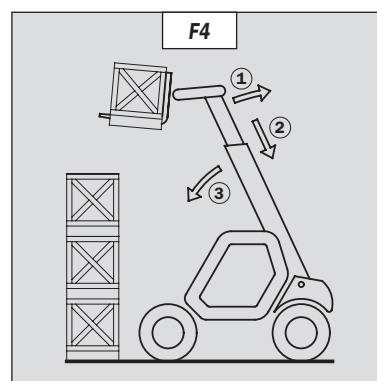
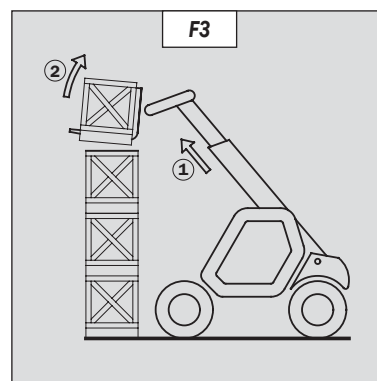
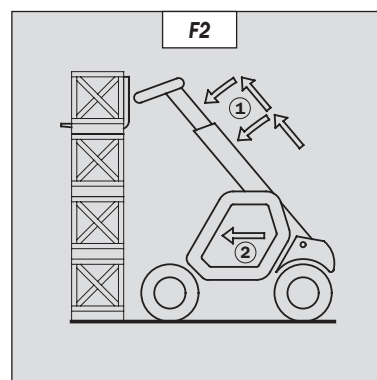
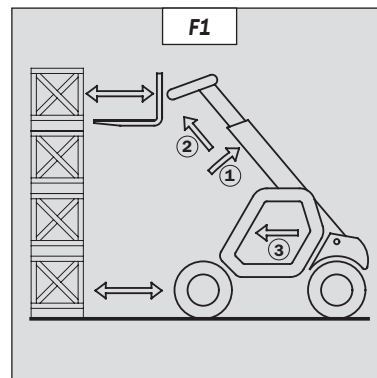

## NEERZETTEN VAN EEN HOGE LADING OP BANDEN

- De lading in de vervoersstand tot voor de stapel brengen (fig. F6).
- De parkeerrem aantrekken en de hendel van de rijrichtingschakelaar in de vrije stand zetten.
- De arm optillen en uitschuiven (1) (2) totdat de lading zich boven de stapel bevindt, al doende de waarschuwingsinrichting en begrenzer van de overlangse stabiliteit in het oog houden (zie: INSTRUCTIES MET BETREKKING TOT HET HANTEREN VAN EEN LADING: C - WAARSCHUWINGSINRICHTING EN BEGRENZER VAN DE OVERLANGSE STABILITEIT). Zonodig de heftruck (3) heel langzaam en uiterst voorzichtig iets naar voren zetten.
- De lading horizontaal zetten en boven op de stapel plaatsen door de arm (1) (2) beurtelings te laten zakken en in te trekken totdat de lading naar behoren op de stapel staat (fig. F8).
- Indien dit mogelijk is, de vork onder de lading uit trekken door de arm (1) (fig. F9) beurtelings in te trekken en op te tillen. Dan de vork in de vervoersstand zetten.
- Indien dit niet mogelijk is, de heftruck (1) langzaam en voorzichtig achteruit rijden om de vork vrij te maken (fig. F10). Dan de vork in de vervoersstand zetten.

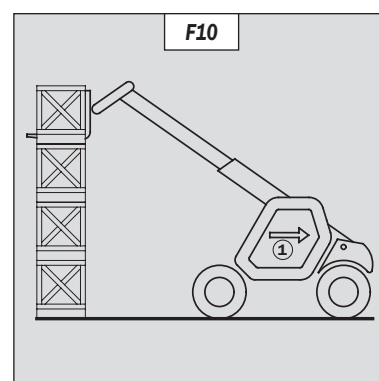
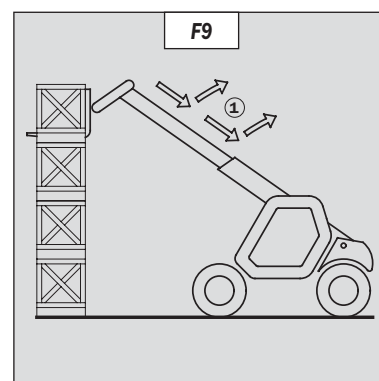
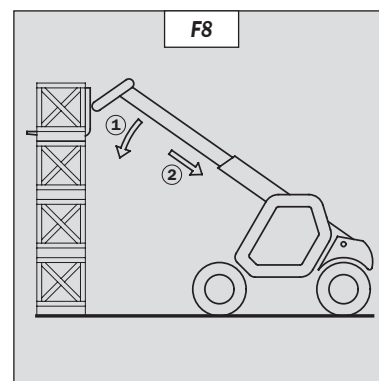
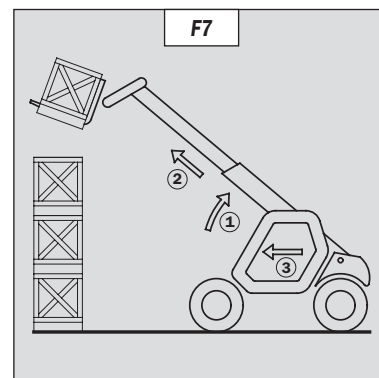
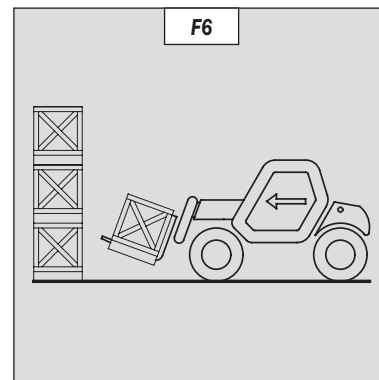

## G - OPTILLEN EN NEERZETTEN VAN EEN HIJSLAST



**OPGELET:** Het niet naleven van de hieronder beschreven instructies kan leiden tot een stabiliteitsverlies en het omkantelen van de heftruck.



**VERPLICHT** te gebruiken op een heftruck voorzien van de onderbreking van de aanwezige hydraulische bewegingen.

### GEBRUIKSVOORWAARDEN

- De lengte van de hijsband of kettingen moet zo kort mogelijk zijn om het slingeren van de last te beperken.
- Hijs de last verticaal volgens de as, en nooit met een laterale of longitudinale trekcomponent.

### LASTBEHANDELING ZONDER VERPLAATSING VAN DE HEFTRUCK

- Zowel bij gebruik van de stabilisatoren of op de banden mag de dwarse stabiliteit nooit voorbij 1 % komen, de longitudinale stabiliteit mag de 5% niet overschrijden, de luchtbel van de waterpas moet op het niveau "0" blijven.
- Controleer of de windsnelheid niet hoger dan 10 m/s is.
- Controleer of er zich niemand tussen de last en de heftruck bevindt.

## H - RIJDEN MET EEN HIJSLAST

- Vooraleer te beginnen rijden moet u het terrein verkennen om te sterke hellingen, putten en bulten, en onvast terrein te vermijden.
- Controleer of de windsnelheid niet hoger dan 10 m/s is.
- De heftruck mag niet sneller rijden dan 0,4 m/s (1,5 km/h, dit is vier keer trager dan een voetganger).
- Tijdens het rijden en het stoppen zacht te werk gaan zonder horten en stoten om het schommelen van de last zoveel mogelijk te beperken.
- Verplaats de last zo dicht mogelijk bij de grond (maximaal 30 cm) met de arm zoveel mogelijk ingetrokken. Overschrijd de limietwaarden voor de hefboomsarm van het nomogram niet. Wanneer de last zou beginnen schommelen, niet aarzelen en onmiddellijk stoppen, en de arm laten zakken om de last neer te zetten.
- Voor het verplaatsen van de heftruck, moet de waarschuwinginrichting en begrenzer van de overlangse stabiliteit in lengterichting worden gecontroleerd (zie: 2 - BESCHRIJVING: CONTROLE- EN BEDIENINGSORGANEN), enkel groene, en eventueel gele leds mogen aan zijn.
- Bij het rijden moet u zich laten begeleiden door een persoon op de grond (deze moet zich steeds op meer dan 3 m van de last bevinden). Deze zal met behulp van een stok of een koord het schommelen van de lading beperkt houden. U moet steeds een goed zicht op deze persoon aanhouden.
- De dwarse stabiliteit mag de 5% niet overschrijden, de luchtbel van de waterpas mag de twee streepje van "MAX" niet overschrijden
- De longitudinale stabiliteit mag de 15% niet overschrijden, bij lading naar achter, en 10%, bij lading naar voren.
- De hoek van de arm mag de 45° niet overschrijden.
- Wanneer de rode led van de waarschuwinginrichting en begrenzer van de overlangse stabiliteit in lengterichting (zie: 2 - BESCHRIJVING: CONTROLE- EN BEDIENINGSORGANEN), oplicht tijdens de verplaatsing, moet de heftruck zacht worden gestopt en moet de last worden gestabiliseerd. De telescoop intrekken om de hefboomarm van de lading te verminderen.

## INSTRUCTIES MET BETREKKING TOT GEBRUIK VAN DE GONDEL

Voor de heftrucks die worden geleverd met GONDEL

 **Er mag alleen een gondel op de heftruck geplaatst worden als de platen "gondel gebruik" op de heftruck en de gondel identiek zijn (zie: 2 - BESCHRIJVING: GEBRUIK VAN DE GONDEL).**

### A - TOELATING VOOR GEBRUIK

- Voor het gebruik van de gondel is een bijkomende toelating vereist, naast deze van de heftruck.

### B - GESCHIKTHEID VAN DE HEFTRUCK TAV HET GEBRUIK

- MANITOU heeft zich ervan verzekerd dat de gondel geschikt voor gebruik is bij normale omstandigheden zoals deze zijn beschreven in de handleiding, met een **STATISCH proefcoëfficiënt van 1,25** en een **DYNAMISCHE proefcoëfficiënt van 1,1** zoals voorgeschreven in de geharmoniseerde norm **EN 280** voor "mobiele hefplatformen voor personeel".  
- Alvorens de heftruck in gebruik te nemen, moet de verantwoordelijke van het bedrijf controleren of de gondel geschikt is voor de te verrichten werkzaamheden en bepaalde proeven uitvoeren (naar gelang de van kracht zijnde wetgeving).

### C - OPSTELLING IN DE GONDEL

- Aangepaste kleding dragen tijdens het gebruik van de gondel, draag geen los zittende kleren.  
- Nooit de gondel gebruiken als men vochtige of vette handen of schoenen heeft.  
- Altijd oplettend blijven tijdens het gebruik van de heftruck, niet de radio aanzetten of naar muziek luisteren met een kop- of oortelefoon.  
- Voor een beter comfort, een goede houding aannemen op de besturingspost van de gondel.  
- Vanwege de reling hoeft men geen veiligheidsharnas te dragen bij normale gebruiksomstandigheden. Het dragen van een veiligheidsharnas is uw persoonlijke verantwoordelijkheid.  
- De bedieningsorganen mogen nooit en te nimmer gebruikt worden voor doeleinden waarvoor zij niet zijn bestemd (bijvoorbeeld: om in of uit de heftruck te klimmen, als kapstok enz.).  
- Het is verplicht een veiligheidshelm te dragen.  
- De operator moet altijd een normale, goede houding aannemen op de besturingspost: het is verboden armen of benen, en in het algemeen ongeacht welk lichaamsdeel, buiten de gondel te steken.  
- Let erop dat de in de gondel geladen materialen (buizen, kabels, recipiënten, etc.) niet kunnen ontsnappen en vallen. Deze materialen niet opstapelen zodat men eroverheen moet kruipen.

### D - GEBRUIK VAN DE GONDEL

- Ongeacht de ervaring van de bediener op dit gebied, moet hij zich altijd vertrouwd maken met de plaats en het gebruik van alle controle-instrumenten en bedieningsorganen voordat hij de gondel gaat gebruiken.  
- Voor het gebruik controleren of de gondel naar behoren is gemonteerd en vergrendeld op de heftruck.  
- Voor het gebruik controleren of het toegangshekje naar behoren is vergrendeld.  
- De gondel moet kunnen werken in een vrije zone, d.w.z. zonder hindernissen of obstakels, of andere risico-elementen zodat hij in alle veiligheid op de grond gezet kan worden.  
- Degene die de gondel bedient, moet worden geholpen door een tweede persoon op de grond die naar behoren geïnstrueerd is m.b.t. de werking van de machine.  
- De nomogramwaarden mbt de belasting van de gondel stipt in acht nemen.  
- De zijdelingse belastingen zijn beperkt (zie: 2 - BESCHRIJVING: KARAKTERISTIEKEN).  
- Het is strikt verboden om een last aan de gondel of de arm van de heftruck op te hangen zonder gebruikt te maken van het hiervoor voorziene toebehoren (zie: INSTRUCTIES VOOR DE BEHANDELING VAN LADINGEN: H - OPTILLEN EN NEERZETTEN VAN EEN HIJSLAST).  
- De gondel mag niet als hijskraan of lift voor het permanent transport van materiaal of personen worden gebruikt. Ook het gebruik als krik of ondersteuning is verboden.  
- Het is verboden de heftruck te verplaatsen met één (of meerdere) personen in de gondel.  
- Het is verboden de gondel te verplaatsen met één of meerdere personen erin met behulp van de hydraulische bedieningsorganen in de cabine van de heftruck (behalve in geval van reddingswerkzaamheden).  
- De operator mag niet in de gondel klimmen of eruit gaan als de gondel niet op de grond staat (arm in lage stand en ingetrokken).  
- Het is verboden een toebehoren te bevestigen op de gondel waardoor de wind meer vat op de machine in haar geheel zou kunnen krijgen.  
- In de gondel geen ladders of andere geïmproviseerde hulpmiddelen gebruiken om bij hoog gelegen punten te kunnen komen.  
- Het is verboden te klimmen op de zijkant van de gondel om bij hoog gelegen punten te kunnen komen.

### E - OMGEVING

 **Het is verboden de gondel te gebruiken in de nabijheid van elektrische kabels. Respecteer de veiligheidsafstanden.**

NOMINALE SPANNING IN VOLT	AFSTAND BOVEN DE GROND OF DE VLOER IN METER
50 < U < 1000	2,30 M
1000 < U < 30000	2,50 M
30000 < U < 45000	2,60 M
45000 < U < 63000	2,80 M
63000 < U < 90000	3,00 M
90000 < U < 150000	3,40 M
150000 < U < 225000	4,00 M
225000 < U < 400000	5,30 M
400000 < U < 750000	7,90 M



In geval van windsnelheden van meer dan 45 km/u is het gebruik van de gondel ten strengste verboden.

- Om een dergelijke snelheid visueel te herkennen, wordt hieronder de schaal weergegeven voor de empirische waardering van de wind:

Schaal van BEAUFORT (snelheid van de wind bij een hoogte van 10 meter op vlak terrein)						
Graad	Type wind	Snelheid (knopen)	Snelheid (km/h)	Snelheid (m/s)	Effecten op de grond	Effecten in zee
0	Kalm	0 - 1	0 - 1	< 0,3	Rook stijgt recht omhoog.	De zee is spiegelglad.
1	Zwakke wind	1 - 3	1 - 5	0,3 - 1,5	Windrichting goed af te leiden uit rookpluimen.	Kleine golfjes, zee ziet er geschud uit.
2	Lichte bries	4 - 6	6 - 11	1,6 - 3,3	Men voelt de wind in het gezicht, bladeren ritselen.	Kleine, korte maar duidelijke golfjes.
3	Stevige bries	7 - 10	12 - 19	3,4 - 5,4	Bladeren en twijgen voortdurend in beweging.	Kleine golven met schuimkopjes.
4	Matige wind	11 - 16	20 - 28	5,5 - 7,9	Stof en papier dwarrelen op, twijgen bewegen harder.	Kleine maar duidelijke golven en steeds meer en steeds langer.
5	Frisse bries	17 - 21	29 - 38	8 - 10,7	Takken maken zwaaiende bewegingen.	Er vormen zich kleine golven in binnenwateren, matige golven van veel grotere lengte.
6	Stijve bries	22 - 27	39 - 49	10,8 - 13,8	Grote takken bewegen, metaaldraden gaan op en neer, paraplugebruik is moeilijk.	Golven met witte schuimkoppen, opwaaiend schuim.
7	Harde wind	28 - 33	50 - 61	13,9 - 17,1	Hele bomen bewegen, tegen de wind in lopen wordt bemoeilijkt.	Hoge golven, veel brekende koppen, schuim vormt strepen in de richting van de wind.
8	Stormachtig	34 - 40	62 - 74	17,2 - 20,7	Takken breken af, het is bijna onmogelijk tegen de wind in te lopen.	Matig hoge golven met aanmerkelijke kamlengte, opwaaiend schuim, golftoppen waaien af en vormen goedgevormde schuimstrepen in de richting van de wind.
9	Storm	41 - 47	75 - 88	20,8 - 24,4	Veroorzaakt lichte schade aan dakpannen, schoorstenen, etc.	Hoge golven met zware schuimstrepen, rollers beginnen zich te vormen, slecht zicht door verwaaid schuim.
10	Zware storm	48 - 55	89 - 102	24,5 - 28,4	Zeldzaam in het binnenland, bomen worden ontworteld, dakpannen en schoorsteenkappen waaien weg.	Enorme en zware golven met lange overstortende schuimende golfkammen, sterk verminderd zicht door verwaaid schuim.
11	Zeer zware storm	56 - 63	103 - 117	28,5 - 32,6	Zeer zeldzaam, uitgebreide schade aan bossen en gebouwen.	Buitengewoon hoge golven waarin middelgrote schepen kunnen verdwijnen, sterk verminderd zicht.
12	Orkaan	64 +	118 +	32,7 +	Veroorzaakt zeer ernstige catastrofes.	De zee is geheel wit van het schuim, de lucht is vol opgewaaid schuim, het zicht op korte afstand is verdwenen.

## F - ONDERHOUD



Het is nodig de gondel periodiek aan controlebeurten te onderwerpen om ervoor te zorgen dat hij aan de voorschriften en normen blijft voldoen. De frequentie van deze controlebeurten is bepaald in de wetgeving die van kracht is in het land waar de gondel wordt gebruikt.

### GEbruIK VAN DE RADIOBESTURING

#### VEILIGHEIDSVoORSCHRIFTEN

- Deze radiobesturing is uitgerust met elektronische en mechanische veiligheidsvoorzieningen. Het is niet mogelijk opdrachten te geven via een andere zender dankzij de unieke interne codering van de radiobesturing.



**In geval van misbruik of onjuist gebruik bestaat er risico voor:**

- De lichamelijke en psychische gezondheid van de gebruiker of overige personen.
- De heftruck en overige goederen in de nabijheid.



**Alle personen die met deze radiobesturing werken:**

- Moeten naar behoren gekwalificeerd zijn hiertoe volgens de van kracht zijnde regels en moeten dienovereenkomstig geïnstrueerd zijn.
- Moeten deze instructiehandleiding strikt opvolgen.

- Het systeem maakt het mogelijk de heftruck op afstand te bedienen middels radiogolven. De overbrenging van de opdrachten komt eveneens tot stand als de heftruck buiten het gezichtsveld is (achter een hindernis of een gebouw bijvoorbeeld), om deze reden:

- Moet men na de sleutelknop te hebben uitgezet en verwijderd (dit is alleen mogelijk als de heftruck in de uit stand staat), de zender verwijderen en opbergen op een veilige en droge plaats.
- Moet men, alvorens installatie, onderhouds- en reparatiewerkzaamheden uit te voeren, altijd de voedingsbronnen uitschakelen (en met name in geval van elektrisch lassen moeten de excentrische koppen van de hydraulische verdelers op iedere sectie uitgeschakeld en losgekoppeld worden).
- Mag men nooit en te nimmer de veiligheidsinrichtingen (zoals het frame handbeschermer, sleutel, noodstop enz...) verwijderen of wijzigen.



**De heftruck niet besturen als hij niet constant visueel en volledig in contact staat met de bediener!**

- Alvorens de zender achter te laten, moet de bediener controleren dat hij niet door een andere niet gekwalificeerde gebruiker gebruikt kan worden. Hij moet ofwel de sleutelknop van de zender eraf halen ofwel de zender opbergen in een niet toegankelijke met een slot afgesloten plaats.

- De gebruiker moet ervoor zorgen dat de instructiehandleiding op ieder willekeurig moment in handbereik is en controleren of de bedieners de inhoud hiervan hebben gelezen en begrepen.

#### INSTRUCTIES

- Zet de heftruck op een stabiele vlakke plaats waar er geen risico bestaat dat hij kan wegglijden.

- Controleren voor ieder gebruik van de zender of er zich niemand in het werkbereik bevindt.

- De zender alleen gebruiken met zijn draaginrichting of naar behoren geïnstalleerd in de gondel.



**Als u de zender verwijdert, moet u de accu en de sleutelknop ook verwijderen, op deze manier kan de zender niet per ongeluk in werking gesteld worden door derden.**

#### BESCHERMINGSINRICHTINGEN

- De heftruck zal tot stilstand gebracht worden in maximaal 450 milliseconden (ongeveer 0,5 seconde):

- Door een druk op de noodstop van de zender (in dit geval 50 milliseconden) of van de heftruck.
- Als men buiten het bereik komt van de overbrengingsafstand van de radiogolven.
- Door een storing in de zender.
- Door een storend radiosignaal afkomstig van derden.
- Als men de accu uit zijn vak in de zender haalt.
- Als de accu leeg is.
- Als men de zender uitzet door de sleutelknop in de uit stand te zetten.

- Deze beschermingsinrichtingen zijn ontworpen om de veiligheid van personen en goederen te verzekeren en mogen nooit en te nimmer gewijzigd, verwijderd of omgeleid worden op ongeacht welke manier.

- Het frame handbeschermer verhindert een uitwendige actie op de controller (bijvoorbeeld bij vallen van de zender of doordat de bediener steunt op een reling).

- Een elektronische veiligheidsinrichting zorgt ervoor dat de radio overbrenging niet geïntialiseerd kan worden als de controllers niet mechanisch en elektrisch in de ruststand staan en indien de toerentalschakelaar van de verbrandingsmotor niet in de stationaire stand staat.



**In geval van nood, moet men onmiddellijk drukken op de noodstop van de zender: daarna de instructies gegeven in de handleiding opvolgen (zie: 2 - BESCHRIJVING: CONTROLE- EN BEDIENINGSORGANEN).**

# ONDERHOUDSINSTRUCTIES VAN DE HEFTRUCK

## ALGEMENE INSTRUCTIES

---

- Controleren of de ruimte naar behoren geventileerd is alvorens de heftruck op te starten.
- Kleding dragen die geschikt is voor de onderhoudswerkzaamheden aan de heftruck, geen sieraden en loszittende kleren dragen, het haar zonodig vastbinden en beschermen.
- De verbrandingsmotor stoppen voor iedere ingreep op de heftruck en de contactsleutel verwijderen.
- De handleiding aandachtig lezen.
- De nodige reparaties, zelfs van ondergeschikt belang, altijd onmiddellijk uitvoeren.
- Alle eventuele lekkages, zelfs de kleine, onmiddellijk verhelpen.
- Ervoor zorgen dat de verbruiksstoffen en de versleten onderdelen in alle veiligheid en op ecologische wijze afgevoerd worden.
- Wees voorzichtig voor brandwonden en projectiewonden (uitlaat, radiator, verbrandingsmotor enz...).

## ONDERHOUD

---

- Het periodieke onderhoud uitvoeren (zie: 3 - ONDERHOUD) met het oog op de goede werking van de heftruck. Als het periodieke onderhoud niet naar behoren wordt uitgevoerd, kan er geen beroep worden gedaan op de contractuele garantie.

### ONDERHOUDSBOEKJE

- De onderhoudswerkzaamheden uitgevoerd overeenkomstig de aanbevelingen in het deel: 3 - ONDERHOUD en de andere inspectie-, onderhouds-, reparatie- of aanpassingswerkzaamheden uitgevoerd aan de heftruck of toebehoren ervan moeten worden genoteerd in een onderhoudsboekje. Voor elke handeling worden de datum van de werkzaamheden, de namen van de personen of bedrijven die ze hebben uitgevoerd, de aard van de handeling en, indien van toepassing, de regelmaat ervan aangegeven. Indien onderdelen van de heftruck worden vervangen, worden de referenties van deze onderdelen aangegeven.

## PEIL VAN DE SMEERMIDDELEN EN DE BRANDSTOF

---

- De aanbevolen smeermiddelen gebruiken (nooit en te nimmer gebruikte smeermiddelen gebruiken).
- De brandstoftank niet vullen als de verbrandingsmotor draait.
- De tank alleen helemaal voltanken met brandstof op de hiervoor voorziene speciale plaatsen.
- De brandstoftank niet tot aan het maximale peil vullen.
- Niet roken of in de buurt van de heftruck komen met een vlam als de brandstoftank open is of gevuld wordt.

## HYDRAULIEK

---

- Het is verboden ingrepen op het hydraulische circuit van de hantering van de lading uit te voeren met uitzondering van de handelingen beschreven het deel 3 - ONDERHOUD.
- Niet proberen de koppel- en aansluitstukken, de slangen of een hydraulisch onderdeel los te draaien als het systeem onder druk staat.

 **STABILISEERKLEP:** Het wijzigen van de afstelling en het demonteren van de stabiliseerkleppen of de veiligheidskleppen die mogelijk op de vizels van de heftruck zijn aangebracht is gevaarlijk. Deze handelingen mogen uitsluitend en alleen verricht worden door erkend personeel (raadpleeg uw dealer).

 **De HYDRAULISCHE ACCU'S die mogelijk op uw heftruck aanwezig zijn, zijn apparaten die onder druk staan, het is gevaarlijk deze apparaten en hun leidingen te demonteren. Deze handeling mag alleen door bevoegd personeel worden uitgevoerd (raadpleeg uw dealer).**

## ELEKTRICITEIT

---

- Het relais van de startmotor niet kortsluiten om de verbrandingsmotor te starten: Als de rijrichtingschakelaar niet in zijn vrij staat en de parkeerrem niet is aangetrokken kan de heftruck zomaar in beweging komen.
- Geen metalen onderdelen op de accu leggen.
- De accu uit- en losschakelen voordat men gaat werken op het elektrische circuit.

## **SOLDERINGEN**

---

- De accu losschakelen alvorens soldeerwerkzaamheden uit te voeren op de heftruck.
- Als men een elektrische soldering op de heftruck uit wil voeren, moet men de tang van de negatieve kabel van het lasapparaat rechtstreeks op het te lassen werkstuk leggen om te voorkomen dat de uiterst sterke stroom door de alternator gevoerd kan worden.
- Nooit las- of overige werkzaamheden die warmte ontwikkelen uitvoeren op een geassembleerde luchtband, warmte doet de druk oplopen en hierdoor zou de band kunnen ontploffen.
- Als de heftruck voorzien is van een elektronische bedieningsunit, moet men deze unit uitschakelen voordat men met de laswerkzaamheden begint, zoniet zou men onherstelbare schade kunnen berokkenen aan de elektronische componenten.

## **WASSEN VAN DE HEFTRUCK**

---

- De heftruck in zijn geheel en op zijn minst de betreffende plek schoonmaken voor iedere ingreep.
- Niet vergeten alle portieren en overige toegangen (portieren, ruiten, kappen..) van de heftruck te sluiten en te vergrendelen.
- Tijdens het wassen, de beweeglijke verbindingen, de elektrische componenten en aansluitingen vermijden.
- Zonodig de heftruck beschermen zodat er geen water, damp of reinigingsproducten kunnen doordringen tot componenten die hierdoor beschadigd zouden kunnen raken, met name de elektrische componenten en aansluitingen en de inspuitspomp.
- Ervoor zorgen dat er geen sporen van brandstof, olie of vet op de heftruck achterblijven.

**RAADPLEEG UW DEALER WAT BETREFT ALLE INGEPEN DIE NIET IN HET KADER VAN HET REGELMATIGE ONDERHOUD VALLEN.**

# DE HEFTRUCK WORDT LANGE TIJD NIET GEBRUIKT

## INLEIDING

---

De hieronder gegeven aanbevelingen hebben ten doel beschadiging van de heftruck te voorkomen als hij lange tijd niet wordt gebruikt. Wij raden u aan voor deze handelingen het beschermingsproduct van MANITOU te gebruiken, de referentie is 603726. De gebruiksaanwijzing van het product staat op de verpakking vermeld.

 **De procedures die nodig zijn om de heftruck voor te bereiden voor een lange stilstand en daarna om hem opnieuw in gebruik te nemen moeten door uw dealer worden uitgevoerd.**

## VOORBEREIDING VAN DE HEFTRUCK

---

- De heftruck in zijn geheel grondig schoonmaken.
- Alle eventuele lekkages van brandstof, olie, water of lucht controleren en repareren.
- Versleten of beschadigde onderdelen vervangen.
- De geverfde delen van de heftruck met helder koud water wassen en afdrogen.
- Daar waar nodig de verf bijwerken.
- De heftruck stoppen (zie: INSTRUCTIES MET BETREKKING TOT HET RIJDEN ONBELAST EN MET EEN LADING).
- Controleren of de stangen van de vijzels van de arm allemaal ingetrokken zijn.
- De druk uit de hydraulische circuits laten ontsnappen.

## BESCHERMING VAN DE VERBRANDINGSMOTOR

---

- De tank volgieten met brandstof (zie: 3 - ONDERHOUD: A - DAGELIJKS OF OM DE 10 WERKUREN).
  - De koelvloeistof aftappen en vervangen (zie: 3 - ONDERHOUD: F - OM DE 2000 WERKUREN).
  - De verbrandingsmotor enkele minuten stationair laten draaien en uitzetten.
  - De olie en de oliefilter van de verbrandingsmotor vervangen (zie: 3 - ONDERHOUD: D - OM DE 500 WERKUREN).
  - Het beschermingsmiddel aan de motorolie toevoegen.
  - De verbrandingsmotor even laten draaien zodat de olie en de koelvloeistof door de leidingen kunnen lopen.
  - De accu uitschakelen en verwijderen en opslaan op een veilige plaats beschut tegen koude na hem helemaal te hebben opgeladen.
  - De inspuisers verwijderen en het beschermingsproduct één of twee seconden in iedere cilinder spuiten met de zuiger in de lage vrije stand.
  - De krukas langzaam één slag draaien en de inspuisers naar boven brengen (zie de HANDLEIDING REPARATIES van de verbrandingsmotor).
  - De toevoer rubberslang ten hoogte van de collector of de turbocompressor demonteren en het beschermingsproduct in de collector of de turbocompressor spuiten.
  - De opening van de toevoercollector of turbocompressor afsluiten met hermetisch tape.
  - De uitlaatslang verwijderen en het beschermingsproduct spuiten in de uitlaatcollector of in de turbocompressor.
  - De uitlaatslang opnieuw monteren en de afvoer van de uitlaat afsluiten met hermetisch tape.
- OPMERKING: De verstuivingsduur staat vermeld op de verpakking van het product, voor turbo motoren moet de verstuivingsduur met 50 % opgevoerd worden.
- De vuldop openen, het beschermingsproduct om de as van de tuimelaars spuiten en de vuldop weer op zijn plaats aanbrengen.
  - De dop van de brandstoftank afsluiten met hermetisch tape.
  - De drijfriemen demonteren en ze opslaan op een veilige plaats.
  - De spoel van de motorstilstand op de inspuitspomp losschakelen en de aansluiting zorgvuldig isoleren.

## BESCHERMING VAN DE HEFTRUCK

---

- De heftruck op verticale stutten plaatsen zodat de banden niet in contact met de vloer zijn en de parkeerrem loszetten.
  - De stangen van de vijzels die niet zijn ingetrokken tegen corrosie beschermen.
  - De banden omwikkelen.
- OPMERKING: In het geval de heftruck buiten wordt opgeslagen, moet men hem afdekken met een hermetisch dekzeil.

## **DE HEFTRUCK WORDT OPNIEUW IN GEBRUIK GENOMEN**

---

- De hermetische tape van alle openingen verwijderen.
- De toevoer rubberslang opnieuw monteren.
- De accu opnieuw monteren en aansluiten.
- De beschermingen van de stangen van de vijzels verwijderen.
- Het dagelijkse onderhoud uitvoeren (zie: 3 - ONDERHOUD: A - DAGELIJKS OF OM DE 10 WERKUREN).
- De parkeerrem aantrekken en de verticale stutten verwijderen.
- De brandstof aftappen en vervangen, de brandstoffilter vervangen (zie: 3 - ONDERHOUD: D - OM DE 500 WERKUREN).
- De drijfriemen opnieuw monteren en de spanning instellen (zie: 3 - ONDERHOUD: C - OM DE 250 WERKUREN).
- De verbrandingsmotor laten draaien met behulp van de aanzetter zodat de druk van de motorolie kan worden opgebouwd.
- De spoel van de motorstilstand opnieuw monteren.
- De heftruck in zijn geheel smeren (zie: 3 - ONDERHOUD: ONDERHOUDSTABEL).



**Controleren of de ruimte naar behoren geventileerd is alvorens de heftruck op te starten.**

- De heftruck opstarten met inachtneming van de instructies en veiligheidsvoorschriften (zie: INSTRUCTIES MET BETREKKING TOT HET RIJDEN ONBELAST EN MET EEN LADING).
- Alle hydraulische bewegingen met de arm uitvoeren, hierbij de nadruk leggen op de eindschakelaars van de vijzels.

## **2 - *BESCHRIJVING***



## **INHOUDSOPGAVE**

<b>EG-VERKLARING VAN OVEREENSTEMMING</b>		<b>2-4</b>
<b>IDENTIFICATIE VAN DE HEFTRUCK</b>		<b>2-6</b>
<b>SPECIFICATIES</b>	<b>MHT 780 HT-E3</b>	<b>2-8</b>
<b>SPECIFICATIES</b>	<b>MHT 860 LT-E3</b>	<b>2-10</b>
<b>SPECIFICATIES</b>	<b>MHT 950 LT-E3</b>	<b>2-12</b>
<b>SPECIFICATIES</b>	<b>MHT 1076 LT-E3</b>	<b>2-14</b>
<b>AFMETINGEN EN LASTPLAAT</b>	<b>MHT 780 HT-E3</b>	<b>2-36</b>
<b>AFMETINGEN EN LASTPLAAT</b>	<b>MHT 860 LT-E3</b>	<b>2-38</b>
<b>AFMETINGEN EN LASTPLAAT</b>	<b>MHT 950 LT-E3</b>	<b>2-40</b>
<b>AFMETINGEN EN LASTPLAAT</b>	<b>MHT 1076 LT-E3</b>	<b>2-44</b>
<b>CONTROLE- EN BEDIENINGSORGANEN</b>		<b>2-46</b>
<b>TREKSTANG EN TREKHAAK</b>		<b>2-72</b>
<b>BESCHRIJVING EN GEBRUIK VAN DE OPTIES</b>		<b>2-76</b>

1) **DECLARATION "CE" DE CONFORMITE (originale)**  
**" EC" DECLARATION OF CONFORMITY (original)**

2) La société, *The company* : **MANITOU C.I.**

3) Adresse, *Address* : **Via Cristoforo Colombo 2, 41013 Cavazzona in Castelfranco Emilia -ITALIE**

4) Dossier technique, *Technical file* : Manitou C.I., Via Cristoforo Colombo 2, 41013 Cavazzona in Castelfranco Emilia (MO) , Italie

5) Constructeur de la machine décrite ci-après, *Manufacturer of the machine described below* :

**CHARIOT ELEVATEUR MVT ... T N° 3**

**PFB p.n.607297 + FOURCHES FEM 2800 KG p.n.415618**

6) Déclare que cette machine, *Declares that this machine* :

7)- Est conforme aux directives suivantes et à leurs transpositions en droit national, *Complies with the following directives and their transpositions into national law* :

8) - Pour les machines annexe IV , *For annex IV machines* :

9) - Numéro d'attestation, *Certificate number* : /

10) - Organisme notifié, *Notified body* : /

11) -Procédure appliquée, *Applied procedure* : **Annexe VI – 2000 / 14 / CE proc.I**

10) - Organisme notifié, *Notified body* : **ECO s.p.a. EUROPEAN CERTIFYNG .....**

ORGANIZATION,

**Via Mengolina 33 48018 Faenza- Ravenna - Italia -  
Organismo notificato n° 0714**

12) - Niveau de puissance acoustique, *Sound power level* :

13) Mesuré, *Measured* : 104 dB (A)

14) Garanti, *Guaranteed* : 106 dB (A)

15)-Normes harmonisées utilisées, *Harmonised standards used* : **EN 12895**

16)-Normes ou dispositions techniques utilisées, *Standards or technical provisions used* :  
**EN 1459 : 1999 + A1 : 2007**

17) - Fait à, *Done at* : CASTELFRANCO EMILIA      18) - Date, *Date* : 04/10/2010

19) - Nom du signataire, *Name of signatory* : FELICANI DANIELE

20) - Fonction, *Function* : DIRECTEUR TECHNIQUE

21) - Signature, *Signature* :

MANITOU COSTRUZIONI INDUSTRIALI S.R.L.  
A Socio Unico - Sede Legale e Amm.va - Via C. Colombo, 2  
Località Cavazzona - 41013 CASTELFRANCO E. (MO)  
Tel. 059 / 959811 - Fax 059 / 959850  
Cap. Soc. € 5.000.000 I.V.  
Reg. Impr. di Modena n° 1 - P.A. 067173970369  
PMA IT 02891050360 - N. Mecc. MO 033322 R.E.A. 148776

**bg** : 1) удостоверение за « CE » съответствие (оригинална), 2) Фирмата, 3) Адрес, 4) Техническо досие, 5) Фабрикант на описаната по-долу машина, 6) Обявява, че тази машина, 7) Отговаря на следните директиви и на тяхното съответствие национално право, 8) За машините към допълнение IV, 9)Номер на удостоверението, 10) Наименувана фирма, 15) хармонизирани стандарти използвани, 16) стандарти или технически правила, използвани, 17) Изработено в, 18) Дата, 19) Име на разписалия се, 20) Функция, 21) Функция.

**cs** : 1) ES prohlášení o shodě (původní), 2) Název společnosti, 3) Adresa, 4) Technická dokumentace, 5) Výrobce níže uvedeného stroje, 6) Prohlašuje, že tento stroj, 7) Je v souladu s následujícími směrnici a s směrnici transponovanými do vnitrostátního práva, 8) Pro stroje v příloze IV, 9) Číslo certifikátu, 10) Notifikační orgán, 15) harmonizované normy použity, 16) Norem a technických pravidel používaných, 17) Místo vydání, 18) Datum vydání, 19) Jméno podepsaného, 20) Funkce, 21) Podpis.

**da** : 1) EF Overensstemmelseserklæring (original), 2) Firmaet, 3) Adresse, 4) tekniske dossier, 5) Konstruktør af nedenfor beskrevne maskine, 6) Erklærer, at denne maskine, 7) Overholder nedennævnte direktiver og disses gennemførelse til national ret, 8) For maskiner under bilag IV, 9) Certifikat nummer, 10) Bemyndigede organ, 15) harmoniserede standarder, der anvendes, 16) standarder eller tekniske regler, 17) Udfærdiget i, 18) Dato, 19) Underskrivers navn, 20) Funktion, 21) Underskrift.

**de** : 1) EG-Konformitätserklärung (original), 2) Die Firma, 3) Adresse, 4) Technischen Unterlagen, 5) Hersteller der nachfolgend beschriebenen Maschine, 6) Erklärt, dass diese Maschine, 7) den folgenden Richtlinien und deren Umsetzung in die nationale Gesetzgebung entspricht, 8) Für die Maschinen laut Anhang IV, 9) Bescheinigungsnummer, 10) Benannte Stelle, 15) angewandten harmonisierten Normen, 16) angewandten sonstigen technischen Normen und Spezifikationen, 17) Ausgestellt in, 18) Datum, 19) Name des Unterzeichners, 20) Funktion, 21) Unterschrift.

**el** : 1) Δήλωση συμμόρφωσης CE (πρωτότυπο), 2) Η εταιρεία, 3) Διεύθυνση, 4) τεχνικό φάκελο, 5) Κατασκευάστρια του εξής περιγραφόμενου μηχανήματος, 6) Δηλώνει ότι αυτό το μηχάνημα, 7) Είναι σύμφωνο με τις εξής οδηγίες και τις προσαρμογές τους στο εθνικό δίκαιο, 8) Για τα μηχανήματα παραρτήματος IV, 9) Αριθμός δήλωσης, 10) Κοινοποιημένος φορέας, 15) εναρμονισμένα πρότυπα που χρησιμοποιούνται, 16) Πρότυπα ή τεχνικούς κανόνες που χρησιμοποιούνται, 16) Είναι σύμφωνο με τα εξής πρότυπα και τεχνικές διατάξεις, 17) Ev, 18) Ημερομηνία, 19) Όνομα του υπογράφοντος, 20) Θέση, 21) Υπογραφή.

**es** : 1) Declaración DE de conformidad (original), 2) La sociedad, 3) Dirección, 4) expediente técnico, 5) Constructor de la máquina descrita a continuación, 6) Declara que esta máquina, 7) Está conforme a las siguientes directivas y a sus transposiciones en derecho nacional, 8) Para las máquinas anexo IV, 9) Número de certificación, 10) Organismo notificado, 15) normas armonizadas utilizadas, 16) Otras normas o especificaciones técnicas utilizadas, 17) Hecho en, 18) Fecha, 19) Nombre del signatario, 20) Función, 21) Firma.

**et** : 1) EÜ vastavusdeklaratsioon (algupärane), 2) Äriühing, 3) Aadress, 4) Tehniline dokumentatsioon, 5) Seadme tootja, 6) Kinnitab, et see toode, 7) On vastavuses järgmistele direktiivide ja nende riigisisesele õigussesse ülevõtmiseks vastuvõetud õigusaktidega, 8) IV lisas loetletud seadmete puhul, 9) Tunnistuse number, 10) Serifitseerimisasutus, 15) kasutatud ühtlustatud standardite, 16) Muud standardites või spetsifikatsioonides kasutatakse, 17) Väljaandmise koht, 18) Väljaandmise aeg, 19) Allkirjastaja nimi, 20) Amet, 21) Allkiri.

**fi** : 1) EY-vaatimustenmukaisuusvakuutus (alkuperäiset), 2) Yritys, 3) Osoite, 4) teknisen eritelmän, 5) Jäljessä kuvatun koneen valmistaja, 6) Vakuuttaa, että tämä kone, 7) Täyttää seuraavien direktiivien sekä niitä vastaavien kansallisten säännösten vaatimukset, 8) Liitteen IV koneiden osalta, 9) Todistuksen numero, 10) Ilmoitettu laitos, 15) yhdenmukaistettuja standardeja käytetään, 16) muita standardeja tai, 17) Paikka, 18) Aika, 19) Allekirjoittajan nimi, 20) Toimi, 21) Allekirjoitus.

**ga** : 1) « EC » dearbhú comhréachta (bunaidh), 2) An comhlacht, 3) Seoladh, 4) comhad teicniúil, 5) Déantóir an innill a thuariscítear thíos, 6) Dearbhaíonn sé go bhfuil an t-inneall, 7) Go gclóinn sé le na treoracha seo a leanas agus a trasuimh isteach i ndlí náisiúnta, 8) Le haghaidh innill an aguisín IV, 9) Uimhir teastais, 10) Comhlacht a chuireadh i bhfios, 15) caihdeáin comhchuíbhíthe a úsáidítear, 16) caihdeáin eile nó sonraíochtaí teicniúla a úsáidítear, 17) Déanta ag, 18) Dáta, 19) Ainm an tsintheora, 20) Feidhm, 21) Siníú.

**hu** : 1) CE megfelelőési nyilatkozat (eredeti), 2) A vállalat, 3) Cím, 4) műszaki dokumentáció, 5) Az alábbi gép gyártója, 6) Kijelenti, hogy a gép, 7) Megfelel az alábbi irányelveknek valamint azok honosított előírásainak, 8) A IV. melléklet gépeihez, 9) Bizonylati szám, 10) Értesített szervezet, 15) felhasználott harmonizált szabványok, 16) egyéb felhasznált műszaki szabványok és előírások hivatkozásai, 17) Kelt (hely), 18) Dátum, 19) Aláíró neve, 20) Funkció, 21) Aláírás.

**is** : 1) Samræmisvottorð ESB (upprunalega), 2) Fyrirtækið, 3) Aðsetur, 4) Tæknilegar skrá, 5) Smíðar tækisins sem lýst er hér á eftir, 6) Staðfestir að tækið, 7) Samræmist eftirfarandi stöðlum og staðfærslu þeirra með hljóðin af þjóðarrétti, 8) Fyrir tækin í aukakafli IV, 9) Staðfestingarnúmer, 10) Tilkynnt til, 15) samhæða staðla sem notaðir, 16) önnur staðlar eða forskrifir notað, 17) Staður, 18) Dagsetning, 19) Nafn undirritaðs, 20) Staða, 21) Undirskrift.

**it** : 1) Dichiarazione CE di conformità (originale), 2) La società, 3) Indirizzo, 4) fascicolo tecnico, 5) Costruttore della macchina descritta di seguito, 6) Dichiaro che questa macchina, 7) È conforme alle direttive seguenti e alle relative trasposizioni nel diritto nazionale, 8) Per le macchine Allegato IV, 9) Numero di Attestazione, 10) Organismo notificato, 15) Norme armonizzate applicate, 16) altre norme e specifiche tecniche applicate, 17) Stabilita a, 18) Data, 19) Nome del firmatario, 20) Funzione, 21) Firma.

**lt** : 1) CE atitikties deklaracija (originalas), 2) Bendrovė, 3) Adresas, 4) Techninė byla, 5) Žemiau nurodytas įrenginio gamintojas, 6) Pareiškia, kad šis įrenginys, 7) Atitinka toliau nurodytas direktyvas ir į nacionalinius teisės aktus perkeltas jų nuostatas, 8) IV priedas dėl mašinų, 9) Sertifikato Nr, 10) Paskelbtoji įstaiga, 15) suderintus standartus naudojamus, 16) kiti standartai ir technines specifikacijos, 17) Pasirašyta, 18) Data, 19) Pasirašiusio asmens vardas ir pavardė, 20) Pareigos, 21) Parašas.

**lv** : 1) EK atbilstības deklarācija (oriģināls), 2) Uzņēmums, 3) Adrese, 4) tehniskās lietas, 5) Tālāk aprakstītās iekārtas ražotājs, 6) Apliecinā, ka šī iekārta, 7) Ir atbilstoša tālāk norādītajām direktīvām un to transpozīcijai nacionālajā likumdošanā, 8) Iekārtām IV pielikumā, 9) Iekārtas numurs, 10) Reģistrētā organizācija, 15) lietotajiem saskaņotajiem standartiem, 16) lietotajiem tehniskajiem standartiem un specifikācijām, 17) Sastādīts, 18) Datums, 19) Parakstītāja vārds, 20) Amats, 21) Paraksts.

**mt** : 1) Dikjarazzjoni ta' Konformità KE (originali), 2) Il-kumpanija, 3) Indirizz, 4) fajl tekniku, 5) Manifattriċi tal-magna deskritta hawn isfel, 6) Tiddikjara li din il-magna, 7) Hija konformi hija konformi mad-Direttivi segwenti u l-Idġijiet li jimplimentawhom fil-liġi nazzjonali, 8) Għall-magni fl-Anness IV, 9) Numru taċ-ċertifikat, 10) Entità nnotifikata, 15) l-istandards armonizzati użati, 16) standards tekniċi u speċifikazzjonijiet oħra użati, 17) Magħmul f', 18) Data, 19) Isem il-firmatarju, 20) Kariga, 21) Firma.

**nl** : 1) EG-verklaring van overeenstemming (oorspronkelijke), 2) Het bedrijf, 3) Adres, 4) technisch dossier, 5) Constructeur van de hierna genoemde machine, 6) Verklaart dat deze machine, 7) In overeenstemming is met de volgende richtlijnen en hun omzettingen in het nationale recht, 8) Voor machines van bijlage IV, 9) Goedkeuringsnummer, 10) Aangezegde instelling, 15) gehanteerde geharmoniseerde normen, 16) andere gehanteerde technische normen en specificaties, 17) Opgemaakt te, 18) Datum, 19) Naam van ondergetekende, 20) Functie, 21) Handtekening.

**no** : 1) CE-samsvarserklæring (original), 2) Selskapet, 3) Adresse, 4) tekniske arkiv, 5) Fabrikant av følgende maskin, 6) Erklærer at denne maskinen, 7) Oppfyller kravene i følgende direktiver, med nasjonale gjennomføringsbestemmelser, 8) For maskinene i tillegg IV, 9) Attestnummer, 10) Notifisert organ, 15) harmoniserte standarder som brukes, 16) Andre standarder og spesifikasjoner bruk, 17) Utstedt i, 18) Dato, 19) Underskriverens navn, 20) Stilling, 21) Underskrift.

**pl** : 1) Deklaracja zgodności CE (oryginalne), 2) Spółka, 3) Adres, 4) dokumentacji technicznej, 5) Wykonawca maszyny opisanej poniżej, 6) Oświadczka, że ta maszyna, 7) Jest zgodna z następującymi dyrektywami i odpowiadającymi przepisami prawa krajowego, 8) Dla maszyn załącznik IV, 9) Numer certyfikatu, 10) Jednostka certyfikująca, 15) zastosowanych norm zharmonizowanych, 16) innych zastosowanych norm technicznych i specyfikacji, 17) Sporządzono w, 18) Data, 19) Nazwisko podpisującego, 20) Stanowisko, 21) Podpis.

**pt** : 1) Declaração de conformidade CE (original), 2) A empresa, 3) Morada, 4) processo técnico, 5) Fabricante da máquina descrita abaixo, 6) Declara que esta máquina, 7) Está em conformidade às directivas seguintes e às suas transposições para o direito nacional, 8) Para as máquinas no anexo IV, 9) Número de certificado, 10) Entidade notificada, 15) normas harmonizadas utilizadas, 16) outras normas e especificações técnicas utilizadas, 17) Elaborado em, 18) Data, 19) Nome do signatário, 20) Cargo, 21) Assinatura.

**ro** : 1) Declarație de conformitate CE (originală), 2) Societatea, 3) Adresa, 4) cârții tehnice, 5) Constructor al mașinii descrise mai jos, 6) Declară că prezenta mașină, 7) Este conformă cu directivele următoare și cu transpunerea lor în dreptul național, 8) Pentru mașinile din anexa IV, 9) Număr de atestare, 10) Organism notificat, 15) standardele armonizate utilizate, 16) alte standarde și specificații tehnice utilizate, 17) Întocmit la, 18) Data, 19) Numele persoanei care semnează, 20) Funcția, 21) Semnătură.

**sk** : 1) ES vyhlásenie o zhode (pôvodný), 2) Názov spoločnosti, 3) Adresa, 4) technickej dokumentácie, 5) Výrobca nižšie opísaného stroja, 6) Vyhlasuje, že tento stroj, 7) Je v súlade s nasledujúcimi smernicami a smernicami transponovanými do vnútroštátneho práva, 8) Pre stroje v prílohe IV, 9) Číslo certifikátu, 10) Notifikačný orgán, 15) použité harmonizované normy, 16) použité iné technické normy a predpisy, 17) Miesto vydania, 18) Dátum vydania, 19) Meno podpisujúceho, 20) Funkcia, 21) Podpis.

**sl** : 1) ES Izjava o ustreznosti (izvirna), 2) Družba, 3) Naslov, 4) tehnične dokumentacije, 5) Proizvajalac tukaj opisanega stroja, 6) Izjavlja, da je ta stroj, 7) Ustreza naslednjim direktivam in njihovi transpoziciji v državno pravo, 8) Za stroje priloga IV, 9) Številka potrdila, 10) Obvestilo organu, 15) uporabljene harmonizirane standarde, 16) druge uporabljene tehnične standarde in zahteve, 17) V, 18) Datum, 19) ime podpisnika, 20) Funkcija, 21) Podpis.

**sv** : 1) CE-försäkran om överensstämmelse (original), 2) Företaget, 3) Adress, 4) tekniska dokumentationen, 5) Konstruktör av nedan beskrivna maskin, 6) Försäkrar att denna maskin, 7) Överensstämmer med nedanstående direktiv och införlivandet av dem i nationell rätt, 8) För maskinerna i bilaga IV, 9) Nummer för godkännande, 10) Organism som underrättats, 15) Harmoniserade standarder som använts, 16) andra tekniska standarder och specifikationer som använts, 17) Upprättat i, 18) Datum, 19) Namn på den som undertecknat, 20) Befattning, 21) Namnteckning.

# IDENTIFICATIE VAN DE HEFTRUCK

Ons beleid is gebaseerd op een constante verbetering van onze producten, diensgevolge kan het voorkomen dat wij bepaalde wijzigingen doorvoeren in onze reeks heftrucks zonder dat wij verplicht zijn onze klanten hiervan op de hoogte te stellen.

Wij verzoeken u vriendelijk altijd op uw bestellingen voor vervangingsdelen of aanvragen voor technische inlichtingen de volgende gegevens te vermelden:

OPMERKING: Teneinde iedere vergissing met betrekking tot de nummers uit te sluiten, raden wij u aan ze in te vullen op de hiervoor voorziene plaatsen als u de heftruck in ontvangst neemt.

## TYPEPLAATJE CONSTRUCTEUR HEFTRUCK (FIG. A)

- Model .....
- Série .....
- Sérienummer .....
- Bouwjaar .....



Alle overige technische inlichtingen met betrekking tot de heftruck staan beschreven in het hoofdstuk: 2 - BESCHRIJVING: KARAKTERISTIEKEN.

## VERBRANDINGSMOTOR (FIG. B)

- Nr van de verbrandingsmotor.....

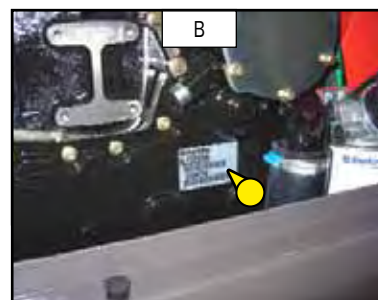

## HYDROSTATISCHE POMP (FIG. C)

- Type .....
- MANITOU referentie .....
- Sérienummer .....

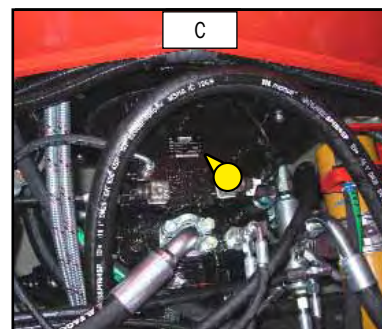

## HYDROSTATISCHE MOTOR (FIG. D)

- Type .....
- MANITOU referentie .....
- Sérienummer .....

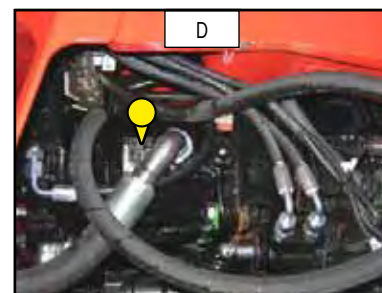

**VOORAS (FIG. E)**

- Type .....
- Serienummer .....
- MANITOU referentie .....

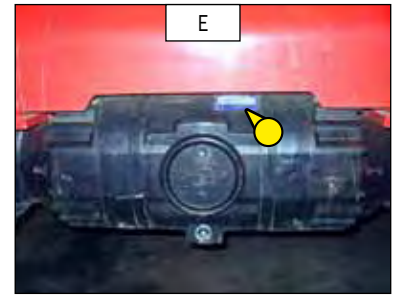

**ACHTERAS (FIG. F)**

- Type .....
- Serienummer .....
- MANITOU referentie .....

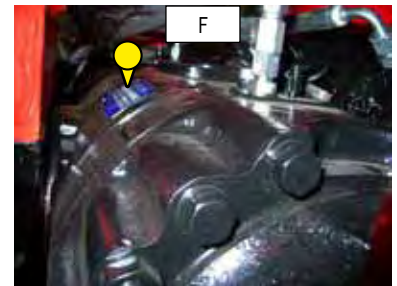

**VERSNELLINGSBAK (FIG. G)**

- Type .....
- Serienummer .....

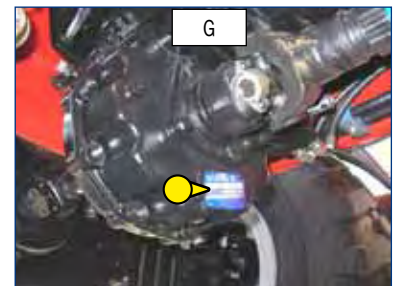

**CABINE (FIG. H)**

- Type .....
- Serienummer .....

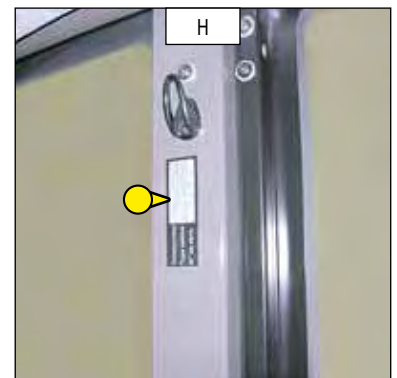

**TYPEPLAATJE CONSTRUCTEUR TOEBEHOREN (FIG. I)**

- Model .....
- Serienummer .....
- Bouwjaar .....

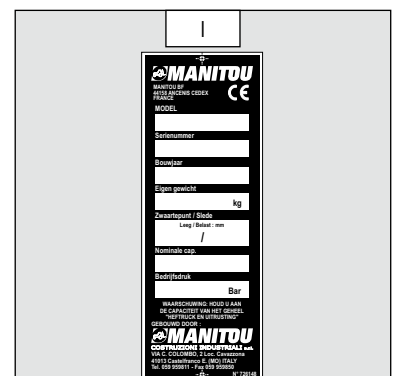

# CARATTERISTICHE TECNICHE

MHT 780 HT-E3

VERBRANDINGSMOTOR		
Type		PERKINS 1104D-44TA NJ 38996
Brandstof		Diesel
Aantal cilinders		4 in lijn
Opzuiging		Opgeladen
Inspuitsysteem		Direct
Ontstekingsvolgorde		1,3,4,2
Cilinderinhoud	cm <sup>3</sup>	4400
Boring en slag	mm	105 x 127
Compressieverhouding		18,2:1
Nominaal toerental belast	tr/mn	2200
Stationair toerental onbelast	tr/mn	930
Maximaal toerental onbelast	tr/mn	2200
Vermogen ISO/TR 14396	cv - kW	144 - 106
Vermogen SAE J 1995	cv - kW	144 - 106
Maximaal koppel ISO/TR 14396	Nm	556 bij 1400 tr/mn
Luchtfiltratie	µm	3
Type koeling		Met water
Ventilator		Opzuiging (1760 min <sup>-1</sup> )

OVERBRENGING		
Hydrostatische pomp		REXROTH
Type		A4VG71DA met variabele cilinderinhoud met geïntegreerde inching.
Rijrichtingschakelaar		Elektromagnetische
Aantal versnellingen vooruit		2
Aantal versnellingen achteruit		2
Hoofdpomp		
Cilinderinhoud min./max.	cm <sup>3</sup> / tr	0 a 71
Afvoervermogen.	L/min.	170
Druk	bar	450
Brandstofpomp		
Cilinderinhoud	cm <sup>3</sup>	19,6
Afvoervermogen	L/min.	47
Druk	bar	32 ±2
Hydrostatische motor		REXROTH
Type		A6VM107DA
Cilinderinhoud min./max.	cm <sup>3</sup> / tr	32 a 107
Vooras		DANA
Differentiaal		Slipbeperking
Reducer		planetair
Achteras		DANA
Reducer		planetair
Ruote motrici		4 RM Permanent
Banden voor		MICHELIN
Grootte		18R 22,5 XF 1E TL
Druk	bar	7,5
Banden achter		MICHELIN
Grootte		18R 22,5 XF 1E TL
Druk	bar	7,5

ELEKTRISCH CIRCUIT		
Accu	Standaard	12 V - 105 Ah - 850 A EN
Alternator		12 V - 120 A
Aanzetter		12 V - 3 kW

REMSYSTEEM		
Bedrijfsrem		Hydraulische bekrachtigde rem
Type rem		Multischijf in oliebad
Type bediening		Voetrem op de voor- en achterassen
Handrem		
Type rem		Schijf aan uitgang van versnellingsbak
Type bediening		Elektrohydraulisch

<b>GELUID EN VIBRATIE</b>		
Geluidsdrumniveau bestuurderscabine LpA (overeenkomstig norm NF EN 12053)	dB	79,7
Geluidsvermogensniveau gegarandeerd in LwA-omgeving (overeenkomstig richtlijn 2000/14/CE gewijzigd door richtlijn 2005/88/EG)	dB	103 gemeten 105 gegarandeerd
Gemiddelde gewogen versnelling op het lichaam van de bestuurder (overeenkomstig norm NF EN 13059)	m/s <sup>2</sup>	
De gemiddelde gewogen versnelling die op de handen/armen van de bestuurder wordt overgebracht (overeenkomstig norm ISO 5349-2)	m/s <sup>2</sup>	< 2,5

<b>HYDRAULISCH SYSTEEM</b>		
Hydraulische pomp		
Type		Zuigers variabele cilinderinhoud
		1e lichaam
Cilinderinhoud	cm <sup>3</sup>	63
Debiet bij maximaal toerental onbelast	l/mn	140
Debiet bij 1600 tr/mn	l/mn	100
Maximale bedrijfsdruk	bar	270
Telescopisch circuit	bar	220 / 270
Hefcircuit	bar	270 / 270
Inclinatie circuit	bar	190 / 280
Accessoirecircuit	bar	270
Besturingssysteem	bar	175

<b>HYDRAULISCHE BEWEGINGEN</b>		
Waarschuwingseinrichting en begrenzer van de overlangse stabiliteit		Elektronisch
Hefbewegingen (arm ingetrokken)		
Opheffen onbelast	s - m/mn	-
Dalen onbelast	s - m/mn	-
Telescopische bewegingen (arm opgeheven)		
Uitschuiven onbelast	s - m/mn	-
Inschuiven onbelast	s - m/mn	-
Kantelbewegingen		
Graven onbelast	s - °/s	-
Overhellen onbelast	s - °/s	-

<b>SPECIFICHE E PESI</b>		
Verplaatsingssnelheid van de heftruck in standaard uitvoering op horizontale grond (behalve bijzondere voorwaarden)		
Voor onbelast	km/u	28
belast	km/u	10
Achter onbelast	km/u	28
belast	km/u	10
Nominaal hefvermogen met standaarduitrusting	kg	8000
Standaard hefhoogte	mm	6800
Afmetingen vorken (lengte X breedte X dikte)	mm	1200 x 200 x 60
Afstand van het zwaartepunt	mm	600
Gewicht per as met standaard toebehoren (vervoerstand)		
Onbelast	kg	12775
Met nominale belasting	kg	20775
Gewicht per as met standaard toebehoren (vervoerstand)		
Onbelast voor	kg	4085
Onbelast achter	kg	8690
Met nominale belasting voor	kg	18175
Met nominale belasting achter	kg	2600
Trekkraft aan trekhaak		
Onbelast (slip)	daN	9200
Bij nominale belasting (steunen overbrenging)	daN	10500
Uittrekkraft met grijper (overeenkomstig norm ISO 8313)	daN	-

# CARATTERISTICHE TECNICHE

MHT 860 LT-E3

VERBRANDINGSMOTOR		
Type		PERKINS 1104D-44TA NJ 38996
Brandstof		Diesel
Aantal cilinders		4 in lijn
Opzuiging		Opgeladen
Inspuitsysteem		Direct
Ontstekingsvolgorde		1,3,4,2
Cilinderinhoud	cm <sup>3</sup>	4400
Boring en slag	mm	105 x 127
Compressieverhouding		18,2:1
Nominaal toerental belast	tr/mn	2200
Stationair toerental onbelast	tr/mn	930
Maximaal toerental onbelast	tr/mn	2200
Vermogen ISO/TR 14396	cv - kW	144 - 106
Vermogen SAE J 1995	cv - kW	144 - 106
Maximaal koppel ISO/TR 14396	Nm	556 bij 1400 tr/mn
Luchtfiltratie	µm	3
Type koeling		Met water
Ventilator		Opzuiging (1760 min <sup>-1</sup> )

OVERBRENGING		
Hydrostatische pomp		REXROTH
Type		A4VG71DA met variabele cilinderinhoud met geïntegreerde inching.
Rijrichtingschakelaar		Elektromagnetische
Aantal versnellingen vooruit		2
Aantal versnellingen achteruit		2
Hoofdpomp		
Cilinderinhoud min./max.	cm <sup>3</sup> / tr	0 a 71
Afvoervermogen.	L/min.	170
Druk	bar	450
Brandstofpomp		
Cilinderinhoud	cm <sup>3</sup>	19,6
Afvoervermogen	L/min.	47
Druk	bar	32 ±2
Hydrostatische motor		REXROTH
Type		A6VM107DA
Cilinderinhoud min./max.	cm <sup>3</sup> / tr	32 a 107
Vooras		DANA
Differentiaal		Slipbeperking
Reducer		planetair
Achteras		DANA
Reducer		planetair
Ruote motrici		4 RM Permanent
Banden voor		MICHELIN
Grootte		18R 22,5 XF 1E TL
Druk	bar	7,5
Banden achter		MICHELIN
Grootte		18R 22,5 XF 1E TL
Druk	bar	7,5

ELEKTRISCH CIRCUIT		
Accu	Standaard	12 V - 105 Ah - 850 A EN
Alternator		12 V - 120 A
Aanzetter		12 V - 3 kW

REMSYSTEEM		
Bedrijfsrem		Hydraulische bekrachtigde rem
Type rem		Multischijf in oliebad
Type bediening		Voetrem op de voor- en achterassen
Handrem		
Type rem		Schijf aan uitgang van versnellingsbak
Type bediening		Elektrohydraulisch

<b>GELUID EN VIBRATIE</b>		
Geluidsdrumniveau bestuurderscabine LpA (overeenkomstig norm NF EN 12053)	dB	79,7
Geluidsvermogensniveau gegarandeerd in LwA-omgeving (overeenkomstig richtlijn 2000/14/CE gewijzigd door richtlijn 2005/88/EG)	dB	103 gemeten 105 gegarandeerd
Gemiddelde gewogen versnelling op het lichaam van de bestuurder (overeenkomstig norm NF EN 13059)	m/s <sup>2</sup>	
De gemiddelde gewogen versnelling die op de handen/armen van de bestuurder wordt overgebracht (overeenkomstig norm ISO 5349-2)	m/s <sup>2</sup>	< 2,5

<b>HYDRAULISCH SYSTEEM</b>		
Hydraulische pomp		
Type		Zuigers variabele cilinderinhoud
		1e lichaam
Cilinderinhoud	cm <sup>3</sup>	63
Debiet bij maximaal toerental onbelast	l/mn	140
Debiet bij 1600 tr/mn	l/mn	100
Maximale bedrijfsdruk	bar	270
Telescopisch circuit	bar	220 / 270
Hefcircuit	bar	270 / 270
Inclinatie circuit	bar	190 / 280
Accessoirecircuit	bar	270
Besturingssysteem	bar	175

<b>HYDRAULISCHE BEWEGINGEN</b>		
Waarschuwinginrichting en begrenzer van de overlangse stabiliteit		Elektronisch
Hefbewegingen (arm ingetrokken)		
Opheffen onbelast	s - m/mn	9,8 - 30,6
Dalen onbelast	s - m/mn	7,8 - 38,5-
Telescopische bewegingen (arm opgeheven)		
Uitschuiven onbelast	s - m/mn	11,3 - 17
Inschuiven onbelast	s - m/mn	6,7 - 28,6
Kantelbewegingen		
Graven onbelast	s - °/s	4,1 - 33
Overhellen onbelast	s - °/s	3,5 - 38,5

<b>SPECIFICHE E PESI</b>		
Verplaatsingssnelheid van de heftruck in standaard uitvoering op horizontale grond (behalve bijzondere voorwaarden)		
Voor onbelast	km/u	32
belast	km/u	10
Achter onbelast	km/u	32
belast	km/u	10
Nominaal hefvermogen met standaarduitrusting	kg	6000
Standaard hefhoogte	mm	8100
Afmetingen vorken (lengte X breedte X dikte)	mm	1200 x 200 x 60
Afstand van het zwaartepunt	mm	600
Gewicht per as met standaard toebehoren (vervoerstand)		
Onbelast	kg	11580
Met nominale belasting	kg	17580
Gewicht per as met standaard toebehoren (vervoerstand)		
Onbelast voor	kg	4400
Onbelast achter	kg	7180
Met nominale belasting voor	kg	-
Met nominale belasting achter	kg	-
Trekkracht aan trekhaak		
Onbelast (slip)	daN	9200
Bij nominale belasting (steunen overbrenging)	daN	10500
Uittrekkracht met grijper (overeenkomstig norm ISO 8313)	daN	-

# CARATTERISTICHE TECNICHE

MHT 950 LT-E3

VERBRANDINGSMOTOR		
Type		PERKINS 1104D-44TA NJ 38996
Brandstof		Diesel
Aantal cilinders		4 in lijn
Opzuiging		Opgeladen
Inspuitsysteem		Direct
Ontstekingsvolgorde		1,3,4,2
Cilinderinhoud	cm <sup>3</sup>	4400
Boring en slag	mm	105 x 127
Compressieverhouding		18,2:1
Nominaal toerental belast	tr/mn	2200
Stationair toerental onbelast	tr/mn	930
Maximaal toerental onbelast	tr/mn	2200
Vermogen ISO/TR 14396	cv - kW	144 - 106
Vermogen SAE J 1995	cv - kW	144 - 106
Maximaal koppel ISO/TR 14396	Nm	556 bij 1400 tr/mn
Luchtfiltratie	µm	3
Type koeling		Met water
Ventilator		Opzuiging (1760 min <sup>-1</sup> )

OVERBRENGING		
Hydrostatische pomp		REXROTH
Type		A4VG71DA met variabele cilinderinhoud met geïntegreerde inching.
Rijrichtingschakelaar		Elektromagnetische
Aantal versnellingen vooruit		2
Aantal versnellingen achteruit		2
Hoofdpomp		
Cilinderinhoud min./max.	cm <sup>3</sup> / tr	0 a 71
Afvoervermogen.	L/min.	170
Druk	bar	450
Brandstofpomp		
Cilinderinhoud	cm <sup>3</sup>	19,6
Afvoervermogen	L/min.	47
Druk	bar	32 ±2
Hydrostatische motor		REXROTH
Type		A6VM107DA
Cilinderinhoud min./max.	cm <sup>3</sup> / tr	32 a 107
Vooras		DANA
Differentiaal		Slipbeperking
Reducer		planetair
Achteras		DANA
Reducer		planetair
Ruote motrici		4 RM Permanent
Banden voor		MICHELIN
Grootte		18R 22,5 XF 1E TL
Druk	bar	7,5
Banden achter		MICHELIN
Grootte		18R 22,5 XF 1E TL
Druk	bar	7,5

ELEKTRISCH CIRCUIT		
Accu	Standaard	12 V - 105 Ah - 850 A EN
Alternator		12 V - 120 A
Aanzetter		12 V - 3 kW

REMSYSTEEM		
Bedrijfsrem		Hydraulische bekrachtigde rem
Type rem		Multischijf in oliebad
Type bediening		Voetrem op de voor- en achterassen
Handrem		
Type rem		Schijf aan uitgang van versnellingsbak
Type bediening		Elektrohydraulisch

<b>GELUID EN VIBRATIE</b>		
Geluidsdrumniveau bestuurderscabine LpA (overeenkomstig norm NF EN 12053)	dB	79,7
Geluidsvermogensniveau gegarandeerd in LwA-omgeving (overeenkomstig richtlijn 2000/14/CE gewijzigd door richtlijn 2005/88/EG)	dB	103 gemeten 105 gegarandeerd
Gemiddelde gewogen versnelling op het lichaam van de bestuurder (overeenkomstig norm NF EN 13059)	m/s <sup>2</sup>	
De gemiddelde gewogen versnelling die op de handen/armen van de bestuurder wordt overgebracht (overeenkomstig norm ISO 5349-2)	m/s <sup>2</sup>	< 2,5

<b>HYDRAULISCH SYSTEEM</b>		
Hydraulische pomp		
Type		Zuigers variabele cilinderinhoud
		1e lichaam
Cilinderinhoud	cm <sup>3</sup>	63
Debiet bij maximaal toerental onbelast	l/mn	140
Debiet bij 1600 tr/mn	l/mn	100
Maximale bedrijfsdruk	bar	270
Telescopisch circuit	bar	220 / 270
Hefcircuit	bar	270 / 270
Inclinatie circuit	bar	190 / 280
Accessoirecircuit	bar	270
Besturingssysteem	bar	175

<b>HYDRAULISCHE BEWEGINGEN</b>		
Waarschuwingseinrichting en begrenzer van de overlangse stabiliteit		Elektronisch
Hefbewegingen (arm ingetrokken)		
Opheffen onbelast	s - m/mn	10,8 - 30,6
Dalen onbelast	s - m/mn	8,6 - 38,5-
Telescopische bewegingen (arm opgeheven)		
Uitschuiven onbelast	s - m/mn	12,7 - 17
Inschuiven onbelast	s - m/mn	7,5 - 28,6
Kantelbewegingen		
Graven onbelast	s - °/s	4,1 - 33
Overhellen onbelast	s - °/s	3,5 - 38,5

<b>SPECIFICHE E PESI</b>		
Verplaatsingssnelheid van de heftruck in standaard uitvoering op horizontale grond (behalve bijzondere voorwaarden)		
Voor onbelast	km/u	32
belast	km/u	10
Achter onbelast	km/u	32
belast	km/u	10
Nominaal hefvermogen met standaarduitrusting	kg	5000
Standaard hefhoogte	mm	8800
Afmetingen vorken (lengte X breedte X dikte)	mm	1200 x 200 x 60
Afstand van het zwaartepunt	mm	600
Gewicht per as met standaard toebehoren (vervoerstand)		
Onbelast	kg	10650
Met nominale belasting	kg	15650
Gewicht per as met standaard toebehoren (vervoerstand)		
Onbelast voor	kg	3970
Onbelast achter	kg	6680
Met nominale belasting voor	kg	-
Met nominale belasting achter	kg	-
Trekkracht aan trekhaak		
Onbelast (slijp)	daN	8500
Bij nominale belasting (steunen overbrenging)	daN	10500
Uittrekkracht met grijper (overeenkomstig norm ISO 8313)	daN	-

# CARATTERISTICHE TECNICHE

MHT 1076 LT-E3

<b>VERBRANDINGSMOTOR</b>		
Type		PERKINS 1104D-44TA NJ 38996
Brandstof		Diesel
Aantal cilinders		4 in lijn
Opzuiging		Opgeladen
Inspuitsysteem		Direct
Ontstekingsvolgorde		1,3,4,2
Cilinderinhoud	cm <sup>3</sup>	4400
Boring en slag	mm	105 x 127
Compressieverhouding		18,2:1
Nominaal toerental belast	tr/mn	2200
Stationair toerental onbelast	tr/mn	930
Maximaal toerental onbelast	tr/mn	2200
Vermogen ISO/TR 14396	cv - kW	144 - 106
Vermogen SAE J 1995	cv - kW	144 - 106
Maximaal koppel ISO/TR 14396	Nm	556 bij 1400 tr/mn
Luchtfiltratie	µm	3
Type koeling		Met water
Ventilator		Opzuiging (1760 min <sup>-1</sup> )

<b>OVERBRENGING</b>		
Hydrostatische pomp		REXROTH
Type		A4VG71DA met variabele cilinderinhoud met geïntegreerde inching.
Rijrichtingschakelaar		Elektromagnetische
Aantal versnellingen vooruit		2
Aantal versnellingen achteruit		2
Hoofdpomp		
Cilinderinhoud min./max.	cm <sup>3</sup> / tr	0 a 71
Afvoervermogen.	L/min.	170
Druk	bar	450
Brandstofpomp		
Cilinderinhoud	cm <sup>3</sup>	19,6
Afvoervermogen	L/min.	47
Druk	bar	32 ±2
Hydrostatische motor		REXROTH
Type		A6VM115DA
Cilinderinhoud min./max.	cm <sup>3</sup> / tr	29 a 115
Vooras		DANA
Differentiaal		Slipbeperking
Reducer		planetair
Achteras		DANA
Reducer		planetair
Ruote motrici		4 RM Permanent
Banden voor		MICHELIN
Grootte		18R 22,5 XF 1E TL
Druk	bar	7,5
Banden achter		MICHELIN
Grootte		18R 22,5 XF 1E TL
Druk	bar	7,5

<b>ELEKTRISCH CIRCUIT</b>		
Accu	Standaard	12 V - 105 Ah - 850 A EN
Alternator		12 V - 120 A
Aanzetter		12 V - 3 kW

<b>REMSYSTEEM</b>		
Bedrijfsrem		Hydraulische bekrachtigde rem
Type rem		Multischijf in oliebad
Type bediening		Voetrem op de voor- en achterassen
Handrem		
Type rem		Schijf aan uitgang van versnellingsbak
Type bediening		Elektrohydraulisch

<b>GELUID EN VIBRATIE</b>		
Geluidsdruk niveau bestuurderscabine LpA (overeenkomstig norm NF EN 12053)	dB	79,7
Geluidsvermogensniveau gegarandeerd in LwA-omgeving (overeenkomstig richtlijn 2000/14/CE gewijzigd door richtlijn 2005/88/EG)	dB	103 gemeten 105 gegarandeerd
Gemiddelde gewogen versnelling op het lichaam van de bestuurder (overeenkomstig norm NF EN 13059)	m/s <sup>2</sup>	
De gemiddelde gewogen versnelling die op de handen/armen van de bestuurder wordt overgebracht (overeenkomstig norm ISO 5349-2)	m/s <sup>2</sup>	< 2,5

<b>HYDRAULISCH SYSTEEM</b>		
Hydraulische pomp		
Type		Zuigers variabele cilinderinhoud 1e lichaam
Cilinderinhoud	cm <sup>3</sup>	63
Debiet bij maximaal toerental onbelast	l/mn	140
Debiet bij 1600 tr/mn	l/mn	100
Maximale bedrijfsdruk	bar	270
Telescopisch circuit	bar	220 / 270
Hefcircuit	bar	270 / 270
Inclinatie circuit	bar	190 / 280
Accessoirecircuit	bar	270
Besturingssysteem	bar	175

<b>HYDRAULISCHE BEWEGINGEN</b>		
Waarschuwingseinrichting en begrenzer van de overlangse stabiliteit		Elektronisch
Hefbewegingen (arm ingetrokken)		
Opheffen onbelast	s - m/mn	-
Dalen onbelast	s - m/mn	-
Telescopische bewegingen (arm opgeheven)		
Uitschuiven onbelast	s - m/mn	-
Inschuiven onbelast	s - m/mn	-
Kantelbewegingen		
Graven onbelast	s - °/s	-
Overhellen onbelast	s - °/s	-

<b>SPECIFICHE E PESI</b>		
Verplaatsingssnelheid van de heftruck in standaard uitvoering op horizontale grond (behalve bijzondere voorwaarden)		
Voor onbelast	km/u	35
belast	km/u	10
Achter onbelast	km/u	35
belast	km/u	10
Nominaal hefvermogen met standaarduitrusting	kg	7600
Standaard hefhoogte	mm	9600
Afmetingen vorken (lengte X breedte X dikte)	mm	1200 x 200 x 60
Afstand van het zwaartepunt	mm	600
Gewicht per as met standaard toebehoren (vervoerstand)		
Onbelast	kg	13250
Met nominale belasting	kg	20450
Gewicht per as met standaard toebehoren (vervoerstand)		
Onbelast voor	kg	4990
Onbelast achter	kg	8260
Met nominale belasting voor	kg	-
Met nominale belasting achter	kg	-
Trekkracht aan trekhaak		
Onbelast (slip)	daN	9200
Bij nominale belasting (steunen overbrenging)	daN	10500
Uittrekkracht met grijper (overeenkomstig norm ISO 8313)	daN	-

# AFMETINGEN EN LASTPLAAT

MHT 780 HT-E3

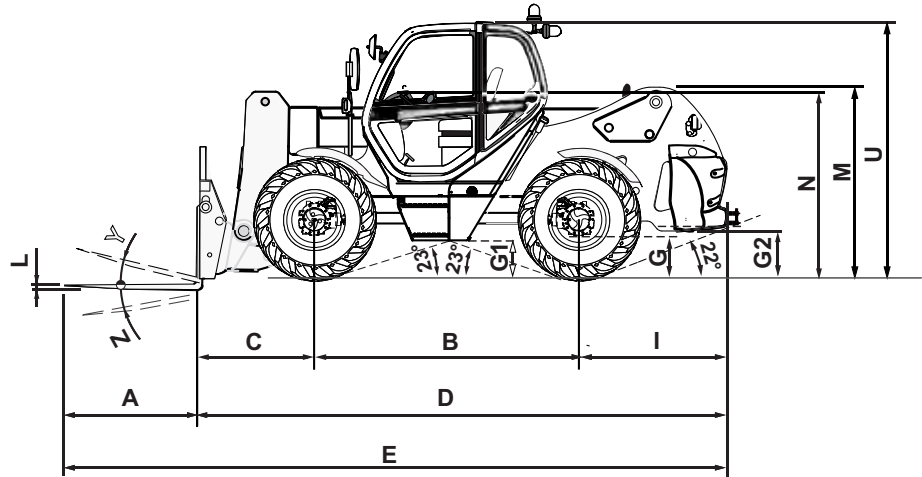

MHT 780	
A	1200
B	2670
C	1075
D	5225
E	6425
F	1990
G	380
G1	445
G2	445
I	1480
J	865
K	1750
L	60
M	1865
N	1805
O	200
R	2990
S	8040
T	4070
U	2520
V	4420
V1	495
V2	3265
V3	3675
W	2440
W1	2440
Y	12°
Z	124°

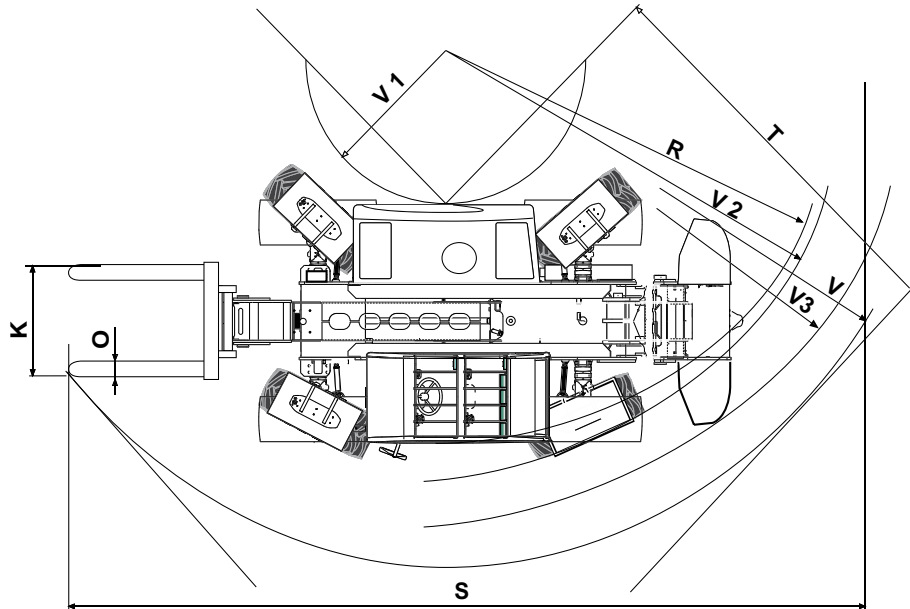
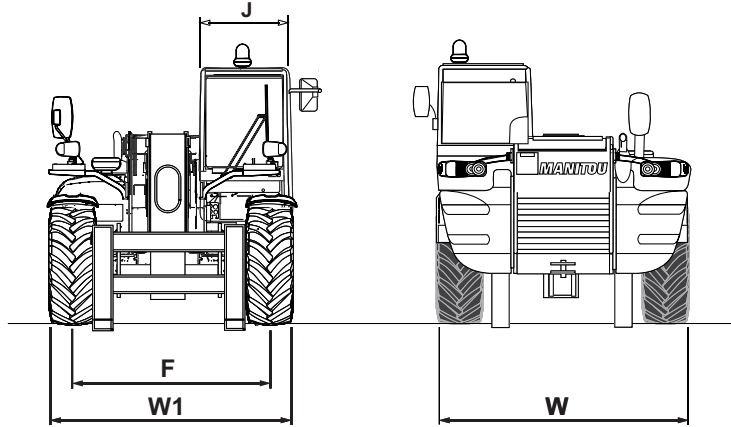

mm

Al sensi Normativa EN 1459-allegato B

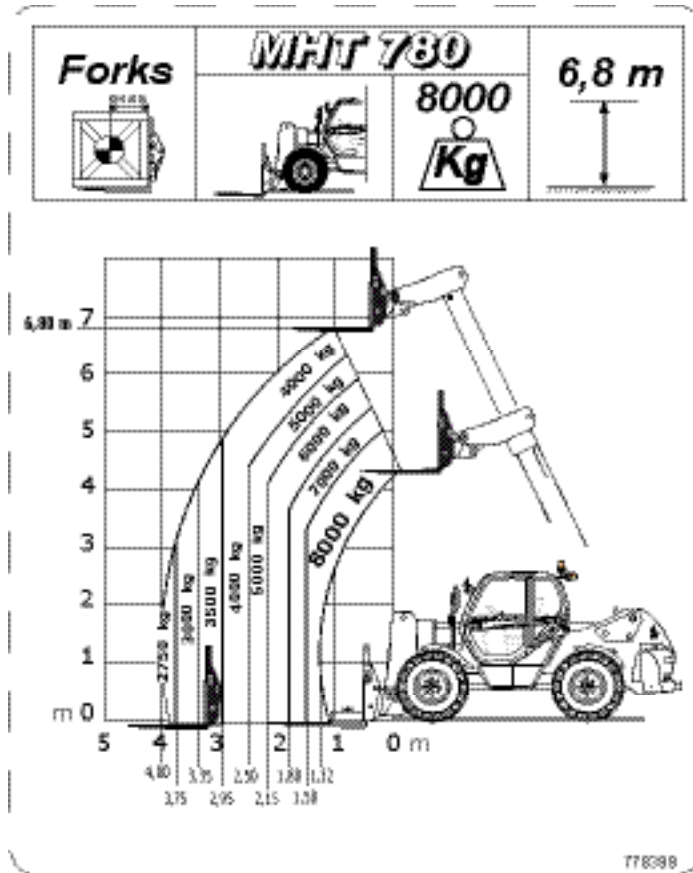

# AFMETINGEN EN LASTPLAAT

MHT 860 LT-E3

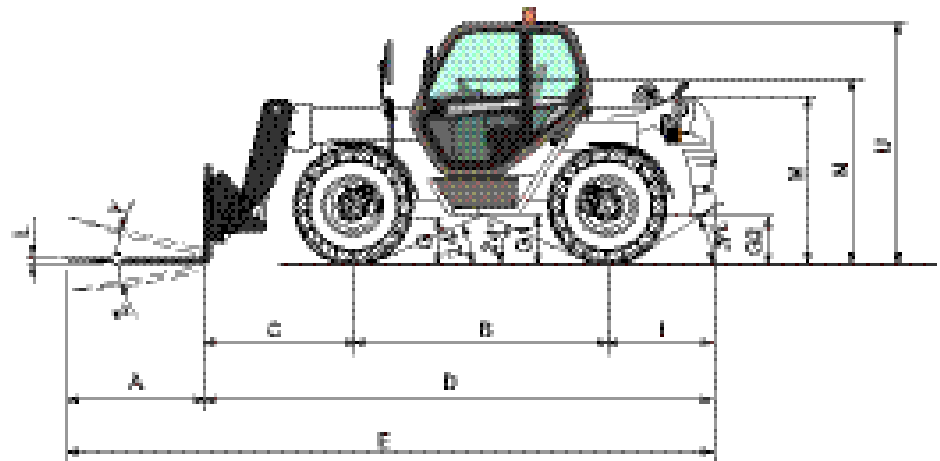

MHT 860	
A	1200
B	2730
C	1540
D	5365
E	6565
F	1930
G	410
G1	450
G2	410
I	1095
J	865
K	1750
L	60
M	1700
N	1845
O	200
R	3560
S	7883
T	4406
U	2460
V	5205
V1	1130
V2	3780
W	2400
Y	11°
Z	123°

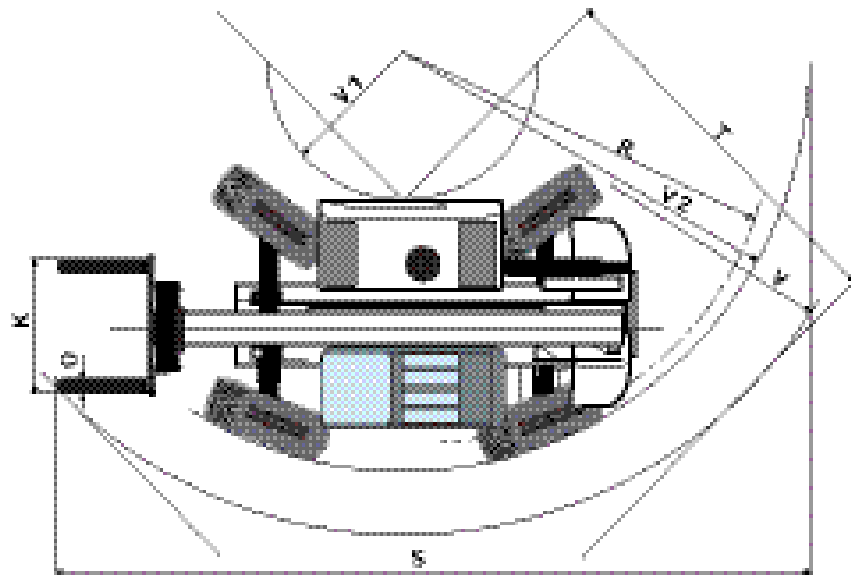
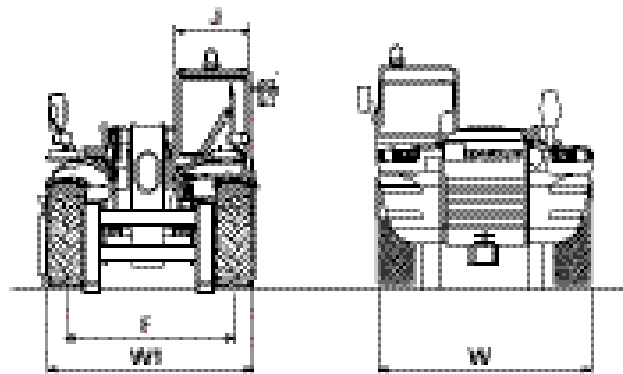

mm

Ai sensi Normativa EN 1459-allegato B

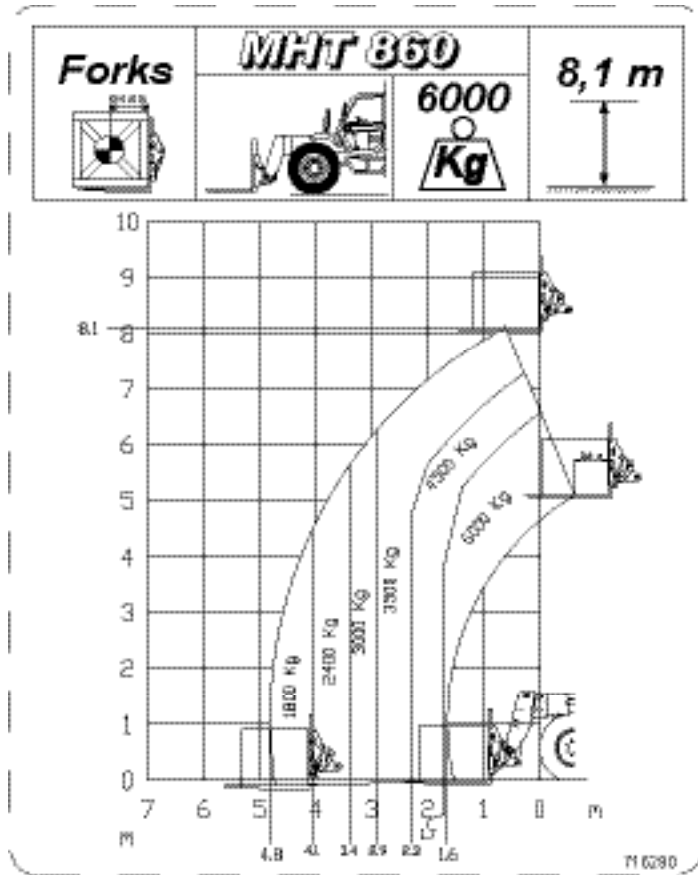

# AFMETINGEN EN LASTPLAAT

MHT 950 LT-E3

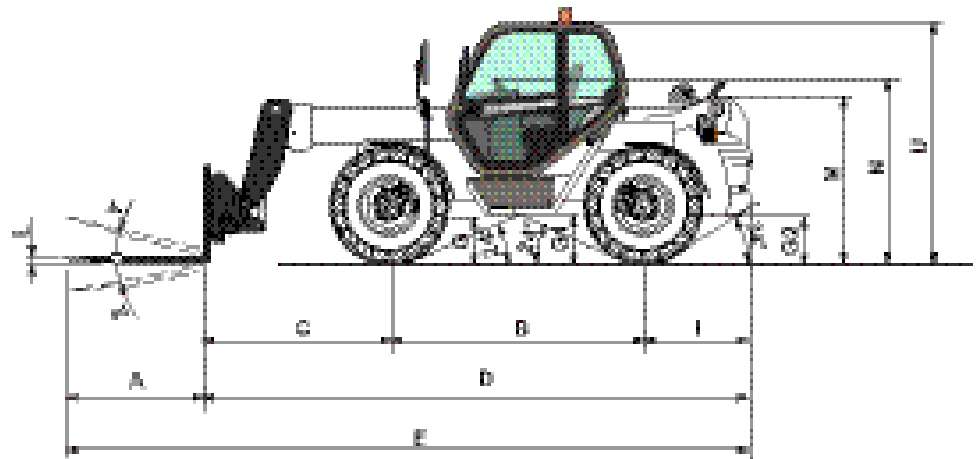

MHT 950	
A	1200
B	2730
C	1940
D	5765
E	6965
F	1930
G	410
G1	450
G2	410
I	1095
J	865
K	1320
L	50
M	1700
N	1845
O	150
R	3800
S	8535
T	4545
U	2460
V	5520
V1	1375
V2	4095
W	2400
Y	11°
Z	125°

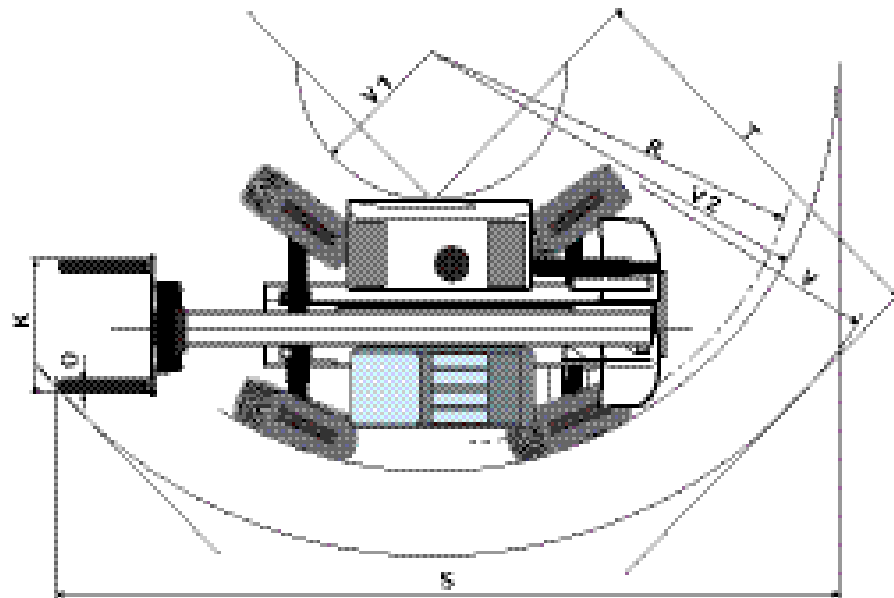
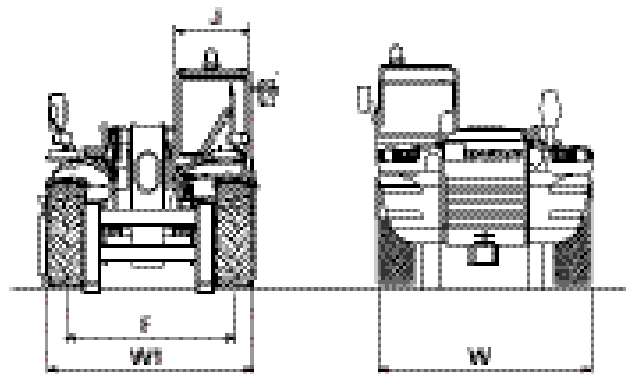

mm

Ai sensi Normativa EN 1459-allegato B

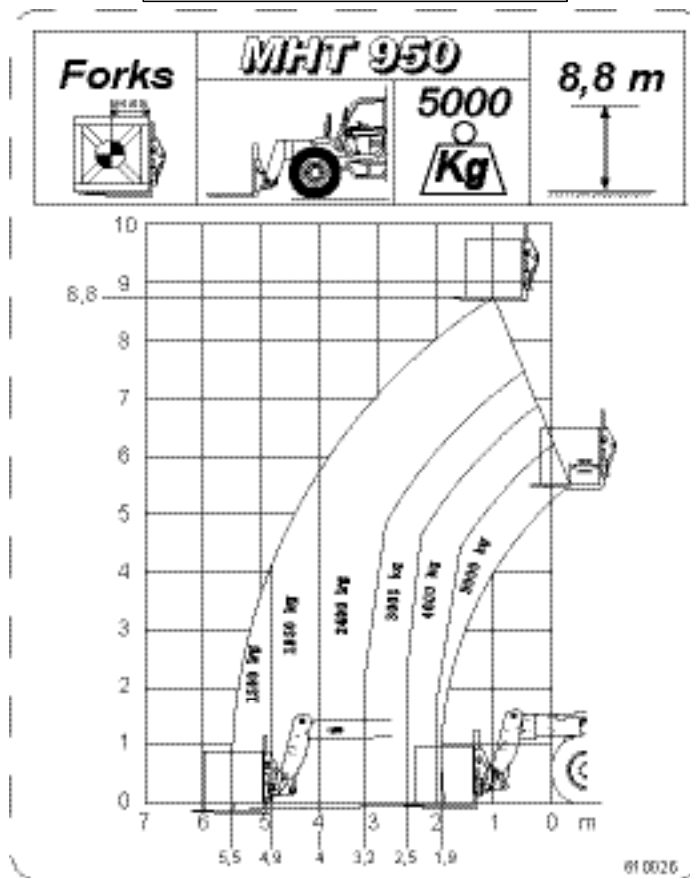

# AFMETINGEN EN LASTPLAAT

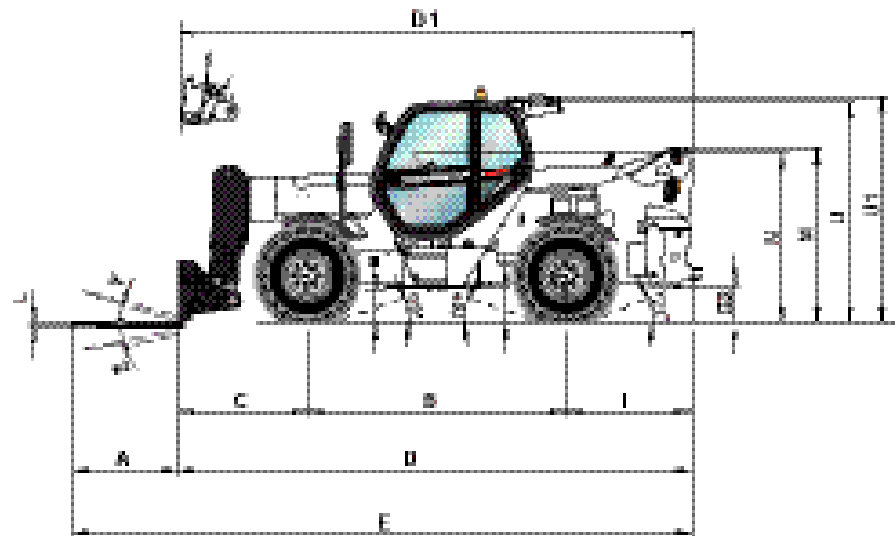

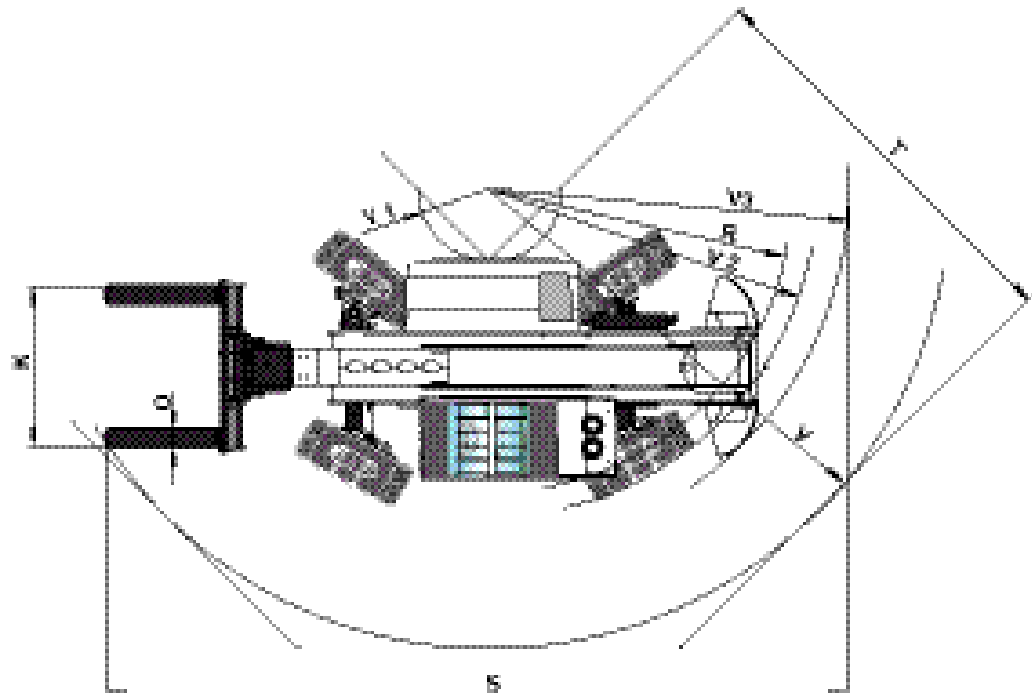

MHT 1076 L	
A	1200
B	2850
C	1480
D	5870
D1	5790
E	7076
F	1970
G	380
G1	400
G2	425
I	1445
J	865
K	1750
L	60
M	1990
N	1805
O	200
R	3280
S	8050
T	4445
U	2520
U1	2570
V	4985
V1	770
V2	3685
V3	3990
W	2435
W1	2435
Y	12°
Z	124°

mm

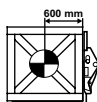

Ai sensi Normativa EN 1459-allegato B

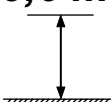
<p><b>Forks</b></p> 	<p><b>MHT 1076</b></p> 	<p><b>7600</b> <b>Kg</b></p> 	<p><b>9,6 m</b></p> 
---	--	---	---

Ai sensi Normativa EN 1459-allegato B

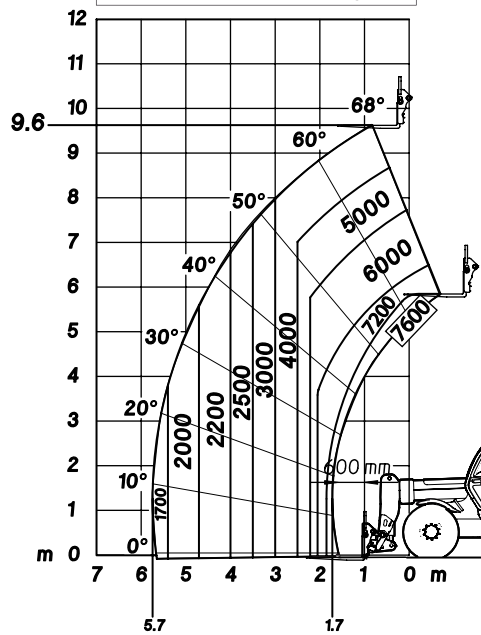

886385

# CONTROLE- EN BEDIENINGSORGANEN

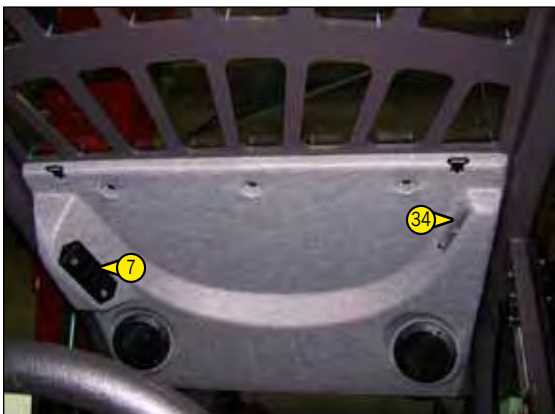
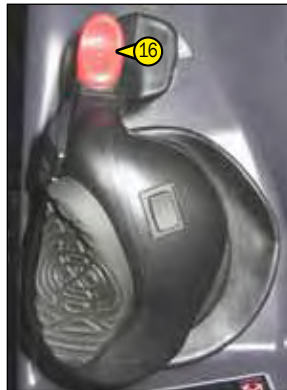

- 1 - BESTUURDERSSTOEL
- 2 - VEILIGHEIDSRIEM
- 3 - DASHBOARD CONTROLEORGANEN EN CONTROLELAMPJES
- 4 - WAARSCHUWINGSINRICHTING EN BEGRENZER VAN DE OVERLANGSE STABILITEIT
- 5 - NOODSTOP
- 6 - NOODUITGANG
- 7 - SCHAKELAARS
- 8 - SCHAKELAAR VERLICHTING, CLAXON EN KNIPPERLICHTEN
- 9 - SCHAKELAAR RUITENWISSERS VOOR EN ACHTER
- 10 - CONTACTSLOT
- 11 - ZEKERINGEN EN RELAIS IN DE CABINE
- 12 - ZEKERINGEN EN RELAIS ONDER DE MOTORKAP (NIET GEÏLLUSTREERD)
- 13 - STEKERBUS DIAGNOSE enkel bij MLT ... -120 ...
- 14 - GASPEDAAL
- 15 - REMPEDAAL EN ONDERBREKING OVERBRENGING
- 16 - RIJRICHTINGSCHAKELAAR VOORUIT/VRIJ/ACHTERUIT
- 17 - HYDRAULISCHE BEDIENING EN ONDERBREKING OVERBRENGING
- 18 - FUNCTIEFICHES
- 19 - NIVEAUAANWIJZERS
- 20 - BEDIENING VERWARMING
- 20 - BEDIENING VAN DE AIRCONDITIONING (OPTIE AIRCONDITIONING)
- 21 - VENTILATIEFILTER CABINE
- 22 - VENTILATOREN WASEMUITSLAG OP VOORRUIT
- 23 - VERWARMINGSVENTILATOREN
- 24 - TOEGANGSLUIKJE REMOLIETANK EN RUITENWASSERS
- 25 - HENDEL OM HET STUUR TE VERSTELLEN
- 26 - PORTIERSLOT
- 27 - BLOKKERINGSHENDEL HALVE DEUR BOVEN
- 28 - KNOP OM DE HALVE DEUR BOVEN TE DEBLOKKEREN
- 29 - HENDEL OM DE ACHTERUIT TE OPENEN
- 30 - DOCUMENTENVAKJE
- 31 - ZONNEKLEP
- 32 - PLAFONDLAMPJE
- 33 - HAAK
- 34 - SIGARETTENAANSTEKER
- 35 - ARMLEUNING EN OPBERGVAK
- 36 - AUTORADIO (OPTIE)
- 37 - ACHTERUITKIJKSPIEGEL BINNEN (OPTIE) (NIET GEÏLLUSTREERD)
- 38 - NUMMERBORD (NIET GEÏLLUSTREERD)
- 39 - NUMMERBORDVERLICHTING (NIET GEÏLLUSTREERD)
- 40 - ACHTERAREFLECTOREN (NIET GEÏLLUSTREERD)
- 41 - VOORLICHTEN (NIET GEÏLLUSTREERD)
- 42 - ACHTERLICHTEN (NIET GEÏLLUSTREERD)
- 43 - ZWAAILICHT (NIET GEÏLLUSTREERD)

OPMERKING: Alle uitdrukkingen zoals RECHTS, LINKS, VOOR, ACHTER moeten worden uitgelegd als voor iemand die op de bestuurdersstoel zit en voor zich uit kijkt.

## 1 - BESTUURDEERSSTOEL

OM UW COMFORT TE VERZEKEREN KAN DEZE STOEL VOLLEDIG VERSTELD WORDEN.

### AFSTELLING GEWICHT (FIG. A)

Het is aangeraden het gewicht af te stellen als de bestuurder niet op de stoel zit.

- Zie schaalverdeling 1 van de stoel.
- Draai hendel 2 al naar gelang het gewicht van de bestuurder.

OPMERKING: Om gezondheidsredenen, is het aangeraden de afstelling van het gewicht te controleren en bij te stellen alvorens de heftruck in werking te stellen.

### INSTELLING VAN DE HOOGTE VAN DE ZITTING (FIG. B)

- De stoel op de gewenste hoogte zetten tot u een klikgeluid hoort. Indien u de stoel hoger zet dan de laatste pal (aanslag), zal hij terug naar de laagste stand zakken.

### SCHUIN ZETTEN ZITTING (FIG. C)

De zitting kan eveneens iets schuin gezet worden.

- Drukken op de linker knop terwijl men op de zitting drukt of juist niet totdat men comfortabel zit.

### DIEPTE INSTELLING ZITTING (FIG. D)

De zitting kan ook in de diepte afgesteld worden.

- Drukken op de rechter knop terwijl men de zitting naar voren of naar achteren drukt totdat men comfortabel zit.

### VERHOOGING RUGLEUNING (FIG. E)

- De hoofdsteun van de rugleuning kan in de hoogte afgesteld worden door hem naar boven te trekken (u hoort de pallen klikken) tot aan de aanslag.

- De hoofdsteun kan eveneens verwijderd worden door er hard aan te trekken als hij tegen de aanslag staat.

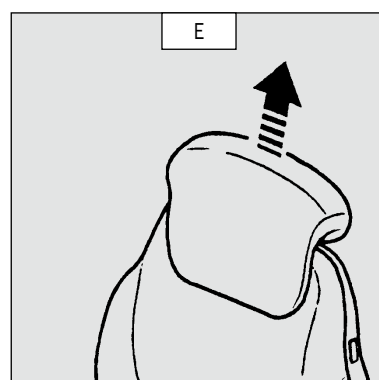
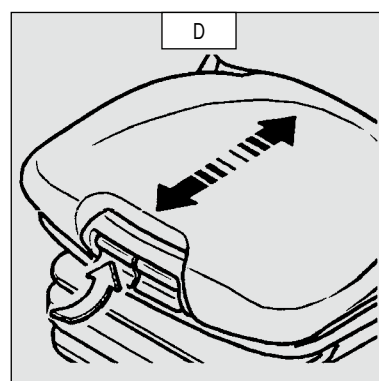
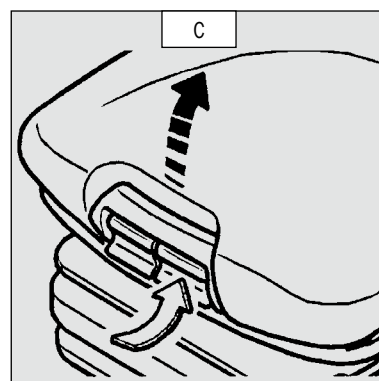
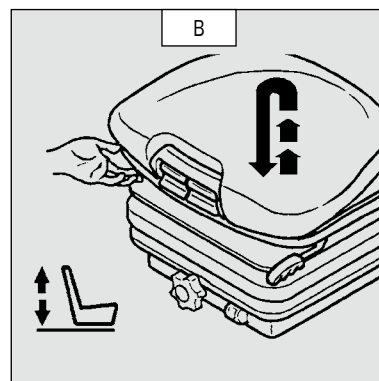
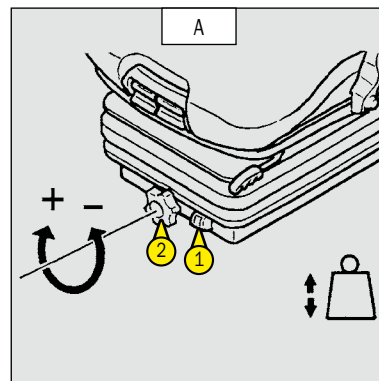

### AFSTELLING LENDESTEUN (FIG. F)

Voor een hoger zitcomfort en meer bewegingsvrijheid voor de bestuurder.

- Het handvat naar links of rechts draaien om de lendesteun in de hoogte en de diepte tot aan de gewenste stand af te stellen.

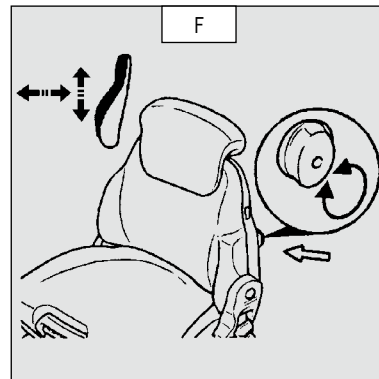

### SCHUIN ZETTEN RUGLEUNING (FIG. G)

- De rugleuning vasthouden, aan het hendeltje trekken en hem in de gewenste stand zetten.

**!** *Indien u de rugleuning niet vasthoudt tijdens deze handeling, zal hij helemaal naar voren kantelen.*

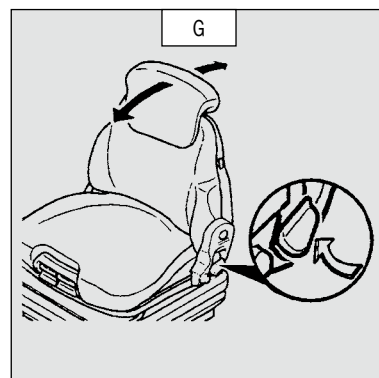

### AFSTELLING LENGTE (FIG. H)

- Het blokkeringshendeltje in de gewenste stand zetten. Als het hendeltje geblokkeerd is kunt u de stoel niet meer verstellen.

### ONDERHOUD (FIG. I)

Verontreinigingen kunnen een nadelige invloed hebben op de goede werking van de stoel. Om die reden moet u er dus voor zorgen dat de stoel altijd schoon is en blijft.

- U kunt de kussens schoonmaken of vervangen, ze kunnen eenvoudig uit het stoelgeraamte gehaald worden.

**!** *Het naar voren kantelen van de rugleuning kan ongelukken veroorzaken !*

De overtrekking van de kussens niet nat maken bij het schoonmaken. Alvorens de gangbare reinigingsmiddelen voor stof en plastic toe te passen, op een klein, verborgen, stukje stof controleren of de stof of het plastic bestand is tegen het betreffende middel.

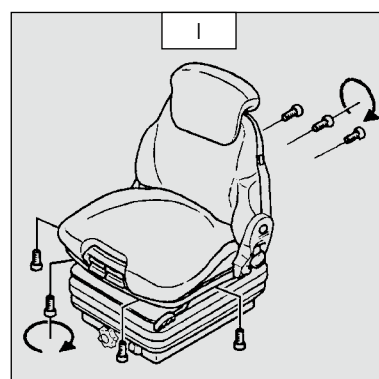
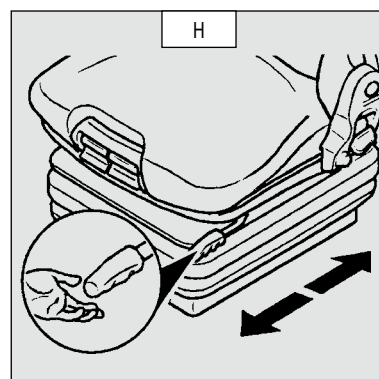

## 1 - PNEUMATISCHE BESTUURDE STOEL BASISMODEL (OPTIE)

OM UW COMFORT TE VERZEKEREN KAN DEZE STOEL VOLLEDIG VERSTELD WORDEN.

### AFSTELLING GEWICHT (FIG. A)

Het is aangeraden uw stoel op uw gewicht in te stellen als u zit.

- Het elektrische contact aanzetten op de heftruck.
- Drukken op of trekken aan het hendeltje 1 totdat het controlelampje 2 groen wordt, dit wil zeggen dat de stoel op uw gewicht is ingesteld.

OPMERKING: Om gezondheidsredenen, is het aangeraden de afstelling van het gewicht te controleren en bij te stellen alvorens de heftruck in werking te stellen.

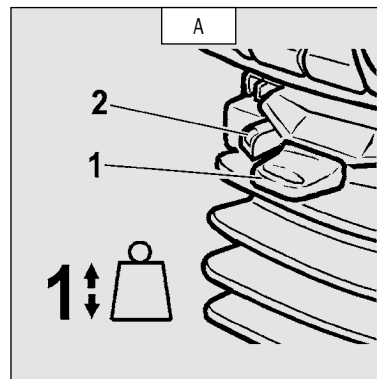

### INSTELLING VAN DE HOOGTE VAN DE ZITTING (FIG. B)

Na het gewicht te hebben ingesteld, kunt u de hoogte van de zitting wijzigen.

- Houd het elektrisch contact van de heftruck aan.
- Drukken op of trekken aan het hendeltje 1 en de hoogte op de gewenste stand instellen, hierbij controleren of de groene kleur in het controlelampje 2 zichtbaar blijft.

 **Om beschadigingen te vermijden, de compressor niet langer dan 1 minuut activeren.**

### SCHUIN ZETTEN ZITTING (FIG. C)

De zitting kan eveneens iets schuin gezet worden.

- Drukken op de linker knop terwijl men op de zitting drukt of juist niet totdat men comfortabel zit.

### DIEPTE INSTELLING ZITTING (FIG. D)

De zitting kan ook in de diepte afgesteld worden.

- Drukken op de rechter knop terwijl men de zitting naar voren of naar achteren drukt totdat men comfortabel zit.

### VERHOOGING RUGLEUNING (FIG. E)

- De hoofdsteun van de rugleuning kan in de hoogte afgesteld worden door hem naar boven te trekken (u hoort de pallen klikken) tot aan de aanslag.

- De hoofdsteun kan eveneens verwijderd worden door er hard aan te trekken als hij tegen de aanslag staat.

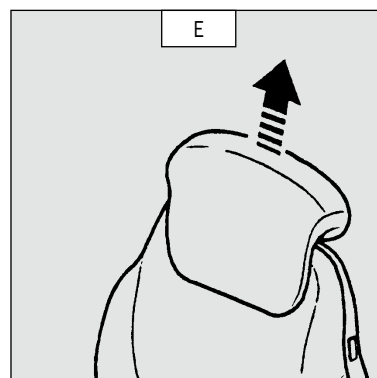
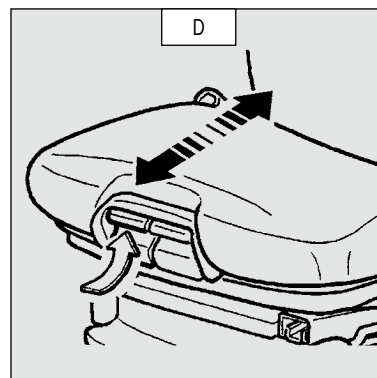
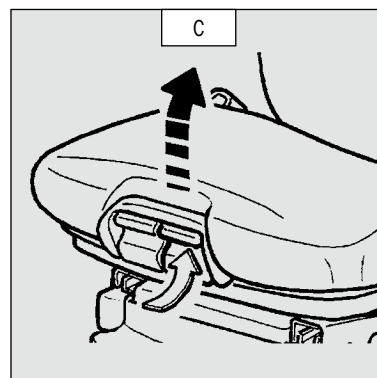
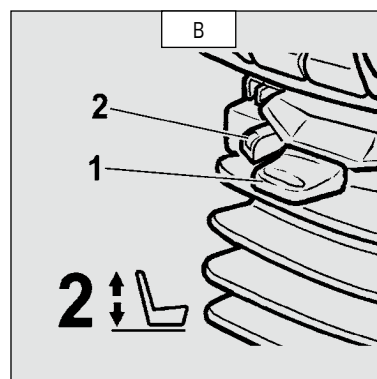

### AFSTELLING LENDESTEUN (FIG. F)

Voor een hoger zitcomfort en meer bewegingsvrijheid voor de bestuurder.

- Het handvat naar links of rechts draaien om de lendesteun in de hoogte en de diepte tot aan de gewenste stand af te stellen.

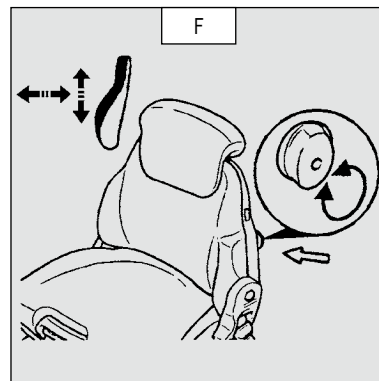

### SCHUIN ZETTEN RUGLEUNING (FIG. G)

- De rugleuning vasthouden, aan het hendeltje trekken en hem in de gewenste stand zetten.

**!** Indien u de rugleuning niet vasthoudt tijdens deze handeling, zal hij helemaal naar voren kantelen.

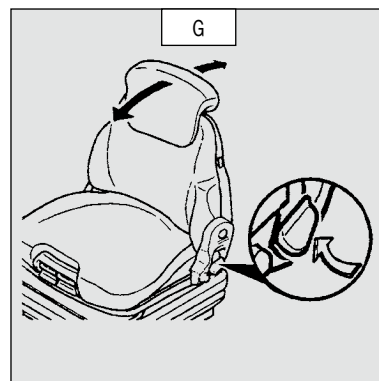

### HORIZONTALE SCHOKDEMPER (FIG. H)

In bepaalde omstandigheden (bv: Rijden met een aanhanger) is het aangeraden de horizontale schokdemper te gebruiken. De stoel van de bestuurder zal dan beter de schokken kunnen opvangen in de rijrichting.

- Stand 1: Horizontale schokdemper ingeschakeld.
- Stand 2: Horizontale schokdemper uitgeschakeld.

### LENGTEAFSTELLING (FIG. I)

- Het blokkeringshendeltje in de gewenste stand zetten. Als het hendeltje geblokkeerd is kunt u de stoel niet meer verstellen.

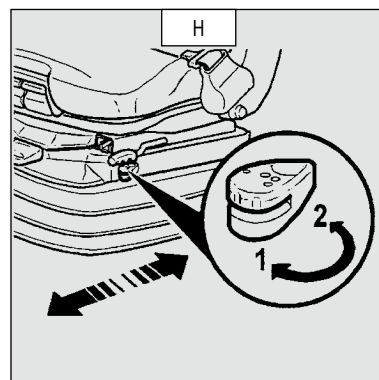

### ONDERHOUD (FIG. J)

Verontreinigingen kunnen een nadelige invloed hebben op de goede werking van de stoel. Om die reden moet u er dus voor zorgen dat de stoel altijd schoon is en blijft.

- U kunt de kussens schoonmaken of vervangen, ze kunnen eenvoudig uit het stoelgeraamte gehaald worden.

**!** Het naar voren kantelen van de rugleuning kan ongelukken veroorzaken !

De overtrekking van de kussens niet nat maken bij het schoonmaken. Alvorens de gangbare reinigingsmiddelen voor stof en plastic toe te passen, op een klein, verborgen, stukje stof controleren of de stof of het plastic bestand is tegen het betreffende middel.

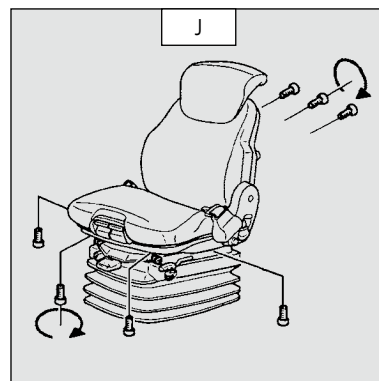
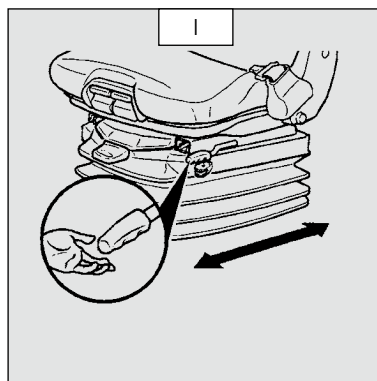

## 2 - VEILIGHEIDSRIEM

- Ga in de juiste houding zitting op de stoel.
- Controleer of de veiligheidsriem niet is ineengestremgeld is.
- De riem ten hoogte van het bekken omdoen.
- De riem vastgespen en controleren of hij naar behoren is geblokkeerd.
- De riem op uw postuur afstellen zonder het bekken samen te drukken en zonder te veel speling.

**!** U mag in geen geval de heftruck gebruiken als de veiligheidsgordel defect is (bevestiging, blokkering, gescheurd enz...). De veiligheidsgordel onmiddellijk repareren of vervangen.

### 3 - DASHBOARD CONTROLEORGANEN EN CONTROLELAMPJES

#### CONTROLE ORGANEN

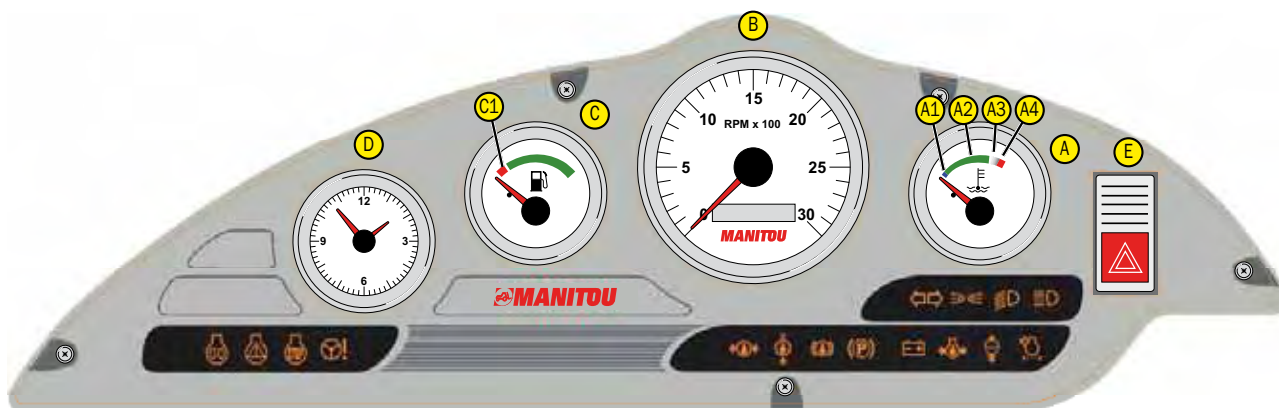

#### A - WATERTEMPERATUUR VERBRANDINGSMOTOR

Temperatuurszone:

- A1 - Blauwe zone (0° - 50°) Gematigd gebruik van de heftruck. Wacht tot de temperatuur stijgt voor een optimaal gebruik.
- A2 - Groene zone (50° - 100°) Normaal gebruik van de heftruck.
- A3 - Witte/rode zone (100° - 105°) Gematigd gebruik van de heftruck. Let op de temperatuur
- A4 - Rode zone (105° - 120°) De heftruck, stopt. Spoor de oorzaak van de oververhitting op.

OPMERKING: Het rode controlelampje  gaat branden tussen de zone A3 en A4.

#### B - URENTELLER EN TOERENTELLER

#### C - BRANDSTOF PEIL

De rode zone C1 geeft aan dat u op de reserve rijdt en dat de tijd waarover u nog kunt beschikken beperkt is.

#### D - UURWERK

#### CONTROLELAMPJES

 Een waarschuwingslampje dat continu brand of knippert terwijl de motor draait, geeft aan dat de werking gestoord is. Het aangaan van bepaalde controlelampjes kan vergezeld gaan van een waarschuwingssignaal. Negeer deze waarschuwingen niet, en raadpleeg zo snel mogelijk uw dealer. Een rijdende heftruck zal bij het aangaan van de waarschuwingslampjes de heftruck doen stoppen onder zo veilig mogelijke omstandigheden.

Als u het elektrische contact op de heftruck aanzet moeten alle rode en oranje controlelampjes, en de buzzer op het dashboard aangaan om aan te geven dat zij naar behoren werken. Indien één van deze lampjes of de buzzer niet werkt, de nodige reparaties onverwijld uitvoeren.

#### RELAIS VOORVERWARMING VERBRANDINGSMOTOR

Voorverwarming is noodzakelijk. Als het elektrische contact op de heftruck wordt aangezet zal het controlelampje gedurende 2 seconden aangaan, en zal vervolgens doven wanneer de voorverwarming is beëindigd. Start vervolgens de verbrandingsmotor van de heftruck.

#### ORANJE CONTROLELAMPJE STORING VERBRANDINGSMOTOR

Als het lampje aangaat tijdens de werking van de heftruck, betekent dit dat er een storing is gedetecteerd. De heftruck zal in fouttolerantemodus functioneren. Raadpleeg zo snel mogelijk uw dealer.

#### RODE CONTROLELAMPJE STOPPEN VERBRANDINGSMOTOR

Als het controlelampje aangaat of knippert tijdens de werking van de heftruck, moet u de motor onmiddellijk uitzetten en uw dealer raadplegen.

#### RODE CONTROLELAMPJE STORING BESTURING

Als het controlelampje gaat branden tijdens het in werking zijn van de heftruck, moet u de motor onmiddellijk uitzetten en de oorzaak opsporen (mogelijk lek, enz.).

OPMERKING: De controlelampjes  doven na de voorverwarming van de motor.



**BESCHIKBAAR**



**BESCHIKBAAR**



**RODE CONTROLELAMPJE STORING OLITEMPERATUUR VERSNELLINGSBAK**

Het controlelampje en de buzzer gaan aan wanneer de temperatuur van de olie in de versnellingsbak abnormaal hoog is. Stop de motor onmiddellijk en spoor de oorzaak op (oliepeil versnellingsbak, mogelijk lek, radiator, enz.).



**RODE CONTROLELAMPJE STORING REMOLIEPEIL**

Als het lampje en de buzzer aangaan tijdens de werking van de heftruck, moet u de motor onmiddellijk uitzetten en de oorzaak opsporen (oliepeil remmen, mogelijke lekken, enz.). Indien het peil abnormaal laag is, uw dealer raadplegen.



**RODE CONTROLELAMPJE PARKEERREM**

Als het lampje brandt, wil dat zeggen dat de handrem aangetrokken is.



**RODE CONTROLELAMPJE STORING ACCULADING**

Als het controlelampje en de buzzer aangaan tijdens de werking van de heftruck, moet u de motor onmiddellijk uitzetten en de oorzaak opsporen (elektrisch circuit, riem van de alternator, alternator, enz.).



**RODE CONTROLELAMPJE OLIEDRUK VERBRANDINGSMOTOR**

Als het controlelampje en de buzzer aangaan tijdens de werking van de heftruck, moet u de motor onmiddellijk uitzetten en de oorzaak opsporen (oliepeil motor, mogelijk lek, enz.).



**RODE CONTROLELAMPJE WATERTEMPERATUUR VERBRANDINGSMOTOR**

Als het lampje en de buzzer aangaan tijdens de werking van de heftruck, moet u de motor onmiddellijk uitzetten en de oorzaak van de storing opsporen (peil koelvloeistof, mogelijk lek, radiator, enz.).



**RODE CONTROLELAMPJE VERSTOPPING LUCHTFILTER OF FILTER VAN DE HYDRAULISCHE TERUGLOOP**

Het lampje en de buzzer gaan branden als het patroon van de luchtfilter of dat van de oliefilter van de hydraulische terugloop verontreinigd is. De verbrandingsmotor stoppen en de nodige reparaties uitvoeren (zie periodiciteit reiniging en vervanging in hoofdstuk: 3 - ONDERHOUD: FILTERELEMENTEN EN DRIJFRIEMEN).



**GROENE CONTROLELAMPJE KNIPPERLICHTEN**



**GROENE CONTROLELAMPJE STADSLICHTEN**



**GROENE CONTROLELAMPJE DIMLICHTEN**



**BLAUWE CONTROLELAMPJE GROTE LICHTEN**

## 4 - WAARSCHUWINGSINRICHTING EN BEGRENZER VAN DE OVERLANGSE STABILITEIT

Deze inrichting waarschuwt de bediener als de heftruck bij de grenswaarde van de overlangse stabiliteit heeft bereikt. De overdwarse stabiliteit kan echter de grenswaarden van de belasting in het hoge gedeelte nadelig beïnvloeden, d.w.z. dat voornoemde waarden daar lager zullen zijn en deze verlaging wordt niet opgespoord door deze inrichting.

Volgens de gevraagde werkzaamheden laten de verschillende gebruiksmodi van de waarschuwingsinrichting en begrenzer van de overlangse stabiliteit de gebruiker toe zijn heftruck op volkomen veilige wijze te gebruiken.

**⚠ De bediener moet altijd en immer de grenswaarden van de belasting van de heftruck in acht nemen evenals de gebruiksaanwijzingen in functie van het toebehoren.**

A	<b>MODUS "LASTBEHANDELING"</b>	
B	<b>MODUS "BAK"</b>	
C	<b>MODUS "HIJSLAST"</b>	

### A - MODUS "LASTBEHANDELING"

Gebruik op vorken (TFF, PFB, TDL), en toebehoren aanpasbaar aan vorken (BB, GL).

- Standaard is het systeem bij het starten van de heftruck in de MODUS "LASTBEHANDELING", behalve indien voor het uitschakelen van de verbrandingsmotor de MODUS "HIJSLAST" geselecteerd was.

A1 - A2 - A3: De overlangse stabiliteit heeft nog ruim voldoende speling.

A4 - A5: De heftruck heeft bijna de grens van de overlangse stabiliteit bereikt. Voorzichtig te werk gaan.

A6: De heftruck heeft bijna de grens van de overlangse stabiliteit bereikt. De geluidsalarminrichting treedt eveneens in werking met lange tussenpozen. Uiterst voorzichtig te werk gaan.

A7: De heftruck heeft bijna de grens van de overlangse stabiliteit bereikt. De geluidsalarminrichting treedt eveneens in werking met korte tussenpozen. Uiterst voorzichtig te werk gaan.

A8: De heftruck heeft de grens van de toegestane overlangse stabiliteit bereikt. De geluidsalarminrichting treedt eveneens in continuïteit in werking. Alle "VERZWARENDE" hydraulische bewegingen worden onderbroken. De onderbreking kan worden voorafgegaan door een automatische vertraging van de hydraulische beweging. Voer geen verzwarende hydraulische bewegingen uit in de volgende volgorde: de arm intrekken en opheffen.

OPMERKING: Als de arm ingetrokken is, is de functie onderbreking van de "VERZWARENDE" hydraulische bewegingen uitgeschakeld.

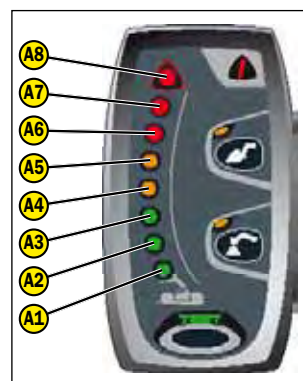

### B - MODUS "BAK"

Gebruik met bak (CB, CBA, CBC, CBG, CBR, CBM, FFGR).

- Plaats de heftruck in transportpositie.

- Druk gedurende 2 seconden op de knop , de MODUS "BAK" wordt bevestigd door een geluidssignaal en het oplichten van het controlelampje.

- Terugkeer naar MODUS "LASTBEHANDELING" door drukken op knop , of het verlies van de bestuurder gedurende enkele seconden, of het stoppen van de verbrandingsmotor.

A1 - A2 - A3: De overlangse stabiliteit heeft nog ruim voldoende speling.

A4 - A5: De heftruck heeft bijna de grens van de overlangse stabiliteit bereikt. Voorzichtig te werk gaan.

A6: De heftruck is dicht bij de grens van de overlangse stabiliteit bereikt. er klinkt een geluidssignaal. Voorzichtig te werk gaan.

A7: De heftruck is zeer dicht bij de grens van de overlangse stabiliteit bereikt. Zeer voorzichtig te werk gaan.

A8: De heftruck bevindt zich op de grens van de toegelaten overlangse stabiliteit.



**⚠ Alle hydraulische bewegingen blijven beschikbaar, DE AFNEMENDE HYDRAULISCHE BEWEGINGEN ALLEEN IN DE VOLGENDE VOLGORDE UITVOEREN; INTREKKEN EN OPHEFFEN VAN DE ARM.**

OPMERKING: Volgens de versie, kunnen de dalende beweging en het uitschuiven worden onderbroken, en voorafgegaan door een automatische vertraging van de hydraulische beweging. In dat geval, wordt wanneer de arm is ingeschoven de functie onderbreking van de "VERZWARENDE" hydraulische bewegingen uitgeschakeld.

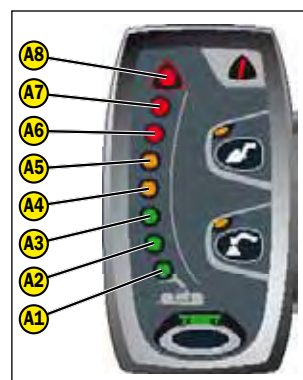

### C - MODUS "HIJSLAST"

Gebruik met hijsarm (P, PC, PT, PO).

- Plaats de heftruck in transportpositie.



- Druk gedurende 2 seconden op de knop , de MODUS "HIJSLAST" wordt bevestigd door een geluidssignaal en het oplichten van het controlelampje.

- Terugkeer naar MODUS "LASTBEHANDELING" door te drukken op knop 

A1 - A2 - A3: De overlangse stabiliteit heeft nog ruim voldoende speling.

A4 - A5: De heftruck heeft bijna de grens van de overlangse stabiliteit bereikt. Voorzichtig te werk gaan.

A6: De heftruck heeft bijna de grens van de overlangse stabiliteit bereikt. De geluidsalarminrichting treedt eveneens in werking met lange tussenpozen. Uiterst voorzichtig te werk gaan.

A7: De heftruck heeft bijna de grens van de overlangse stabiliteit bereikt. De geluidsalarminrichting treedt eveneens in werking met korte tussenpozen. Uiterst voorzichtig te werk gaan.

A8: De heftruck heeft de grens van de toegestane overlangse stabiliteit bereikt. De geluidsalarminrichting treedt eveneens in continu in werking. Alle "VERZWARENDE" hydraulische bewegingen worden onderbroken. De onderbreking kan worden voorafgegaan door een automatische vertraging van de hydraulische beweging. Voer geen verzwarende hydraulische bewegingen uit in de volgende volgorde: de arm intrekken en opheffen.

OPMERKING: Als de arm ingetrokken is, is de functie onderbreking van de "VERZWARENDE" hydraulische bewegingen uitgeschakeld.

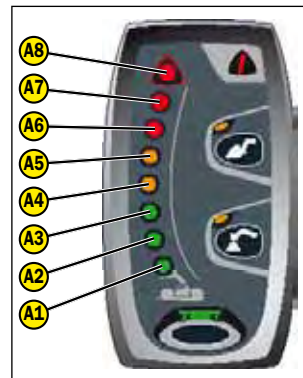

### D - SLEUTELSCHAKELAAR VOOR HET UITSLUITEN VAN HET VEILIGHEIDSSYSTEEM

In bepaalde gevallen kan de bestuurder om zich te bevrijden uit een delicate situatie deze beveiliging omzeilen. De knop D laat de tijdelijke desactivatie toe van de onderbreking van de "VERZWARENDE" hydraulische bewegingen.

- Draai en houd de sleutelschakelaar "D" in de stand "0" en voer tezelfdertijd met een extreme voorzichtigheid de noodzakelijke VERZWARENDE hydraulische beweging uit. Het gecombineerd gebruik van deze twee acties is beperkt tot 60 seconden.



**Blijf zeer waakzaam tijdens dit manoeuvre, enkel de dynamische stabiliteit wordt aan de bestuurder meegegeeld.**



**Alleen in buitengewone gevallen en om veiligheidsredenen mag het systeem met de hand uitgeschakeld worden.**

**Met uitgeschakeld veiligheidssysteem zijn de bestuurder en de truck aan risico's blootgesteld en worden overbelasting en/of kantelen van het voertuig nergens door tegengehouden.**



### SLEUTELSCHAKELAAR

De sleutelschakelaar "D" heeft twee standen "1" en "0" :

- stand "1" het veiligheidssysteem is ingeschakeld;
- stand "0" het veiligheidssysteem is uitgeschakeld.

Bij het normale gebruik moet de sleutel in stand "1" gedraaid zijn, d.w.z. veiligheidssysteem ingeschakeld.

De sleutel D1 wordt in een veiligheidskistje D2 achter de bestuurdersstoel bewaard.

Het veiligheidsglas D3 van het veiligheidskistje D2 breken; de sleutel D1 pakken en in de sleutelschakelaar D steken;

N.B. : Wanneer u het veiligheidssysteem deactiveert, worden er automatisch een akoestisch alarm geactiveerd om de bestuurder en eventueel buiten de machine aanwezige personen te waarschuwen voor een mogelijk gevaarlijke situatie.



**Nadat de noodprocedure beëindigd is moet u absoluut de sleutel weer in het veiligheidskistje plaatsen en het veiligheidsglas herstellen.**



## E - TEST WAARSCHUWINGSINRICHTING EN BEGRENZER VAN DE OVERLANGSE STABILITEIT

- Druk kort op de schakelaar  om op ieder willekeurig moment de goede werking van de waarschuwingsinrichting en begrenzer van de overlangse stabiliteit te controleren.

- Correcte werking: Alle leds gaan aan gedurende twee seconden en er weerklinkt een geluidssignaal.

OPMERKING: Deze test laat niet toe de goede afregeling van de installatie te controleren. Deze moet alle dagen of om de 10 werkingsuren worden gecontroleerd (zie: 3 - ONDERHOUD: A - DAGELIJKS OF OM DE 10 WERKUREN).

## F - CONTROLELAMPJE

Het permanent aangaan van controlelampje F gecombineerd met het aangaan van leds wijst op een belangrijke storing die de veiligheid van de heftruck in het gevaar kan brengen. Raadpleeg uw vertegenwoordiger of uw dealer.

- Het controlelampje storing  plus de leds A1 en A7 alternerend met A4 en A8 wijzen op een verbindingstoring in de werking van waarschuwingsinrichting en begrenzer van de overlangse stabiliteit.

- Het controlelampje storing  plus de leds A7 en A8 die vast aangaan wijst op een storing in de kast.

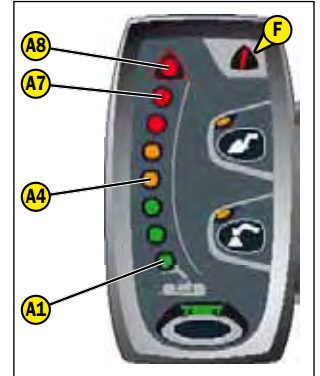

## G - SPANNINGSMETER

 **Het is verboden de belastingmeter zelf te demonteren of te kalibreren. Deze handelingen moeten door vakpersoneel worden uitgevoerd. Raadpleeg uw dealer.**



## 5 - ARRESTO D'EMERGENZA

- In caso di pericolo, questo pulsante permette di spegnere il motore termico e di interrompere tutti i movimenti idraulici.
- Sollevare il pulsante per disattivarlo prima di riavviare il sollevatore telescopico.

 **Attenzione: l'utilizzo di questo pulsante provoca un brusco arresto dei movimenti idraulici.**



## 6 - USCITA DI EMERGENZA

### USCITA DI EMERGENZA

Utilizzare il lunotto posteriore 1 o la apertura del parabrezza 2 come uscita di soccorso, qualora fosse impossibile uscire dalla porta della cabina.



## 7 - SCHAKELAARS

OPMERKING: De plaats van de schakelaars kan variëren al naar gelang de opties.

### A - SCHAKELAAR PARKEERREM

Verlichte tweestandschakelaar, met veiligheidsblokkering.

De parkeerrem werkt op de voorste brug.

- Om de rem te deblokkeren, de knop in de stand "A1" drukken.
- Om de rem te blokkeren, de knop in de stand "A2" drukken.

Om de rem te deblokkeren van "A2" naar "A1", moet u de veiligheidsblokkering gebruiken terwijl u de schakelaar indrukt.

### B - GROEN CONTROLELAMPJE UITLIJNING VORWIELEN

Geeft aan dat de voorwielen uitgelijnd zijn t.o.v. de voertuigas.

Het controlelampje gaat branden wanneer de wielen uitgelijnd zijn.

(Zie punt "F" : \*procedure wieluitlijning).

### C - GEEL CONTROLELAMPJE UITLIJNING ACHTERWIELEN

Geeft aan dat de achterwielen uitgelijnd zijn t.o.v. de voertuigas.

Het controlelampje gaat branden wanneer de wielen uitgelijnd zijn.

(Zie punt "F" : \*procedure wieluitlijning).

### D - SCHAKELAAR MISTLAMP ACHTER

### E - VERLICHTE RESETKNOP VAN DE TRANSMISSIE

Tijdens de normale gebruiksomstandigheden is de knop verlicht.

Voor nadere details over zijn gebruik, zie punt "K - RIJSCHAKELAAR (LANGZAAM-SNEL)".

### X - OPTIONAL

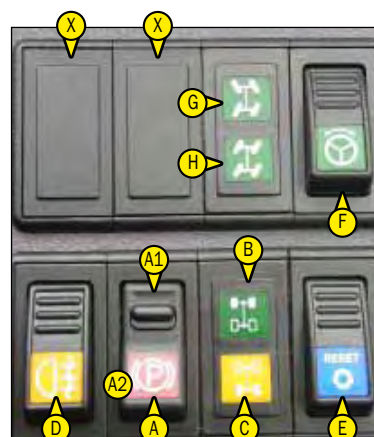

## F - KEUZESCHAKELAAR VOOR DE RICHTING

**⚠** Alvorens één van de drie besturingsmogelijkheden te selecteren, de 4 wielen uitlijnen ten opzichte van de as van de heftruck. Nooit tijdens het rijden van besturing veranderen.

F1 - Voor- en achterwielen stuurwielen in tegenovergestelde richting (Korte of concentrische besturing). 

F2 - Voorwielen stuurwielen (Rijden over de weg). 

F3 - Voor- en achterwielen stuurwielen in dezelfde richting (Zijdelingse verplaatsing of krabbesturing). 

\*Procedure voor het uitlijnen van de wielen:

Druk de keuzeschakelaar van de besturing op "F1", draai aan het stuur totdat de achterwielen uitgelijnd zijn en druk dan de keuzeschakelaar voor de besturing op "F2", draai aan het stuur totdat de voorwielen uitgelijnd zijn.

Als zowel de voor- als de achterwielen uitgelijnd zijn, kunt u één van de drie bovengenoemde besturingswijzen kiezen.

Tijdens het gebruik kunnen de wielen hun uitlijning verliezen, minstens om de 20 werkuren moeten ze uitgelijnd worden zoals in de procedure beschreven is.

**⚠** Alvorens zich met de heftruck op de openbare weg te begeven, is het noodzakelijk te controleren of de wielen naar behoren zijn gericht en te rijden met bekrachtiging op de twee voorwielen. Tijdens het rijden met de heftruck, regelmatig controleren of de achterwielen naar behoren gericht zijn met behulp van de groene controlelampjes. Bij storingen uw dealer raadplegen.



## G - GROEN LAMPJE CONCENTRISCHE BESTURING

Als het groene lampje brandt is de concentrische besturing geselecteerd.

## H - GROEN LAMPJE ZIJDELINGSE OF KRABBESTURING

Als het groene lampje brandt is de zijdelingse of krabbesturing geselecteerd.

## K - RIJSCHAKELAAR (LANGZAAM-SNEL)

De machine heeft twee rijsnelheden:

- Langzame snelheid (werksnelheid)
- Snelle snelheid (snelheid voor het rijden over de weg)

Om de snelheid te veranderen, de volgende aanwijzingen volgen:

- de heftruck volkomen stil zetten
- de thermische motor op zijn minimale toerental houden
- de schakelaar voor het omkeren van rijrichting in zijn vrij zetten (zie punt )
- het rempedaal volledig intrappen en de langzaam-snel knop "M" indrukken tot het overeenkomstige lampje "L" of "M" gaat branden.

Als de vooruit- af achteruitversnelling niet inschakelt, de volgende instructies volgen:

- de schakelaar voor het omkeren van rijrichting in de gewenste stand (Vooruit - Achteruit) zetten
- het rempedaal loslaten
- op de knop "RESET VAN DE TRANSMISSIE" drukken totdat de gewenste richting inschakelt.
- Als het voertuig niet beweegt, langzaam en geleidelijk de thermische motor versnellen totdat de heftruck in beweging komt.

Deze regels moeten in acht genomen worden voor een goede werking van de transmissie.

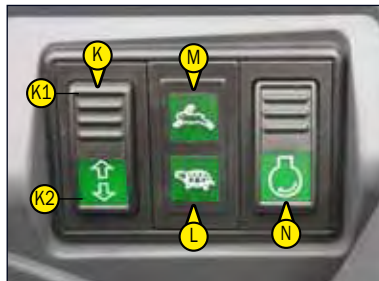

## L - GROEN CONTROLELAMPJE LAGE SNELHEID

Het brandende groene lichtje geeft aan dat de lage snelheid ingeschakeld is.

## M - GROEN CONTROLELAMPJE HOGE SNELHEID

Het brandende groene lichtje geeft aan dat de hoge snelheid ingeschakeld is.

## N - WERKMODUS

Met deze tweestandenschakelaar wordt het specifiek besturingssysteem ingevoerd voor om trager en nauwkeuriger te werken.

Deze schakelaar kan ook bediend worden wanneer de heftruck in beweging is.

#### **O - STOPKNOP OPTIONAL (hydraulische blokkering hulpstukken)**

Deze knop kent twee standen en bedient de in- of uitschakeling van de optional.

Wanneer de knop in de "O1" stand gezet wordt (rood controlelampje aan), wordt de functie Optional/hydraulische blokkering hulpstukken geactiveerd.

Wanneer de knop in de "O2" stand gezet wordt (rood controlelampje uit), wordt de functie Optional onderdeel/hydraulische blokkering hulpstukken uitgeschakeld.



#### **P - ONDERBREKING VAN DE HYDRAULISCHE BEWEGINGEN**

Tijdens het vervoer over de weg wordt er sterk aangeraden (verplicht in Italië en Duitsland) alle hydraulische bewegingen te onderbreken. Het brandende lampje geeft aan dat de bewegingen in gebruik zijn.

#### **Q - BEDIENINGSKNOP VOOR NIVELLERING**

MHT 860 LT-E3  
MHT 950 LT-E3  
MHT 1072 LT-E3

Deze knop kent twee standen en bedient de correctiebewegingen bij het nivelleren van de heftruck, zowel naar rechts als naar links.

- door de knop in "Q1" te drukken gaat de heftruck links afbuigen
- door de knop in "Q2" te drukken gaat de heftruck rechts afbuigen

Controleer de correcte nivellering met behulp van de waterpas (zie punt Waterpas)  
N. B.: Nivelleren kan niet als de telescopische mast zich op meer dan ca. 30° t.o.v. de grond bevindt.

#### **R - SCHAKELAAR OMZETTING 2de / 3de HYDRAULISCHE UITGANG (OPTIONAL)**

De schakelaar heeft twee of drie standen naar gelang de machine. Hiermee kunt u de hydraulische bediening omzetten om het accessoire twee of drie hydraulische bewegingen te laten maken.

#### **S - SCHAKELAAR ZWAAILICHT**

Tweestandenschakelaar om het zwaailicht aan en uit te zetten.

#### **T - SCHAKELAAR WERKLAMP VOOR EN ACHTER (OPTIONAL)**

Driestandenschakelaar om de werklampen aan en uit te zetten.



#### **U - SCHAKELAAR WERKLAMP AAN HET UITEINDE VAN DE ARM (OPTIONAL)**

#### **V - SCHAKELAAR VOOR HET ONTDOOIEN VAN DE ACHTERRUIT (OPTIONAL)**

#### **Z - SCHAKELAAR DAKRUITENWISSER (OPTIONAL)**

## 8 - SCHAKELAAR VERLICHTING, CLAXON EN KNIPPERLICHTEN

Deze schakelaar bedient het visuele en geluidssignaalstelsel.

- A - Lichten zijn uit, knipperlichten werken niet.
- B - Knipperlichten rechts werken.
- C - Knipperlichten links werken.
- D - De stadslichten en de achterlichten staan aan.
- E - De dimlichten en de achterlichten staan aan.
- F - De grote lichten en de achterlichten staan aan.
- G - Knipperen met groot licht.

De claxon treedt in werking als men op het uiteinde van de schakelaar drukt.

OPMERKING: De standen D - E - F - G kunnen worden ingesteld zonder dat het contact aangezet is.

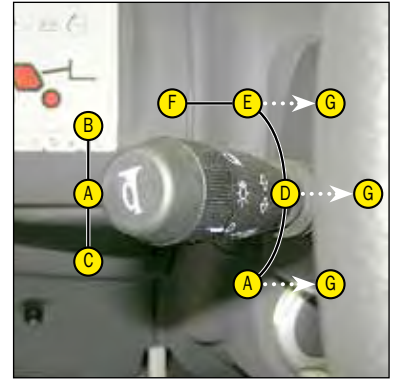

## 9 - SCHAKELAAR RUITENWISSERS VOOR EN ACHTER

RUITENWISSER VOOR

- A - De ruitewisser voor staat stil.
- B - De ruitewisser voor werkt op lage snelheid.
- C - De ruitewisser voor werkt op hoge snelheid.
- D - De ruitewisser werkt door te drukken.

RUITENWISSER ACHTER

- E - De ruitewisser achter staat stil.
- F - De ruitewisser achter is in werking.

OPMERKING: Deze functies kunnen alleen worden uitgevoerd met het contact aan.

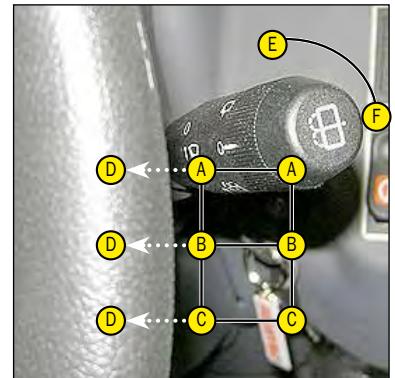

## 10 - CONTACTSLOT

Het sleutelcontact beschikt over 4 standen :

- O - Onderbreking van het elektrisch contact en stilleggen van de thermische motor.
- I - Elektrisch contact.
- II - //
- III - Opstarting en terugkeer naar de stand "I" van zodra de sleutel terug losgelaten wordt.

Verzekert u er voor de thermische motor te starten van dat de schakelaar voor de vooruit-/achteruitversnelling in zijn vrij staat en dat de noodknop niet ingeschakeld is.

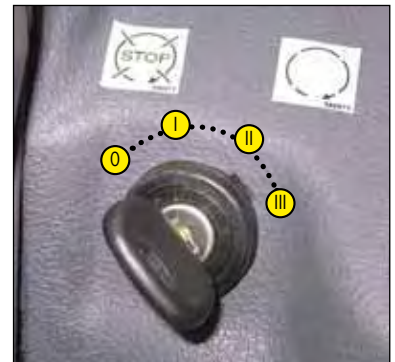

## 11 - ZEKERINGEN EN RELAIS IN CABINE

Verwijder het deksel van het zekeringen- en relaiskastje 1.

### OPMERKING:

Voor het gemak is op de binnenzijde van het deksel een sticker aangebracht waarop de hieronder beschreven onderdelen van de regeleenheid schematisch zijn weergegeven.

 **Vervang een doorgeslagen zekering altijd door een zekering met equivalente karakteristieken. Gebruik nooit een gerepareerde zekering.**

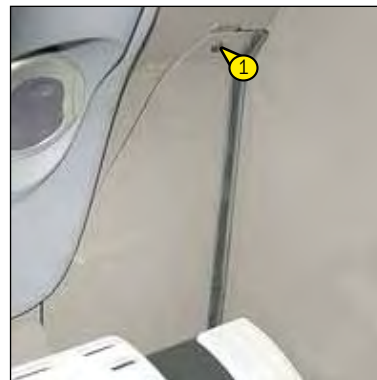

- A17 - Relais traag-snel
- A18 - Relais warning.
- F1 - grootlichten (15A)
- F2 - voeding sensoren / uitlijning assen (10A)
- F3 - werklichten (15A)
- F4 - voeding schakelaar zwaailicht / autoradio (7,5A)
- F5 - standlicht rechts (5A)
- F6 - standlicht links (5A)
- F7 - voeding diagnose RC2 (5A)
- F8 - voeding lichtschakelaar / mistachterlicht (10A)
- F9 - +30 warning (10A)
- F10 - plafondlampje / sigarenaansteker (10A)
- F11 - schakelaar ruitenwissers voor (7,5A)
- F12 - voeding ruitenwissers achter (7,5A)
- F13 - voeding stoelcompressor / stoelverwarming (7,5A)
- F14 - controlelampjes en instrumenten / voeding CAN-regeleenheid (5A)
- F15 - microschakelaar stop (7,5A)
- F16 - voeding optioneel (15A)
- F17 - voeding schakelaar bak /2-/3-voudige uitgang optioneel (10A)
- F18 - +15 warning (7,5A)
- F19 - schakelaar werklichten arm (15A)
- F20 - verwarming (25A)
- F21 - dimlichten (15A)
- F22 - claxon (15A)
- F23 - voeding schakelaar traaf/snel (7,5A)
- F24 - regeleenheid hydraulische bewegingen (7,5A)
- F25 - regeleenheid transmissie (15A)
- F26 - noodstopknop (10A)
- F27 - voeding werkmodus (10A)
- F28 - voeding ARB-regeleenheid (10A)
- F29 - optioneel (5A)
- F30 - voeding +15 EQU-SPU (7,5A)
- FG609 - voeding +30 EQU-SPU (10A)
- K1 - Relais neutraal
- K2 - Relais magneetklep werkmodus
- K3 - Relais vrijgave hydraulische bewegingen
- K4 - Relais transmissie onderbreking
- K5 - Relais grootlichten
- K6 - Relais achteruit rijden
- K7 - Relais vooruit rijden
- K8 - beschikbaar
- K9 - Relais claxon
- K10 - Relais sensoren arm
- K11 - Relais dimlichten
- K12 - Startrelais
- K13 - beschikbaar
- K14 - Relais microschakelaar stop
- K15 - Relais schakelen
- K16 - Relais transmissie onderbreking

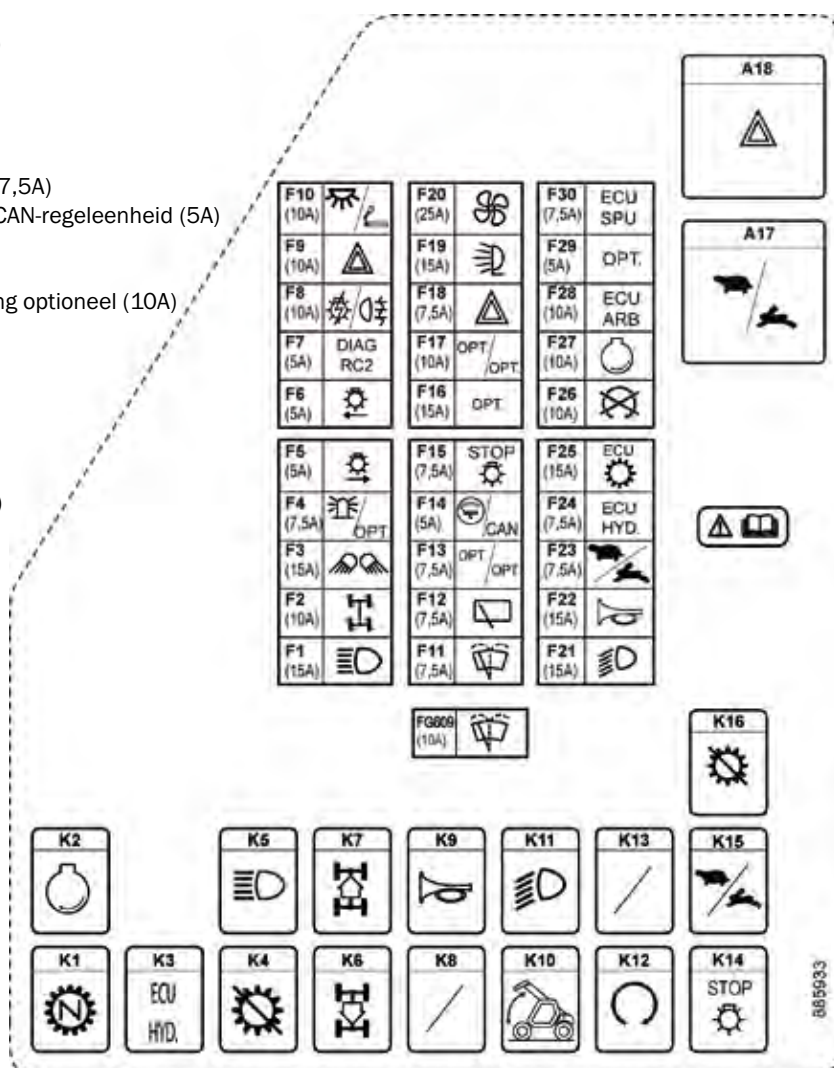

## 12 - ZEKERINGEN EN RELAIS ONDER DE MOTORKAP

Hef de kap 1 en het deksel 2 op om toegang te hebben tot de zekeringen en de relais.



Vervang een doorgeslagen zekering altijd door een zekering met equivalente karakteristieken. Gebruik nooit een gerepareerde zekering.

FG1 - Opstarten (30A).

FG2 - Voeding kaart zekeringen en relais cabine (30A).

FG3 - Voeding relais services (50A)

FG4 - Relais gloeibougies (50A)

FG24 - Voeding EQU Perkins (30A)

FG30 - Voorbeschikking airco (25A)

K18 - Startrelais

K19 - Relais services

K21 - Relais voorverwarming motor.

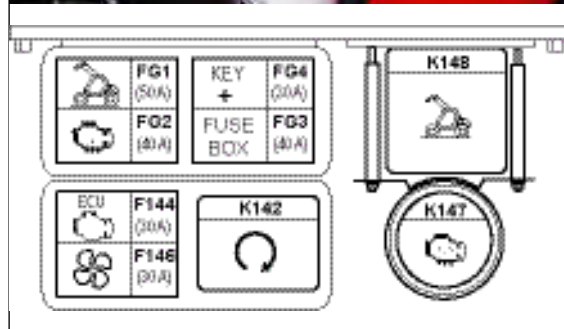

## 13 - AANSLUITING DIAGNOSTIEK

Verwijder het deksel om de diagnostische poort A toegang:

A - Elektronische regeleenheid



## 14 - GASPEDAAL

## 15 - REMPEDAAL EN ONDERBREKING OVERBRENGING

Het pedaal bedient de voor- en achterwielen middels een hydraulisch remsysteem om de snelheid te verminderen en de heftruck tot stilstand te brengen. Naar gelang de stand van de schakelaar onderbreking overbrenging, kan men met dit pedaal de overbrenging uitschakelen tijdens de bedrijfsbeweging (zie: 2 - BESCHRIJVING: 5 - SCHAKELAARS).



## 16 - RIJRICHTINGSCHAKELAAR VOORUIT/VRIJ/ACHTERUIT

VOORUIT: De knop naar voren drukken (stand A).

ACHTERUIT: De knop naar achter trekken (stand B).

VRIJE STAND: Om de heftruck te starten moet de schakelaar in de vrije stand staan (stand C).

De rijrichting van de heftruck alleen omzetten als men langzaam rijdt, zonder gas te geven.

OPMERKING: De achteruitrijlichten geven aan dat de heftruck achteruitrijdt. Er is eveneens een OPTIE beschikbaar bestaande uit een geluidssignaal bij het achteruitrijden.

### VEILIGHEID TIJDENS HET VERPLAATSEN VAN DE HEFTRUCK

De toestemming om de heftruck te verplaatsen wordt gecontroleerd door een elektronisch module. Als de bediener de heftruck naar voren of naar achteren wenst te verplaatsen, moet hij de volgende sequentie in acht nemen:

- 1 - naar behoren gaan zitten op de chauffeursstoel,
- 2 - de parkeerrem loszetten,
- 3 - de versnelling vooruit of achteruit instellen.

Om de heftruck te stoppen, moet hij de volgende sequentie in acht nemen:

- 1 - zet de rijrichtingschakelaar in de vrije stand,
- 2 - de parkeerrem aantrekken,
- 3 - uit de heftruck gaan.

OPMERKING: Wanneer de operator de stuurpost verlaat met de versnelling ingeschakeld in vooruit of achteruit, zal een alarmsignaal in werking treden. De operator kan zich opnieuw neerzetten en de verplaatsing vooruit of achteruit verder zetten.

Indien het alarmsignaal discontinu wordt, moet de operator zich neerzetten en de rijrichtingschakelaar in de neutrale stand zetten, en naar de versnelling vooruit of achteruit schakelen om verder te kunnen rijden.



## 17 - HYDRAULISCHE BEDIENING EN ONDERBREKING OVERBRENGING

 **Niet proberen de hydraulische druk van het systeem te wijzigen. In geval van slechte werking uw dealer raadplegen. IEDERE WIJZIGING MAAKT DE GARANTIE NIETIG.**

 **Gebruik de hydraulische bedieningsorganen voorzichtig en zonder stoten om storingen te voorkomen die het gevolg zijn van schokken aan de heftruck.**

OPMERKING: Bij rijden op de openbare weg wordt sterk aanbevolen (verplicht in Duitsland) om alle hydraulische bewegingen uit te schakelen (zie: 2 - BESCHRIJVING: 7 - SCHAKELPANEEL).

OPMERKING: Zonodig het stuur draaien om de besturingsaccu van de hydraulische bediening opnieuw in te schakelen.

- A - Bedieningshendel hoogte- en hoekverstelling.
- B - Bedieningsknop uitschuiving.
- C - Bedieningsknop toebehoren.

### OPTILLEN LADING

- Hendel A naar achteren voor het optillen.
- Hendel A naar voren voor het zakken.

### SCHUIN ZETTEN SCHUTBORD

- Hendel A naar links voor graven.
- Hendel A naar rechts voor storten.

### UITSCHUIVING

- De knop B naar voren om uit te schuiven.
- De knop B naar achteren om in te schuiven.

### TOEBEHOREN

- Knop C naar voren of naar achteren.

### DRUKVERLAGING VAN HET OPTIONEEL CIRCUIT

Deze operatie dient uitgevoerd te worden telkens een voorzetstuk (bijkomend hulpstuk) aan de heftruck gekoppeld of losgekoppeld wordt.

- 1) Zet de thermische motor af en draai de startsleutel naar de stand "I".
- 2) Draai de roller "C" heen en weer, 3 seconden elke positie (knop "D" ingedrukt en rood controlelampje- zie ).

Na deze verrichting is de druk uit het optionele circuit gelost; de koppeling en ontkoppeling van de snelkoppelingen aan het uiteinde van de mast gebeurt nu soepel.

N. B. De verrichting dient onmiddellijk na de uitschakeling van de thermische motor uitgevoerd te worden, en elke bedieningsstap mag niet langer dan 3 seconden duren.

## 18 - FUNCTIEFICHES

Deze kaarten bevatten een beschrijving van de hydraulische bedieningsorganen en de lastplaten van de toebehoren waarmee de heftruck is uitgerust.

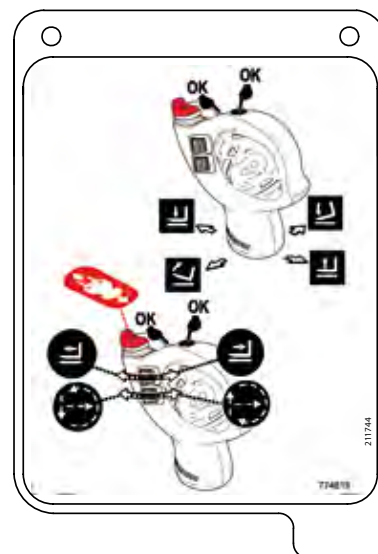

## 19 - NIVEUAANWIJZER

---

Hiermee kan worden nagegaan of de heftruck goed horizontaal staat.

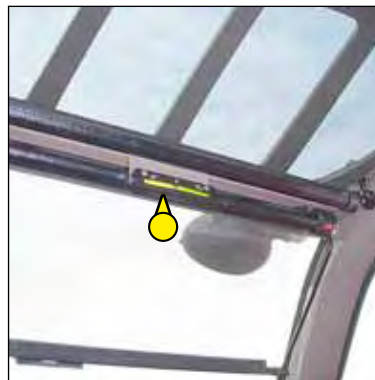

## 20 - BEDIENING VERWARMING

---

### A - BEDIENING VENTILATOR VERWARMING

Dit bedieningsorgaan met 3 snelheden maakt het mogelijk warme of koude lucht te ventileren via de verwarmingsventilators.

### B - BEDIENING TEMPERatuur

Met dit bedieningsorgaan kan men de temperatuur in de cabine regelen.

B1 - Klep is dicht, ventilator geeft koude lucht af.

B2 - Klep is volledig open, ventilator geeft warme lucht af.

Men kan de gewenste temperatuur instellen met de tussenstanden.



## 20 - COMANDI DEL CLIMATIZZATORE (OPTIONAL CLIMATIZZAZIONE)

**!** De airco zal pas in werking treden als de heftruck is opgestart. Indien u de airco aanzet moet u absoluut de portieren en de ruiten dicht doen.

In de winter: Om ervoor te zorgen dat de airco naar behoren en optimaal werkt moet de compressor eens in de week opgestart worden, zelfs maar voor korte tijd, zodat de interne afdichtingen gesmeerd worden.

Bij koud weer: De motor opwarmen alvorens de compressor aan te zetten zodat de nog vloeibare koelstof die zich heeft opgehoopt aan de onderzijde van het circuit van de compressor door het effect van de warmte die door de motor wordt afgegeven in gas omgezet kan worden. Koelstof in vloeibare staat zou de compressor kunnen beschadigen.

**!** Als u de indruk heeft dat uw airco niet regelmatig werkt, laat hem dan controleren door uw dealer (zie: 3 - ONDERHOUD: F - OM DE 2000 WERKUREN). Probeer nooit met eigen middelen eventuele storingen te verhelpen.



### Overzicht van de functies

- |   |   |
|---|---|
| 1 - Interne verlaging van de temperatuur    | 8 - Fan verlagen van de snelheid commando |
| 2 - Interne temperatuur stijging            | 9 - Interne luchttemperatuursensor        |
| 3 - vooraf ingestelde temperatuur indicator | 10 - ° C / ° F-conversie en vice versa    |
| 4 - Fan 1e versnelling indicator            | 11 - Extern temperatuur commando          |
| 5 - Fan 2de versnelling indicator           | 12 - Recirculatie commando                |
| 6 - Fan 3e versnelling indicator            | 13 - Compressor uitsluiting               |
| 7 - Fan snelheid te verhogen opdracht       | 14 - Restore automatische functie         |

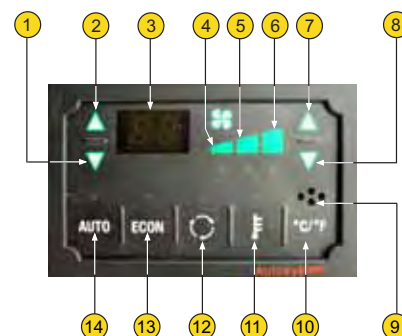

### FOUTCODES

In geval van een schuld dat de automatische regeling van invloed op de controle-eenheid wordt een foutcode weergegeven bestaande uit de letter E gevolgd door een nummer dat identificeert het type van de fout volgens de volgende tabel:

- E 1 buitentemperatuur sensor (ET) onderbroken.
- E 2 buitentemperatuur sensor (ET) kortsluiting.
- E 3 cabine luchttemperatuur sensor (IT) onderbroken.
- E 4 cabine luchttemperatuur sensor (IT) kortsluiting.
- E 5 gemengde luchttemperatuur sensor (MT) onderbroken.
- E 6 gemengde luchttemperatuur sensor (MT) kortsluiting.

Sinds automatische regeling niet mogelijk is, zijn de sleutels voor het verhogen en verlagen van de interne temperatuur gebruikt om de positie van de mixer te veranderen, terwijl de snelheid van de ventilator is vastgesteld op de 2e snelheid.

Wanneer de fout is opgelost, de controle-eenheid hervat de normale werking pas na het resetten van de toets.

## AIRCONDITIONING PLANT - HET CONTROLEREN VAN DE

Elektronische controle van de temperatuur (E.A.C.C.)

Om te controleren of de juiste werking van de verwarming en koeling systeem te garanderen, zorg ervoor dat de motor wordt gestart met het kappen gesloten, bij een omgevingstemperatuur tussen 15 ° C en 30 ° C en de motor koelvloeistof warm genoeg. Als de omgevingstemperatuur hoger of lager is dan deze waarden, het systeem past zich automatisch in de maximale koeling of verwarming maximale voorwaarden.

1 - Controle van het water regelventiel

Druk op de cabine interne temperatuur stijging/ daling knop, het water regelventiel verschuift naar de maximale verwarming HI of LO maximale koeling staat. Zorg ervoor dat de temperatuur van de lucht gemengd wordt dienovereenkomstig gewijzigd.

2 - Controle van de gemengde luchttemperatuursensor

Als de sensor defect is, de volgende foutcodes op het display verschijnen: E5 = Mixed luchttemperatuur sensor (MT) te openen. E 6 = Mixed luchttemperatuur sensor (MT) kortsluiting.

3 - Controle van de cabine interne luchttemperatuursensor

Als de sensor defect is, de volgende foutcodes op het display verschijnen: E5 = interne luchttemperatuur sensor (IT) te openen. E 6 = interne luchttemperatuur sensor (IT) kortsluiting.

4 - Compressor activering

Op het indrukken van de ECON-knop, de relatieve LED brandt en schakelt afwisselend en de compressor is geactiveerd en gedeactiveerd, respectievelijk door middel van de elektromagnetische koppeling.

5 - Externe luchtinlaat en recirculatie commando

Op het indrukken van de recirculatie knop, de relatieve LED brandt aanduiden van de conditie van de ventilatie met circulatielucht. Op het indrukken van de recirculatie knop te drukken, de LED schakelt aanduiden van de conditie van de ventilatie met externe luchtinlaat.

6 - Fan snelheid commando's

De cabine ventilatie kan worden aangepast op drie ventilatiesnelheden: minimum, medium en maximum.

7 - ° C en ° F selectie

Wanneer de relatieve LED uit is, wordt de temperatuur aangegeven in ° C, als de LED is van de temperatuur is te lezen in ° F (Fahrenheit).

De maximale waarde cabine temperatuur instelling is 37 ° C of 99 ° F.

8 - Controle van de externe temperatuur sensor

Bij het drukken van de buitentemperatuur toets, de buitentemperatuur waarde verschijnt op het display.

Als de sensor defect is, de volgende foutcodes op het display verschijnen:

E5 = buitentemperatuur sensor (ET) te openen.

E6 = buitentemperatuur sensor (ET) kortsluiting.

### 21 - VENTILATIEFILTER CABINE

Zie: 3 - ONDERHOUD: D - OM DE 500 WERKUREN.



### 22 - VENTILATOREN WASEMUTSLAG OP VOORRUIT

Voor een optimaal rendement, de verwarmingsventilatoren sluiten.

### 23 - VERWARMINGSVENTILATOREN

Deze openingen maken het mogelijk geventileerde lucht te sturen in de cabine en tegen de zijraampjes.



## **24 - TOEGANGSLUIKJE TANK REMOLIE EN RUITENWASSER**

- Schroef 1 losdraaien en het luikje dat toegang verschaft tot de tank van de remolie en de ruitenwasser (B - OM DE 50 WERKUREN).



## **25 - HENDEL OM HET STUUR TE VERSTELLEN**

Met deze hendel kan men de hoogte van het stuur verstellen en het min of meer schuin zetten.

- Trek aan het handvat 1 om het stuur te regelen.
- Duw het handvat 1 terug om het stuur in de gewenste stand te blokkeren.



## **26 - PORTIERSLOT**

De heftruck wordt geleverd met twee sleutels om de cabine te vergrendelen.

## **27 - BLOKKERINGSHENDEL HALVE DEUR BOVEN**

## **28 - KNOP OM DE HALVE DEUR BOVEN TE DEBLOKKEREN**

## **29 - HENDEL OM DE ACHTERUIT TE OPENEN**

### **NOODUITGANG**

Gebruik de achterruit als nooduitgang, in geval het onmogelijk is de cabine door de deur of de opening van de voorruit te verlaten.

OPMERKING: Er bestaat als OPTIE een stop voor de achterruit.



### **30 - DOCUMENTENVAKJE**

Controleren of de handleiding naar behoren opgeborgen is in het documentenvakje.



### **31 - ZONNEKLEP**



### **32 - PLAFONDLAMPJE**

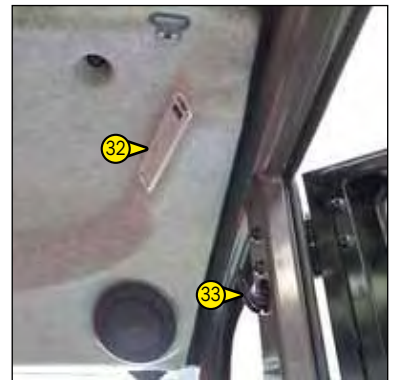

### **33 - HAAK**



### **34 - SIGARETTENAANSTEKER**

Voor een apparaat van 12 V en stroomsterkte van 10A maximum.

### **35 - ARMLEUNING EN OPBERGVAK**

- Klap de arMLEuning 1 omhoog om bij het opbergvak te komen.



### **36 - AUTORADIO (OPTIE)**

### **37 - ACHTERUITKIJKSPIEGEL BINNEN (OPTIE)**

### **38 - INSCHRIJVINGSPLAAT**

### **39 - VERLICHTING INSCHRIJVINGSPLAAT**



### **40 - REFLECTORS ACHTER**



## 41 - VOORLICHTEN

- A - Knipperlicht links vooraan.
- B - Dimlicht links vooraan.
- C - Grootlicht links vooraan.
- D - Stadslicht links vooraan.
- E - Knipperlicht rechts vooraan.
- F - Dimlicht rechts vooraan.
- G - Grote licht rechts vooraan.
- H - Stadslicht rechts vooraan.

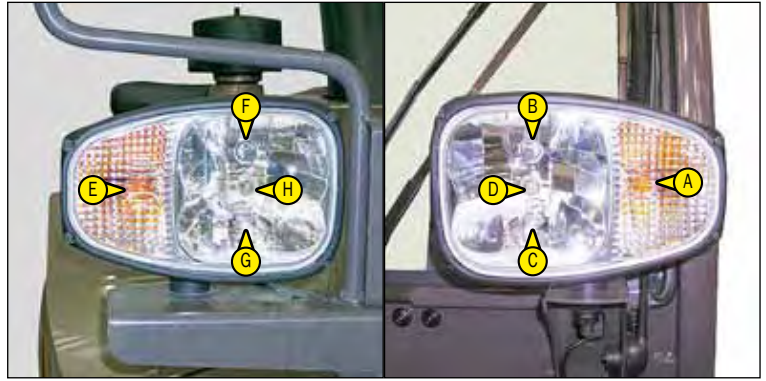

## 42 - ACHTERLICHTEN

- A - Knipperlicht linksachter.
- B - Remlicht links achter.
- C - Achterlicht links.
- D - Achteruitrijdlicht links achter.
- E - Mistlicht links achter.
- F - Mistlicht rechts achter.
- G - Achteruitrijdlicht rechts achter.
- H - Achterlicht rechts.
- I - Remlicht rechts achter.
- J - Knipperlicht rechts achter.

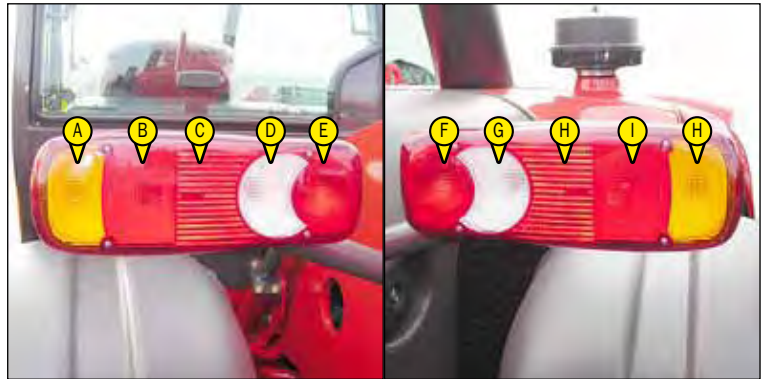

## 43 - ZWAAILICHT

### STANDAARD

Het zwaailicht is draaiend om de afmetingen van de heftruck te beperken en kan gedemonteerd worden tegen diefstal.

- Moer 1 losdraaien en het zwaailicht verwijderen.
- De steun 2 beschermen middels dop 3.



### OPTIE AIR CONDITIONING

Het magneetzwaailicht moet goed te zien zijn op het dak van de cabine en aangesloten op stopcontact 1.



## TREKSTANG EN TREKHAAK

Aan deze inrichting die aan de achterkant van de heftruck zit, kan een aanhanger wordt gehangen. De capaciteit wordt voor elke heftruck beperkt door het toegestane totale rijdende gewicht, de trekkracht en de maximale verticale spanning op het aanhaakpunt.

- Raadpleeg voor het gebruik van een aanhanger de in uw land geldende regelgeving (maximale rijsnelheid, remming, maximaal gewicht van de aanhanger e.d.).
- Controleer de staat van de aanhanger vóór gebruik (staat en druk van de banden, elektrisch contact, hydraulische slang, remsysteem e.d.).

**⚠** *Trek geen aanhanger of toebehoren dat niet in perfecte staat van werking verkeert. Het gebruik van een aanhanger in slechte staat zou de stuurinrichting en de remming van de heftruck en dus de veiligheid van het geheel kunnen aantasten.*

**⚠** *Indien een persoon buiten de truck helpt bij het aanhangen of loshalen van de aanhanger, moet deze persoon voortdurend zichtbaar blijven voor de bestuurder en wachten tot de heftruck is gestopt, de parkeerrem is aangetrokken en de verbrandingsmotor is afgezet alvorens met de aanhanger aan de slag te gaan.*

OPMERKING: Een achteruitkijkspiegel achter laat toe de heftruck preciezer de ring van de aanhanger benaderen.

### A - AANKOPPELINGSPLAAT

#### AANHANGEN EN LOSHALEN VAN DE AANHANGER

- Zet voor het aanhangen de heftruck zo dicht mogelijk bij de ring van de aanhanger.
- Trek de parkeerrem aan en stop de verbrandingsmotor.
- Haal pin 1 weg, til trekstang 2 op en zet de ring van de aanhanger erop of haal hem eraf.

**⚠** *Let bij dit manoeuvre op het gevaar van knijpen of verpletteren.  
Vergeet niet om pin 1 terug te zetten.  
Controleer bij het loshalen van de aanhanger dat deze zelfstandig kan blijven staan.*



### B - ELEKTRISCHE CONTACTDOOS ACHTERZIJDE

- Sluit de stekker aan op het stopcontact 1 van de heftruck en controleer de werking van de lichten op de aanhanger of de seinbalk.

## **C - REMSYSTEEM AANHANGER**

---

- Sluit de remkabel aan op de remvoorziening 1 van de heftruck.
- Controleer dat de remmen van de aanhanger goed werken en maak u bekend met de effecten van het remmen vóór gebruik op de openbare weg.

## **D - TREKHAAK VOOR OP CHASSIS**

---

### **AANHANGEN EN LOSHALEN VAN DE AANHANGER**

- Zet voor het aanhangen de heftruck zo dicht mogelijk bij de ring van de aanhanger.
- Trek de parkeerrem aan en stop de verbrandingsmotor.
- Haal pin 1 weg, til trekstang 2 op en zet de ring van de aanhanger erop of haal hem eraf.



**Opgelet bij deze beweging voor inklemming en verplettering.**

**Vergeet niet de pin 1 terug te zetten.**

**Controleer bij het loshalen van de aanhanger dat deze zelfstandig kan blijven staan.**



## **BESCHRIJVING EN GEBRUIK VAN DE OPTIES**

- 1 - VOORVERWARMINGSHENDEL**
- 2 - SCHAKELAAR TIJDGESTUURDE BEDIENING OMKERING DRAAIRICHTING VENTILATOREN (OPTIONAL)**
- 3 - OPHANGING ARM**
- 4 - HYDRAULISCHE SNELKOPPELING TOEBEHOREN**
- 5 - UITWENDIGE WEGLOOPTERUGLOOP**

## 1 - VOORVERWARMINGSHENDEL

Maakt het mogelijk het motorblok op temperatuur te houden bij langdurige stilstanden en er zodoende voor te zorgen dat de verbrandingsmotor beter start.

### KARAKTERISTIEKEN VAN DE VOEDING VAN HET VOORVERWARMINGSSYSTEEM:

- Nominale voedingsspanningsbereik: 220-240V; 50-60Hz
- Verbruikte stroom: 4,5A
- Materiaal klasse 1
- Materiaal kan uitsluitend worden aangesloten op voedingsschema TT of TN
- Installatie categorie 2

### OMGEVINGSVOORWAARDEN BIJ GEBRUIK:

- Maximale omgevingstemperatuur bij gebruik voorverwarming: +25° C
- Vervuilinggraad 2

### VOORWAARDEN MBT DE AANSLUITING EN HET GEBRUIK VAN DE VOORVERWARMING:

- Het voorverwarmingssysteem mag niet gebruikt worden als de omgevingstemperatuur hoger dan + 25° C is.
- De voeding van het voorverwarmingssysteem moet absoluut:
  - Worden verwezenlijkt met een kabel die voldoet aan de van kracht zijnde installatienormen en welke voorzien is van een beschermingsaardlekschakelaar.
  - Voorzien zijn van een aangepast activeringssysteem.
  - Voorzien zijn van een ingebouwd en aangepast beschermingssysteem tegen kortsluiting (zekeringen of lastschakelaar) en een differentieelschakelaar met een gevoeligheidsgraad van 30 mA.
- Het aansluiten op en het loshalen van de voedingsdoos op het voetstuk moet worden verricht als de installatie buiten spanning staat en als de motor stilstaat.



## 2 - SCHAKELAAR TIJDGESTUURDE BEDIENING OMKERING DRAAIRICHTING VENTILATOREN (OPTIONAL)

Door de driestandenschakelaar te activeren draait na enkele ogenblikken de draairichting van de ventilator vande waterradiator en van de tussenkoeler radiator in de motorruimte om. In deze toestand wordt regelmatig de draairichting van de ventilator omgedraaid (het branden van het lampje "A" geeft aan dat het systeem is ingeschakeld).

- Met de schakelaar op "A" (groen lampje aan) wordt de functie voor het omkeren van draairichting van de ventilator geactiveerd.
  - Met de schakelaar op "B" (groen lampje uit) wordt de functie voor het omkeren van draairichting van de ventilator uitgesloten.
  - Met de schakelaar in de stand "C" wordt de functie voor het omkeren van draairichting van de ventilator geforceerd. Bij het loslaten van de schakelaar wordt de functie voor het omkeren van draairichting van de ventilatoren weer hersteld.
- De schakelaar kan ook met rijdende heftruck ingeschakeld worden.

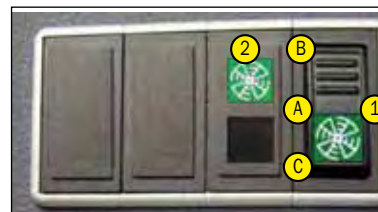

**!** **BELANGRIJK** Tijdens het vervoer over de weg van de heftruck, moet het systeem voor het omkeren van draairichting van de ventilatoren uitgeschakeld zijn (schakelaar in stand "B").

### 3 - OPHANGING ARM

De ophanging van de arm maakt het mogelijk het schokken van de heftruck op te vangen op een onregelmatig stuk grond (bijvoorbeeld hanteren van stro in een veld).

#### WERKING

- De vork of het toebehoren op de grond plaatsen en de voorwielen slechts enkele centimeters optillen.
- Drukken op schakelaar 1 in stand A, het controlelampje gaat aan en geeft aan dat het ophangstelsel van de arm actief is.
- Drukken op schakelaar 1 in stand B, het controlelampje gaat uit en geeft aan dat het ophangstelsel van de arm niet meer actief is.

**⚠ De armophanging is actief tot aan een tilhoogte van 3m00 van de gelede as van het schutbord ten opzichte van de grond met ingetrokken arm. Als u boven deze hoogte gaat of in het geval u een andere hydraulische beweging verricht (schuin zetten, uitschuiven, toebehoren), zal de armophanging even worden uitgeschakeld en zal het controlelampje van schakelaar 1 uit gaan.**

- Als de verbrandingsmotor stil staat, wordt de armophanging automatisch uitgeschakeld.



### 4 - HYDRAULISCHE SNELKOPPELING TOEBEHOREN

Hiermee kan het aan- en afkoppelen van het toebehoren gemakkelijk worden uitgevoerd.

#### WERKING

- Druk op drukknop 1 gedurende twee seconden om de hydraulische druk in het circuit van het toebehoren af te laten.
- Verbind of ontkoppel de snelkoppelingen van het hydraulisch toebehoren (zie: 4 - OPTIONELE TOEBEHOREN VOOR DEZE REEKS: MANOEUVREREN VAN DE TOEBEHOREN VOOR HET BEETPAKKEN VAN LASTEN).



### 5 - UITWENDIGE WEGLOOPTERUGLOOP

Voor het aansluiten van een hydraulisch toebehoren dat een wegloopterugloop benodigt.





# **3 - ONDERHOUD**



## **INHOUDSOPGAVE**

<b>OORSPRONKELIJKE VERVANGINGSDELEN EN UITRUSTINGEN VAN MANITOU</b>	<b>3-4</b>
<b>CONTROLELIJST INBEDRIJFSTELLING</b>	<b>3-5</b>
<b>FILTERELEMENTEN EN DRIJFRIEMEN</b>	<b>3-6</b>
<b>SMEERMIDDELEN EN BRANDSTOF</b>	<b>3-10</b>
<b>ONDERHOUDSTABEL</b>	<b>3-12</b>
<b>A - DAGELIJKS OF OM DE 10 WERKUREN</b>	<b>3-14</b>
<b>B - OM DE 50 WERKUREN</b>	<b>3-20</b>
<b>C - OM DE 250 WERKUREN</b>	<b>3-26</b>
<b>D - OM DE 500 WERKUREN</b>	<b>3-30</b>
<b>E - OM DE 1000 WERKUREN</b>	<b>3-36</b>
<b>F - OM DE 2000 WERKUREN</b>	<b>3-42</b>
<b>G - SPECIAAL ONDERHOUD</b>	<b>3-44</b>

## OORSPRONKELIJKE VERVANGINGSDELEN EN UITRUSTINGEN VAN MANITOU

HET ONDERHOUD VAN DE HEFTRUCKS MOET ABSOLUUT VERRICHT WORDEN MET OORSPRONKELIJKE VERVANGINGSDELEN VAN MANITOU.

### INDIEN U TOESTAAT DAT ANDERE ONDERDELEN DAN OORSPRONKELIJKE MANITOU ONDERDELEN GEBRUIKT WORDEN,

#### **RISKEERT U**

- Dat op het juridische vlak uw aansprakelijkheid wordt ingeroepen in geval van ongeluk.
- Dat er op het technische vlak storingen optreden in de werking of dat de levensduur van de heftruck verkort wordt.

**HET GEBRUIK VAN NAGEMAAKTE ONDERDELEN OF COMPONENTEN DIE NIET DOOR DE FABRIKANT ZIJN ERKEND, DOET DE CONTRACTUELE GARANTIE VERVALLEN.**

### HET GEBRUIK VAN OORSPRONKELIJKE MANITOU ONDERDELEN BIJ DE ONDERHOUDSWERKZAAMHEDEN,

#### **GEEFT U TOEGANG TOT EEN WARE KNOW-HOW**

- Middels zijn netwerk verschaft MANITOU aan de gebruiker,
- Zijn know-how en vaardigheid.
  - De garantie van de kwaliteit van de uitgevoerde werkzaamheden.
  - Oorspronkelijke vervangingsdelen.
  - Een bijstand bij het preventieve onderhoud.
  - Een efficiënte hulp bij het stellen van een diagnose.
  - Verbeteringen die kunnen worden doorgevoerd dankzij de feed-back.
  - Opleidingen voor het personeel van de exploitant.
  - Alleen het MANITOU netwerk kent in detail het ontwerp van de heftruck en beschikt dus over de beste technische capaciteiten om het onderhoud uit te voeren.

**DE VERVANGINGSDELEN ZIJN UITSLUITEND BESCHIKBAAR BIJ MANITOU EN ZIJN NETWERK VAN DEALERS.**  
De lijst met dealers is beschikbaar op de MANITOU site [www.manitou.com](http://www.manitou.com)



# CONTROLELIJST INBEDRIJFSTELLING

0 = Goed 1 = Ontbreekt 2 = Onjuist

<b>100</b>	<b>VERBRANDINGSMOTOR</b>	
01	Luchtfilter	
02	Brandstoftank	
03	Brandstofleidingen - Filter	
04	Injectiesysteem of carburatie	
05	Radiator en koelsysteem	
06	Drijfriemen	
07	Slangen	
<b>101</b>	<b>OVERBRENGING</b>	
01	Systeem omzetten rijrichting	
02	Bediening versnelling	
03	Onderbrekingspedaal	
04	Koppeling	
<b>102</b>	<b>ASSEN / TUSSENBAK</b>	
01	Werking en afdichting	
02	Regeling van de aanslagen	
<b>103</b>	<b>HYDRAULISCH / HYDROSTATISCH CIRCUIT</b>	
01	Tank	
02	Pompen en koppelingen	
03	Aanspannen van de verbindingen	
04	Hefcilinder(s)	
05	Kantelcilinder(s)	
06	Cilinder(s) toebehoren	
07	Telescoopcilinder(s)	
08	Compensatiecilinder(s)	
09	Stuurcilinder(s)	
10	Verdeler	
11	Evenwichtsklep	
<b>104</b>	<b>REMSYSTEEM</b>	
01	Werking van de bedrijfsrem en de parkeerrem	
02	Peil van de remvloeistof	
<b>105</b>	<b>OLIËN EN SMERING</b>	
<b>106</b>	<b>GEHEEL ARM / MANISCOPIC / MANIACCESS</b>	
01	Balk en telesc(oop)(open)	
02	Glijshoer	
03	Draaipunten	
04	Plateau	
05	Vorken	
<b>107</b>	<b>MASTGEHEEL</b>	
01	Vaste en bewegende mastelementen	
02	Plateau	
03	Kettingen	
04	Rollen	
05	Vorken	

<b>108</b>	<b>TOEBEHOREN</b>	
01	Aanpassing op de machine	
02	Hydraulische aansluitingen	
<b>109</b>	<b>CABINE / BESCHERMING / ELEKTRISCH CIRCUIT</b>	
01	Zetel	
02	Instrumentenbord en radio	
03	Waarschuwing visueel en auditief / veiligheidssysteem	
04	Verwarming / airconditioning	
05	Ruitenwisser / Ruitenwasser	
06	Wegwaarschuwingssysteem	
07	Claxon achteruitrijden	
08	Wegverlichting	
09	Extraverlichting	
10	Zwaailicht	
11	Accu	
<b>110</b>	<b>WIEL</b>	
01	Velgen	
02	Pneumatisch / Druk	
<b>111</b>	<b>SCHROEFWERK</b>	
<b>112</b>	<b>CHASSIS EN CARROSSERIE</b>	
<b>113</b>	<b>VERF</b>	
<b>114</b>	<b>ALGEMENE WERKING</b>	
<b>115</b>	<b>HANDLEIDING</b>	
<b>116</b>	<b>HANDLEIDING KLANT</b>	

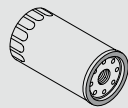
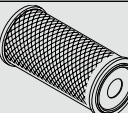
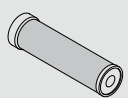
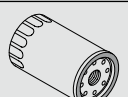
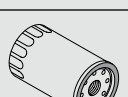
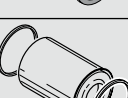
## FILTERELEMENTEN EN DRIJFRIEMEN

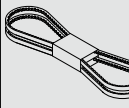
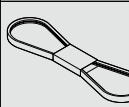
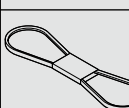
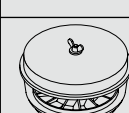
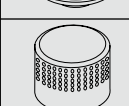
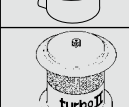
VERBRANDINGSMOTOR	
	VERBRANDINGSMOTOR Referentie: 476954 Vervangen: 500 U
	PATROON DROGE LUCHTFILTER Referentie: 775479 Schoonmaken: 50 H* Vervangen: 500 U*
	VEILIGHEIDSPATROON VAN DE DROGE LUCHTFILTER Referentie: 775480 Vervangen: 1000 U*
	Patroon ontluchting motorbasis Referentie: 743204 Vervangen: 500 U
	PATROON VAN DE BRANDSTOFFILTER Referentie: 747351 Vervangen: 500 U
	BRANDSTOFVOORFILTER Referentie: 745032 Vervangen: 500 U
	COMPRESSORFILTER CLEANFIX (OPTIE) Referentie: 781443 Vervangen: 500 U
	DYNAMORIEEM Referentie: 503965
	DYNAMORIEEM (OPTIE AIR CONDITIONING) Referentie: 780817
	COMPRESSORRIEM (OPTIE AIR CONDITIONING) Referentie: 780818
	CYCLONALE VOORFILTER Riferimento: 773433 Schoonmaken: 10 H
	DONALDSON VOORFILTER (OPTIE) Referentie: 773665
	ZELFREINIGENDE VOORFILTER (OPTIE) Referentie: 773535

\*: Deze periodiciteit wordt ter indicatie gegeven (zie: 3 - ONDERHOUD: ONDERHOUDSTABEL) voor het reinigen en het vervangen.

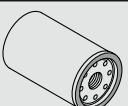
OVERBRENGING	
	OLIEFILTER VERSNELLINGSBAK Referentie: 485695 Vervangen: 500 U

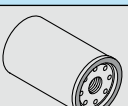
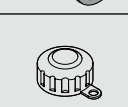
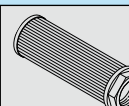
HYDRAULIEK	
	PATROON VAN OLIEFILTER HYDRAULISCHE RETOUR Referentie: 673203 Vervangen: 500 U
	FILTERDOP HYDRAULISCHE OLIETANK Referentie: 659917 Vervangen: 1000 U
	ZUIGKORF VAN DE HYDRAULISCHE OLIETANK Referentie: 513752 Schoonmaken: 1000 H

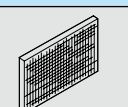
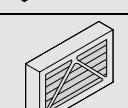
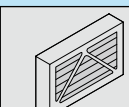
CABINE	
	BUITENHUT FILTER Referentie: 882133
	VENTILATIEFILTER CABINE (ZONDER AIRCONDITIONING) Referentie: 225052 Schoonmaken: 500 H
	VENTILATIEFILTER CABINE (MET AIRCONDITIONING) Referentie: 780978 Schoonmaken: 50 H Vervangen: 250 U



## SMEERMIDDELEN EN BRANDSTOF



### GEBRUIK DE VOORGESCHREVEN SMEERMIDDELEN EN BRANDSTOF:

- Tijdens het bijvullen, de verschillende oliën kunnen niet allemaal met elkaar gemengd worden.

- Bij het olieverversen, de olie van MANITOU is perfect geschikt.

### DIAGNOSTISCHE ANALYSE VAN DE OLIE

In het geval een onderhouds- of reparatiecontract is afgesloten met de dealer, kan men u verzoeken over te gaan tot een diagnose van de motor-, versnellingsbak- en wielasolie naar gelang de gebruiksgraad.

### (\*) KARAKTERISTIEKEN VAN DE AANBEVOLEN BRANDSTOF

Een topkwaliteit brandstof gebruiken zodat de verbrandingsmotor een optimaal prestatievermogen kan geven.

- Type dieselbrandstof N590 - Auto/C0/C1/C2/C3/C4
- BS2869 Class A2
- ASTM D975-91 Class 2-2DA, US DF1, US DF2, US DFA
- JIS K2204 (1992) Grades 1, 2, 3 en Special Grade 3

VERBRANDINGSMOTOR				
TE SMEREN ONDERDELEN	INHOUD	AANBEVOLEN	VERPAKKING	REFERENTIE
VERBRANDINGSMOTOR	8,1 Liter	MANITOU olie API CH4	5 l	661706
			20 l	582357
			55 l	582358
			209 l	582359
			1000 l	490205
KOELSYSTEEM	15 Liter	Koelvloeistof (bescherming - 25 °)	2 l	788245
			5 l	788246
			20 l	788247
			210 l	788248
		Koelvloeistof (bescherming - 35 °)	20 l	788249
			210 l	788250
1000 l	788251			
BRANDSTOFTANK	120 Liter	Gasolie (*)		

OVERBRENGING				
TE SMEREN ONDERDELEN	INHOUD	AANBEVOLEN	VERPAKKING	REFERENTIE
VERSNELLINGSBAK	1,8 Liter	MANITOU olie Automatische overbrenging	1 l	62148
			20 l	546332
			55 l	546217
			209 l	546195
			1000 l	720148
OVERBRENGINGSCARDANAS		MANITOU smeermiddel Multifunctioneel BLAUW	400 g	161589
			1 kg	720683
			5 kg	554974
			20 kg	499233
			50 kg	489670

ARM			
TE SMEREN ONDERDELEN	AANBEVOLEN	VERPAKKING	REFERENTIE
LEISCHOENEN ARM	MANITOU smeermiddel Multifunctioneel ZWART	400 g	545996
		1 kg	161590
		5 kg	499235
SMEREN VAN DE ARM	MANITOU smeermiddel Multifunctioneel BLAUW	400 g	161589
		1 kg	720683
		5 kg	554974
		20 kg	499233
		50 kg	489670

HYDRAULIEK				
TE SMEREN ONDERDELEN	INHOUD	AANBEVOLEN	VERPAKKING	REFERENTIE
HYDRAULISCHE OLJETANK	140 Liter	MANITOU olie Hydraulisch ISO VG 46	5 l	545500
			20 l	582297
			55 l	546108
			209 l	546109

REM				
TE SMEREN ONDERDELEN		AANBEVOLEN	VERPAKKING	REFERENTIE
REMSYSTEEM		MANITOU olie Minerale remvloeistof	1 l	490408

CABINE				
TE SMEREN ONDERDELEN		AANBEVOLEN	VERPAKKING	REFERENTIE
PORTIER VAN DE CABINE		MANITOU smeermiddel Multifunctioneel BLAUW	400 g	161589
			1 kg	720683
			5 kg	554974
			20 kg	499233
			50 kg	489670
TANK RUITENWASSER		Vloeistof ruitenwasser	1 l	490402
			5 l	486424

VOORAS				
TE SMEREN ONDERDELEN	INHOUD	AANBEVOLEN	VERPAKKING	REFERENTIE
DIFFERENTIAAL VOORAS	7,5 Liter	MANITOU olie Speciaal ondergedompelde remmen	5 l	545976
			20 l	582391
			209 l	546222
			1000 l	720149
SNELHEIDSVERTRAGERS VOORWIELEN	1,95 Liter	MANITOU olie SAE80W90 Mechanische overbrenging	2 l	499237
			5 l	720184
			20 l	546330
			55 l	546221
209 l	546220			
SPILLEN VAN DE SNELHEIDSVERTRAGERS VOORWIELEN SLINGERINRICHTING VOORAS		MANITOU smeermiddel Multifunctioneel ZWART	400 g	545996
			1 kg	161590
			5 kg	499235

ACHTERAS				
TE SMEREN ONDERDELEN	INHOUD	AANBEVOLEN	VERPAKKING	REFERENTIE
DIFFERENTIAAL ACHTERAS	7,6 Liter	MANITOU olie Speciaal ondergedompelde remmen	5 l	545976
			20 l	582391
			209 l	546222
			1000 l	720149
SNELHEIDSVERTRAGERS ACHTERWIELEN	1,95 Liter	MANITOU olie SAE80W90 Mechanische overbrenging	2 l	499237
			5 l	720184
			20 l	546330
			55 l	546221
209 l	546220			
SPILLEN VAN DE SNELHEIDSVERTRAGERS ACHTERWIELEN OSCILLATIE ACHTERAS		MANITOU smeermiddel Multifunctioneel ZWART	400 g	545996
			1 kg	161590
			5 kg	499235

CHASSIS				
TE SMEREN ONDERDELEN		AANBEVOLEN	VERPAKKING	REFERENTIE
HELLINGCORRECTOR		MANITOU smeermiddel Multifunctioneel BLAUW	400 g	161589
			1 kg	720683
			5 kg	554974
			20 kg	499233
			50 kg	489670

# ONDERHOUDSTABEL

(1): VERPLICHTE REVISIE NA 500 UREN OF 6 MAANDEN

Deze revisie moet verplicht worden uitgevoerd na ongeveer 500 bedrijfsuren of 6 maanden na de inbedrijfstelling van de machine (wat het eerst wordt bereikt).

A = AFSTELLEN, C = CONTROLEREN, G = SMEREN, N = REINIGEN,  
P = AFTAPPEN, R = VERVANGEN, V = VERVERSEN

	BLADZIJDE	 (1)	DAGELIJKS OF OM DE 10 WERKUREN	OM DE 50 WERKUREN	OM DE 250 WERKUREN	OM DE 500 WERKUREN OF 6 MAANDEN	OM DE 1000 WERKUREN OF 1 JAAR	OM DE 2000 WERKUREN OF 2 JAAR	OM DE 4000 WERKUREN	OCCASIONEEL
<b>VERBRANDINGSMOTOR</b>										
Oliepeil verbrandingsmotor	3-12	C	C	<<<	<<<	<<<	<<<	<<<	<<<	
Peil van de koelvloeistof	3-12	C	C	<<<	<<<	<<<	<<<	<<<	<<<	
Peil van de brandstof	3-13	C	C	<<<	<<<	<<<	<<<	<<<	<<<	
Brandstofvoorfilter	3-13	C	C	<<<	<<<	<<<	<<<	<<<	<<<	
Cyclonale voorfilter	3-13	N	N	<<<	<<<	<<<	<<<	<<<	<<<	
Patroon droge lucht filter	3-18/31	R		C/N	<<<	R	<<<	<<<	<<<	
Radiatorbundel	3-18	N		N	<<<	<<<	<<<	<<<	<<<	
Bundel van de condensator (OPTIE Air conditioning)	3-19	C/N		C/N	<<<	<<<	<<<	<<<	<<<	
Spanning van de riem alternator/krukas	3-26	C/A			C/A	<<<	<<<	<<<	<<<	
Spanning van de riem van de compressor (OPTIE Air conditioning)	3-27	C/A			C/A	<<<	<<<	<<<	<<<	
Olie verbrandingsmotor	3-30	V				V	<<<	<<<	<<<	
PATROON ONTLUCHTING MOTORBASIS	3-31	R					R	<<<	<<<	
Oliefilter verbrandingsmotor	3-30	R				R	<<<	<<<	<<<	
Brandstofvoorfilter	3-32	R				R	<<<	<<<	<<<	
Brandstoffilter	3-33	R				R	<<<	<<<	<<<	
Brandstoftank	3-36						N	<<<	<<<	
Veiligheidspatroon droge lucht filter	3-36						R	<<<	<<<	
Silentblocs van de verbrandingsmotor							C**	<<<	<<<	
Toerentallen van de verbrandingsmotor							C**	<<<	<<<	
Speling van de kleppen		C**					C**	<<<	<<<	
Koelvloeistof	3-39							V	<<<	
Radiator								C**	<<<	
Waterpomp en thermostaat								C**	<<<	
Alternator en starter								C**	<<<	
Turbocompressor								C**	<<<	
Voedingssysteem brandstof	3-40									P
<b>OVERBRENGING</b>										
Oliepeil versnellingsbak	3-28	C	C	<<<	<<<	<<<	<<<	<<<	<<<	
Overbrengingscardanas	3-19	G		G	<<<	<<<	<<<	<<<	G/C**	
Olie haakse overbrengingskast	3-34	V					V	<<<	<<<	
Silentblocs van de versnellingsbak	3-38						C**	<<<	<<<	
<b>BANDEN</b>										
Druk van de banden	3-14	C	C	<<<	<<<	<<<	<<<	<<<	<<<	
Aandraaiing van de moeren van de wielen	3-20	C	C	<<<	<<<	<<<	<<<	<<<	<<<	
Staat van de wielen en de banden							C**	<<<	<<<	
Wiel	3-38									R
<b>ARM</b>										
Leischoen arm	3-7		G*	<<<	<<<	<<<	<<<	<<<	<<<	
Arm	3-19	G		G	<<<	<<<	<<<	<<<	<<<	
Slijtage van de schoenen van de arm							C**	<<<	<<<	
Staat van de arm in zijn geheel								C**	<<<	
Lagers en ringen van de draaipunten								C**	<<<	
<b>HYDRAULIEK</b>										
Hydraulische oliepeil	3-24	C		C	<<<	<<<	<<<	<<<	<<<	
Patroon van de oliefilter van de hydraulische terugloop	3-33	R				R	<<<	<<<	<<<	
Hydraulische olie	3-37						V	<<<	<<<	
Zuigkorf van de hydraulische olietank	3-37						N	<<<	<<<	
Filterdop tank hydraulische olie	3-34						R	<<<	<<<	
Filter van de stuurkoppen van de verdeler	3-39						R	<<<	<<<	
Snelheid van de hydraulische bewegingen							C**	<<<	<<<	
Staat van de slangen							C**	<<<	<<<	
Staat van de vizzels (lekken, pennen)							C**	<<<	<<<	
Druk van de hydraulische circuits								C**	<<<	
Afgegeven hoeveelheden van de hydraulische circuits								C**	<<<	
Hydraulische olietank								N**	<<<	

A = AFSTELLEN, C = CONTROLEREN, G = SMEREN, N = REINIGEN,  
P = AFTAPPEN, R = VERVANGEN, V = VERVERSEN

	BLADZIJDE	 (1)	DAGELIJKS OF OM DE 10 WERKUREN	OM DE 50 WERKUREN	OM DE 250 WERKUREN	OM DE 500 WERKUREN OF 6 MAANDEN	OM DE 1000 WERKUREN OF 1 JAAR	OM DE 2000 WERKUREN OF 2 JAAR	OM DE 4000 WERKUREN	OCCASIONEEL
<b>REM</b>										
Peil remolie	3-23	C		C	<<<	<<<	<<<	<<<	<<<	
Remolie							V**	<<<	<<<	
Remsysteem							P**	<<<	<<<	
Druk van het remsysteem							C**	<<<	<<<	
Rem							A**	<<<	<<<	
<b>BESTURING</b>										
Besturing								C**	<<<	
Stuurkogel									C**	
<b>CABINE</b>										
Peil van de vloeistof voor de ruitenwasser	3-23	C		C	<<<	<<<	<<<	<<<	<<<	
Portier van de cabine	3-23	G		G	<<<	<<<	<<<	<<<	<<<	
Ventilatiefilter cabine (OPTIE Air conditioning)	3-23/27	R		N	R	<<<	<<<	<<<	<<<	
Ventilatiefilter cabine	3-35	N				N	<<<	<<<	<<<	
Veiligheidsriem	3-38						C	<<<	<<<	
Staat van de achteruitkijkspiegels							C**	<<<	<<<	
Structuur							C**	<<<	<<<	
<b>ELEKTRICITEIT</b>										
Waarschuwingsinrichting en begrenzer van de overlangse stabiliteit	3-15/45	C	C	<<<	<<<	<<<	<<<	<<<	<<<	XXX
Staat van de bundels en de kabels							C**	<<<	<<<	
Verlichting en signalisatie							C**	<<<	<<<	
Claxons							C**	<<<	<<<	
Voorlichten	3-41									A
<b>VOORAS</b>										
Spillen van de snelheidsvertragers voorwielen	3-25	G		G	<<<	<<<	<<<	<<<	G/C**	
Oscillatie vooras	3-25	G		G	<<<	<<<	<<<	G/C**	<<<	
Peil differentiaalolie vooras	3-28	C			C	<<<	<<<	<<<	<<<	
Oliepeil snelheidsvertragers voorwielen	3-28	C			C	<<<	<<<	<<<	<<<	
Olie differentiaal vooras	3-35	V				V	<<<	<<<	<<<	
Olie snelheidsvertragers voorwielen	3-38	V					V	<<<	<<<	
Slijtage van de remschijven vooras									C**	
Cardanas van de snelheidsvertragers voorwielen									C**	
Speling snelheidsvertragers voorwielen									C**	
<b>ACHTERAS</b>										
Spillen van de snelheidsvertragers achterwielen	3-25	G		G	<<<	<<<	<<<	<<<	G/C**	
Oscillatie achteras	3-25	G		G	<<<	<<<	<<<	G/C**	<<<	
Peil differentiaalolie achteras	3-28	C			C	<<<	<<<	<<<	<<<	
Oliepeil snelheidsvertragers achterwielen	3-28	C			C	<<<	<<<	<<<	<<<	
Olie differentiaal achteras	3-35	V				V	<<<	<<<	<<<	
Olie snelheidsvertragers achterwielen	3-38	V					V	<<<	<<<	
Slijtage van de remschijven achteras									C**	
Cardanas van de snelheidsvertragers achterwielen									C**	
Speling snelheidsvertragers achterwielen									C**	
<b>CHASSIS</b>										
Hellingcorrector	3-25	G		G	<<<	<<<	<<<	<<<	<<<	
Structuur							C**	<<<	<<<	
Lagers en ringen van de draaipunten								C**	<<<	
<b>TOEBEHOREN</b>										
Slijtage van de vorken		C**				C**	<<<	<<<	<<<	
Schutbord toebehorenhouder							C**	<<<	<<<	
Staat van de toebehoren							C**	<<<	<<<	
<b>HEFTRUCK</b>										
Slepen van de heftruck	3-42									XXX
Bevestigen van een strop op de heftruck	3-43									XXX
Vervoeren van de heftruck op een platformwagen	3-44									XXX

(\*): Om de 10 uur tijdens de eerste 50 uren en vervolgens een laatste keer na 250 uren.

(\*\*): Raadpleeg uw dealer.

## A - DAGELIJKS OF OM DE 10 WERKUREN

### A1 - OLIEPEIL VERBRANDINGSMOTOR

#### CONTROLLEREN

De heftruck op een horizontaal stuk grond zetten, de motor uitzetten en wachten tot de olie in het carter is gezakt.

- De motorkap openen.
- De peilstok verwijderen 1 (fig. A1).
- De peilstok schoonvegen en het peil controleren tussen de twee merktekens.
- Zonodig olie bijvullen (zie: 3 - ONDERHOUD: SMEERMIDDELEN EN BRANDSTOF) via het vulgat 2 (fig. A1).
- Visueel controleren of er geen olie lekkages of doorsijpelingen zijn op de verbrandingsmotor.

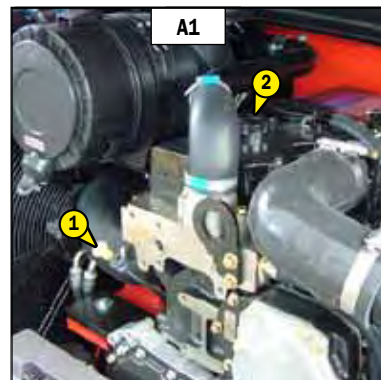

### A2 - PEIL VAN DE KOELVLOEISTOF

#### CONTROLLEREN

De heftruck op een horizontaal stuk grond zetten, de motor uitzetten en wachten tot hij is afgekoeld.

- De motorkap openen.
- Het juiste peil controleren in het midden van de peilstok 1 (fig. A2).
- Zonodig koelvloeistof bijvullen (zie: 3 - ONDERHOUD: SMEERMIDDELEN EN BRANDSTOF).
- Draai dop van de radiator 2 (fig. A2) langzaam tot aan de veiligheidsaanslag.
- Laat de druk en de stoom ontsnappen.
- Druk op de dop en draai vervolgens rond om deze te verwijderen.
- Koelmiddel toevoegen via de vulopening 3 (fig. A2) tot aan het midden van de peilstok 1 (fig. A2).
- Het vulgat iets smeren om het aanbrengen en verwijderen van de dop van de radiator te vergemakkelijken.
- Visueel controleren of er geen lekkages zijn op de radiator en de leidingen.

**⚠ Om risico's voor spatten en verbrandingen te voorkomen, moet u wachten tot de verbrandingsmotor is afgekoeld voordat u de vuldop van het koelcircuit eraf haalt. Indien de koelvloeistof heet is, alleen warme vloeistof toevoegen (80 °C). In geval van nood is het mogelijk om water te gebruiken als koelvloeistof, het koelcircuit moet vervolgens zo snel mogelijk worden geëegd (zie: 3 - ONDERHOUD: F1 - KOELVLOEISTOF).**

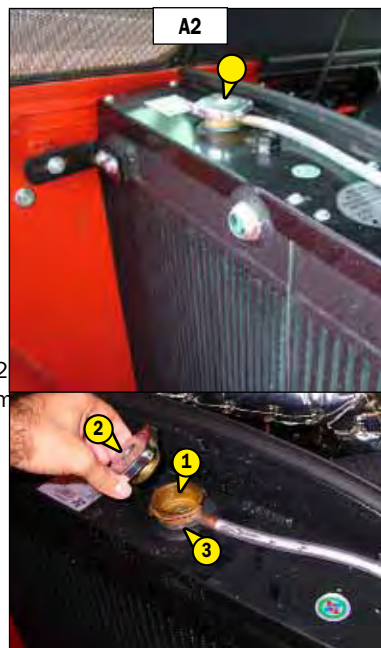

## A3 - PEIL VAN DE BRANDSTOF

### CONTROLLEREN

Ervoor zorgen dat, voor zover mogelijk, de brandstoftank altijd vol is om de door de weersomstandigheden veroorzaakte condensatie zoveel mogelijk te beperken.

- De dop 1 verwijderen (fig. A3).
- De tank met schone dieselolie vullen (zie: 3- ONDERHOUD: SMEERMIDDELEN EN BRANDSTOF), via een filter of schone doek zonder pluizen in het vulgat 2 (fig. A3).
- De dop 1 weer op zijn plaats brengen (fig. A3).
- Visueel controleren of er geen lekkages zijn op de tank en de leidingen.

**⚠ Tijdens het vullen niet roken of een vlam in de buurt brengen als de tank open is. Nooit de tank vullen als de motor draait.**

**⚠ De ontgassing van de brandstoftank wordt gedaan via de tankdop. Gebruik in geval van vervanging altijd een originele dop met ontgassingsmond.**

OPMERKING: OPTIONEEL is er een reservoirdop met sleutel beschikbaar.

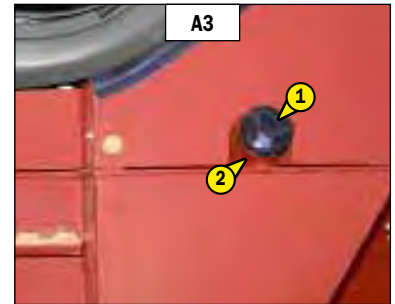

MHT 780 HT-E3 / MHT 1076 LT-E3



MHT 860 LT-E3 / MHT 950 LT-E3

## A4 - BRANDSTOFVOORFILTER

### CONTROLLEREN

- De motorkap openen.
- Controleer of er water in het voorfiltervat 1 (fig. A4) aanwezig is en indien nodig aftappen.
- Plaats een opvangbak onder de aftapplug 2 (fig. A4) en schroef deze twee of drie slagen los.
- Laat de gasolie weglopen vrij van onzuiverheden en water.
- De aftapplug aandraaien.
- Stel het circuit onder druk met de handpomp 3 (fig. A4).

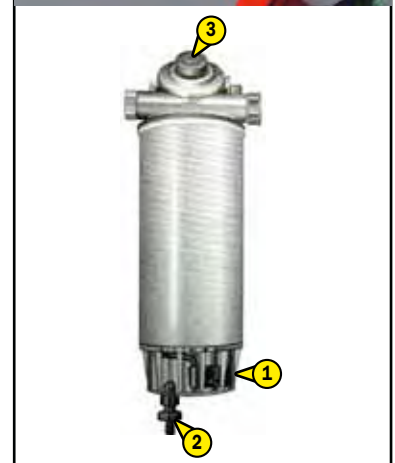
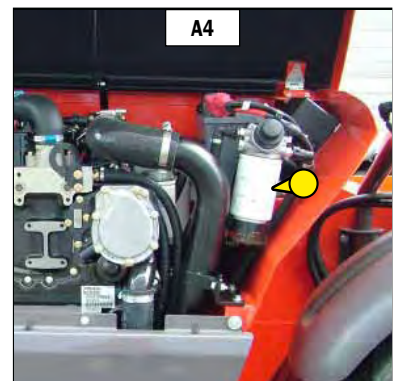

## A5 - CYCLONALE VOORFILTER

### SCHOONMAKEN

De periodiciteit van het schoonmaken wordt ter indicatie gegeven, de voorfilter moet worden gereinigd zodra de vuildeeltjes het MAXI peil in het vat bereiken.

- De moer 1 (fig. A5) losdraaien, het deksel 2 (fig. A5) verwijderen en het vat legen.
- De voorfilter in zijn geheel schoonmaken met een droge en schone doek en alle onderdelen weer op hun plaats brengen.

**⚠ Tijdens het schoonmaken erop letten dat er geen vuildeeltjes in de droge luchtfilter kunnen binnendringen.**



- De staat van de banden controleren op sneden, bobbeltjes, slijtage enz...
- Controleren of de moeren van de wielen naar behoren zijn aangedraaid. Zoniet zouden de bouten van de wielen kunnen worden beschadigd en breken en kunnen de wielen worden vervormd.
  - Aandraaikoppel moeren van de wielen
    - Voorwielen: 630 N.m  $\pm$  15 %
    - Achterwielen: 630 N.m  $\pm$  15 %
- Controleer de druk van de banden en breng indien nodig op de juiste waarde terug (zie: 2 - BESCHRIJVING: VOOR- EN ACHTERBANDEN).

**⚠** *Controleren of de luchtslang goed is aangesloten op de nippel van de band voordat men de band opblaast en ervoor zorgen dat niemand tijdens deze handeling in de buurt kan komen. De aanbevolen banddruk in acht nemen.*

OPMERKING: OPTIONEEL zijn een wielgereedschapskit en een bandenherstelkit beschikbaar.

## A7 - SCHOENEN VAN DE ARM

### SCHOONMAKEN - SMEREN



Deze handeling moet tijdens de eerste 50 werkuren om de 10 uur verricht worden en daarna een laatste keer na 250 werkuren.



















- De arm volledig uitschuiven.
- Breng met een kwast smeermiddel aan (zie: 3 - ONDERHOUD: SMEERMIDDELEN EN BRANDSTOF) op de 4 zijden van de telesco(p)en (fig. A7).
- De arm meerdere malen in- en uitschuiven om het smeermiddel regelmatig te verspreiden.
- Het overschot aan smeermiddel verwijderen.

**⚠** *Bij werken in een agressieve omgeving (stof, zand, steenkool) een glijvernis gebruiken (referentie MANITOU: 483536). Raadpleeg uw dealer.*

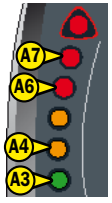

- Deze tests zijn noodzakelijk voor het controleren van de goede werking en regeling van de verschillende componenten van de inrichting.

**⚠ Gebruik de testknop  enkel wanneer daarom wordt gevraagd, en respecteer de aanwijzingen kort indrukken (minder dan 1 seconde) en lang (2 seconden). Bij twijfel tijdens de testprocedure, moet u deze op correcte wijze verlaten met een korte druk op de knop MODUS "BAK"  of MODUS "OPGEHANGEN LADING" .**

Druk langdurig op de knop test 	
<p><b>STAP 1</b></p>  <ul style="list-style-type: none"> <li>- Eén geluidssignaal.</li> <li>- De eerste groene led knippert.</li> <li>- Knop test verlicht.</li> </ul>	 <p>- Stel de heftruck in zonder toebehoren, en met arm ingeschoven en opgegeven.</p> <p><b>Kort drukken op de knop test.</b> </p> <p><b>TEST OK</b></p> <ul style="list-style-type: none"> <li>- Een geluidssignaal en overgang naar stap 2.</li> </ul> <p><b>TEST NIET OK</b></p> <ul style="list-style-type: none"> <li>- Twee geluidssignalen en oplichten controlelampje storing .</li> <li>- Verlaten modus test.</li> <li>- Ga naar stap 4.</li> </ul>
<p><b>STAP 2</b></p>  <ul style="list-style-type: none"> <li>- De eerste groene led blijft vast aan.</li> <li>- De tweede groene led knippert.</li> <li>- Knop test verlicht.</li> </ul>	 <p>- Laat de arm zakken bij hoog toerental van de verbrandingsmotor, en met de hydraulische bediening op maximum. Vertraag het zakken tot de onderbreking van de beweging.</p> <p><b>Kort drukken op de knop test.</b> </p> <p><b>TEST OK</b></p> <ul style="list-style-type: none"> <li>- Een geluidssignaal en overgang naar stap 3.</li> </ul> <p><b>TEST NIET OK</b></p> <ul style="list-style-type: none"> <li>- Twee geluidssignalen en oplichten controlelampje storing .</li> <li>- Verlaten modus test.</li> <li>- Ga naar stap 4.</li> </ul>
<p><b>STAP 3</b></p>  <ul style="list-style-type: none"> <li>- De eerste en tweede led blijven vast aan.</li> <li>- De derde groene led knippert.</li> <li>- Knop test verlicht.</li> </ul>	<p>- Laat de arm zakken tot de onderbreking van de beweging.</p> <p>- Verzoek om het volgende in de gegeven volgorde: een graafbeweging, overhellingsbeweging en uitschuiven telescoop. Geen enkel van 3 bewegingen mag mogelijk zijn.</p> <p><b>Kort drukken op de knop test.</b> </p> <p><b>TEST OK</b></p> <ul style="list-style-type: none"> <li>- Conform met de onderbreking van de verzwarende bewegingen.</li> <li>- Verlaten modus test, alle led's lichten gedurende 2 seconden op en een geluidssignaal weerklinkt.</li> </ul> <p><b>TEST NIET OK</b></p> <ul style="list-style-type: none"> <li>- Controlelampje storing licht op .</li> <li>- Verlaten modus test.</li> <li>- Ga naar stap 4.</li> </ul>
<p><b>STAP 4</b></p>  <ul style="list-style-type: none"> <li>- Het controlelampje blijft aan zolang de fout niet gerepareerd is.</li> </ul>	<p>- De controlelampje storing  vergezeld van een geluidssignaal geeft een storing aan.</p> <p>- Druk kort op knop test  voor het weergeven van de aanwezige foutcode.</p> <p>- Wanneer meerdere fouten verschijnen druk dan kort op de knop test  om alle foutcodes in lus weer te geven.</p> <p>OPMERKING: Een defecte zekering kan meerdere foutcodes produceren. Controleer in dat geval de zekeringen (zie: 2 - BESCHRIJVING: 11 - ZEKERINGEN EN RELAIS IN DE CABINE)</p>  <p>Wanneer de foutcode  wordt weergegeven, is een mogelijke oplossing het opnieuw afregelen van waarschuwingeninrichting van de overlangse stabiliteit (zie: 3 - ONDERHOUD: G - OCCASSIONNEEL ONDERHOUD).</p> <p>- Consulteer uw dealer en licht deze in over de foutcodes die verschijnen storingen (zie volgende tabel).</p> <p>OPMERKING: Voor de test van stap 3, preciezer zo nodig de niet-conforme hydraulische bewegingen.</p>

De volgende foutcodes worden gesignaleerd door de leds A3 tot A7 op de waarschuwingsinrichting en begrenzer van de overlangse stabiliteit.

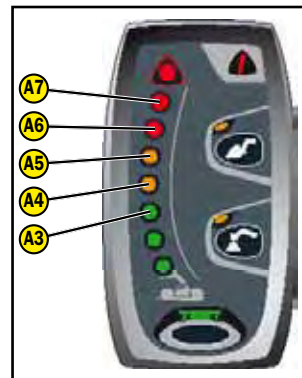

FOUTCODES					
OMSCHRIJVING	LEDS				
	A7	A6	A5	A4	A3
Storing afstelling (storing gedetecteerd tijdens de test).	☠	☠	☀	☀	☘
Storing klep regeling dalen.	☠	☠	☀	☀	☐
Storing onderbreking veiligheidsklep (storing gedetecteerd tijdens de test).	☠	☠	☀	☐	☘
Storing veiligheidsklep.	☠	☠	☀	☐	☐
Storing kalibratie meter (storing gedetecteerd tijdens de test). <b>is een mogelijke oplossing het opnieuw afregelen van waarschuwingsinrichting van de overlangse stabiliteit.</b> <b>(zie: 3 - ONDERHOUD: G - OCCASSIONNEEL ONDERHOUD)</b>	☠	☠	☐	☀	☘
Storing kalibratie hoek (storing gedetecteerd tijdens de test).	☠	☠	☐	☀	☐
Storing klep onderbreking helling.	☠	☠	☐		☘
Storing spanningsmeter.	☠	☐	☀	☀	☘
Storing sensor armhoek.	☠	☐	☀	☀	☐
Storing sturing uitschuifbare arm of toebehoren.	☠	☐	☀	☐	☘
Storing sensor telescoop ingeschoven.	☠	☐	☀	☐	☐
Storing uitgang massa processor.	☠	☐	☐	☀	☘
Storing onderbreking van de verzwarende hydraulische bewegingen.	☠	☐	☐	☀	☐
Standaard aanwijzer van stabiliteit.	☐	☠	☀	☀	☐
Storing elektronische regeleenheid lastbehandeling.	☐	☠	☀	☐	☘
Storing referentie sturing hydraulische bedieningshendel.	☐	☠	☀	☐	☐
Storing uitgang onderbreking overbrenging.	☐	☠	☐	☀	☘
Storing voeding elektronische regeleenheid lastbehandeling.	☐	☠	☐	☐	☘
Storing sensor telescoop ingeschoven (storing gedetecteerd tijdens de test).	☐	☠	☐	☐	
Storing klep onderbreking overhelling. (volgens model)	☐	☐	☀	☀	☘
Storing elektroklep kop van de arm. (OPTIE)	☐	☐	☀	☀	
Storing hydraulische snelkoppeling toebehoren. (OPTIE)	☐	☐	☀	☐	☘
Storing knop hydraulische bediening toebehoren elektroklep en elektrische voorinrichting op arm. (OPTIE)	☐	☐	☀	☐	☐
Storing controlelampje geforceerd bedrijf. (OPTIE)	☐	☐	☐	☀	☘
Storing uitgang 10 V elektrische regeleenheid lastbehandeling.	☐	☐	☐	☀	☐
Storing knop geforceerd bedrijf. (OPTIE)	☐	☐	☐	☐	☘



## B - OM DE 50 WERKUREN

De hiervoor beschreven handelingen verrichten evenals de handelingen die hierna aangegeven worden.

### B1 - FILTERPATROON DROGE LUCHT

#### CONTROLLEREN - SCHOONMAKEN

Bij gebruik in een stoffige omgeving zijn er voorfilter elementen beschikbaar (zie: 3 - ONDERHOUD: FILTERELEMENTEN EN DRIJFRIEMEN). De periodiciteit van de controle- en schoonmaakbeurten moet in dit geval aangepast worden.

**⚠** Als het controlelampje van de verstopping oplicht moet deze handeling zo spoedig mogelijk uitgevoerd worden (1 uur maximaal). Het patroon mag niet meer dan zeven keer schoongemaakt worden, daarna moet het vervangen worden.

- Voor het demonteren en het monteren van de vulling zie: 3 - ONDERHOUD: D3 - FILTERPATROON DROGE LUCHT.
- Spuit het filterpatroon met behulp van een persluchtstraal (maximale druk 3 bar) van boven naar beneden en van binnen naar buiten schoon op een afstand van minimaal 30 mm van de wand van het patroon.
- De filter is schoon als er geen stof meer naar buiten komt.

**⚠** De veiligheidsafstand van 30 mm tussen de luchtstraal en het patroon in acht nemen om te voorkomen dat het patroon scheurt of beschadigd raakt. Het patroon niet schoonspuiten in de nabijheid van de luchtfilterkast. Het patroon nooit schoonmaken door het tegen een harde oppervlakte te slaan. De ogen beschermen tijdens deze handeling.

- De oppervlakte van de afdichting van de vulling met een vochtige, schone en niet pluizerige doek schoonmaken en smeren met een silicone smeermiddel (referentie MANITOU: 479292).
- Visueel de staat aan de buitenkant en de bevestigingen van de luchtfilter controleren. Eveneens de staat en de bevestiging van de rubberslangen nagaan.

**⚠** Een patroon van de droge luchtfilter nooit schoonwassen. Het veiligheidspatroon dat zich in het filterpatroon bevindt nooit ofte nimmer schoonmaken, dit patroon moet vervangen worden door een nieuw patroon als het vervuild of beschadigd is.

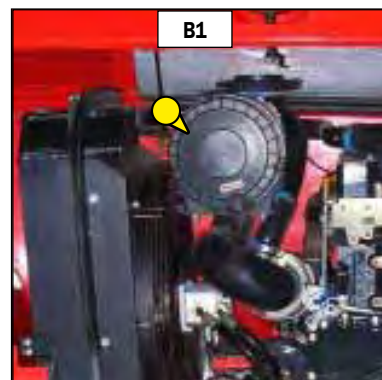

### B2 - REINIG DE RADIATORROOSTER

#### SCHOONMAKEN

**⚠** In een vervuilde omgeving, de radiatorbundel dagelijks schoonmaken. Gebruik geen waterstraal of hogedrukstoom, dit zou de koelvinnen van de radiator kunnen beschadigen.

Om verstoppingen te voorkomen dient de radiatorrooster met perslucht van voor naar achter gereinigd te worden (Radiatorwater fig. B2/1; radiatorolie fig. B2/2). Dit is de enige doeltreffende manier om hem te reinigen.

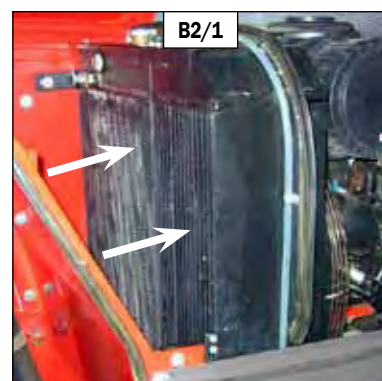

### B3 - BUNDEL VAN DE CONDENSATOR (OPTIE AIR CONDITIONING)

#### CONTROLLEREN - SCHOONMAKEN

**⚠ In een vervuilde omgeving, de bundel van de radiator dagelijks schoonmaken. Gebruik geen waterstraal of hogedrukstoom, dit zou de bladen van de condensor kunnen beschadigen.**

- Verwijder het afdekrooster 1 (fig. B3) en maak het indien nodig schoon.
  - Controleer visueel of de condensor 2 (fig. B3) schoon is en maak deze indien nodig schoon.
  - Maak de condensor schoon met behulp van een persluchtstraal gericht in dezelfde richting als de luchtstroom (fig. B3).
- OPMERKING: Voer deze handeling uit met draaiende ventilatoren voor een optimale reiniging.

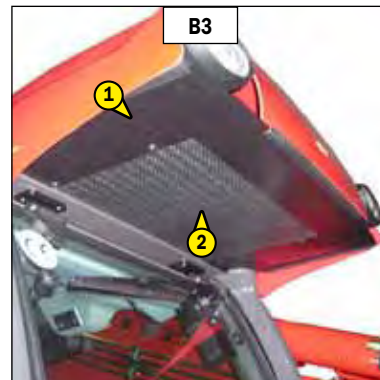

### B4 - OVERBRENGINGSCARDANAS

#### SMEREN

- De volgende punten schoonmaken en dan smeren met een smeermiddel (zie: 3 - ONDERHOUD: SMEERMIDDELEN EN BRANDSTOF) en het overschot aan smeermiddel verwijderen.

- 1 - Smeernippels van de overbrengingscardanas: versnellingsbak/vooras (3 smeernippels) (fig. B4/1).
- 2 - Smeernippels van de overbrengingscardanas: versnellingsbak/achteras (3 smeernippels) (fig. B4/2).

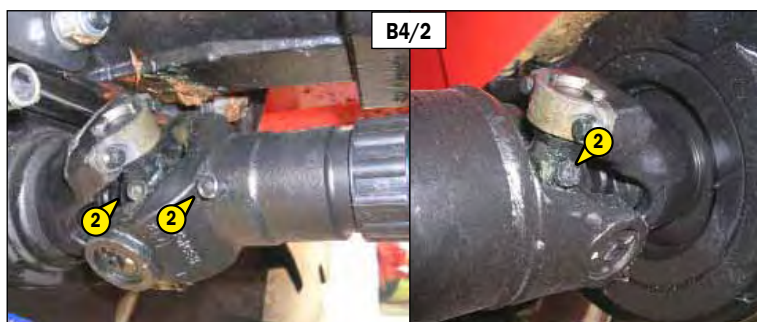
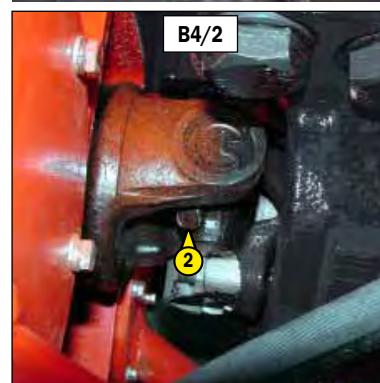
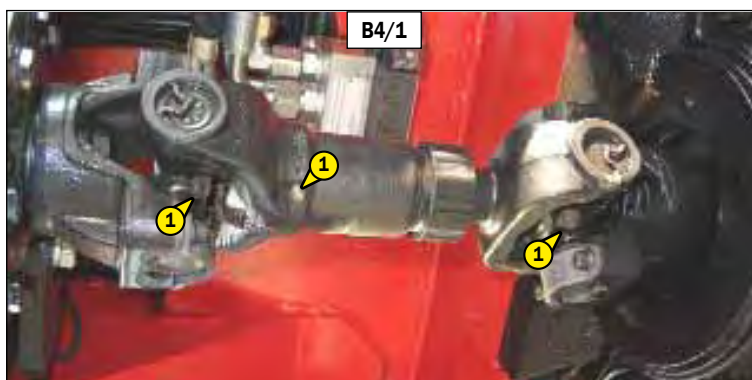
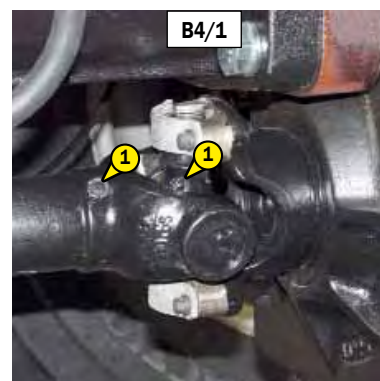

MHT 780 HT-E3  
MHT 860 LT-E3  
MHT 950 LT-E3

MHT 1076 LT-E3

Deze handeling moet iedere week worden uitgevoerd als de heftruck niet 50 werkuren maakt in een week.

**⚠ Bij intensief gebruik in een uiterst stoffige of oxiderende omgeving moet deze handeling om de 10 werkuren of dagelijks worden uitgevoerd.**

- De volgende punten schoonmaken en dan smeren met een smeermiddel (zie: 3 - ONDERHOUD: SMEERMIDDELEN EN BRANDSTOF) en het overschot aan smeermiddel verwijderen.

- 1 - Smeernippels van de as van de arm (2 smeernippels) (fig. B5/1).
- 2 - Smeernippels van de as van het schutbord (2 smeernippels) (fig. B5/2).
- 3 - Smeernippel van de voetas van de kantelcilinder (1 smeernippel) (fig. B5/3).
- 4 - Smeernippel van de kopas van de kantelcilinder (1 smeernippel) (fig. B5/4).
- 5 - Smeernippel van de voetas van de hefcilinder (1 smeernippel) (fig. B5/5).
- 6 - Smeernippel van de kopas van de hefcilinder (1 smeernippel) (fig. B5/6).
- 7 - Smeernippel van de voetas van de compensatiecilinder (1 smeernippel) (fig. B5/7).
- 8 - Smeernippel van de kopas van de compensatiecilinder (1 smeernippel) (fig. B5/8).

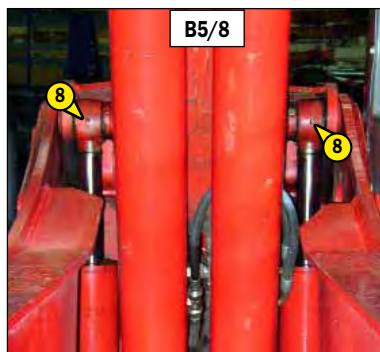
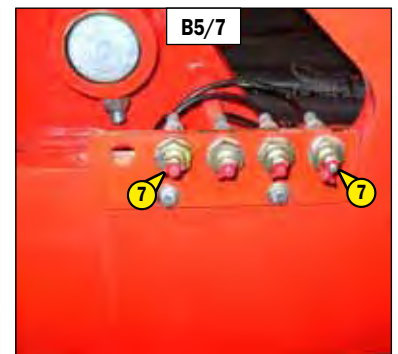
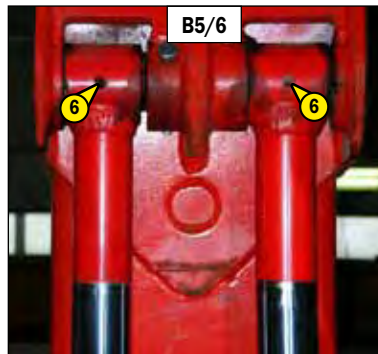
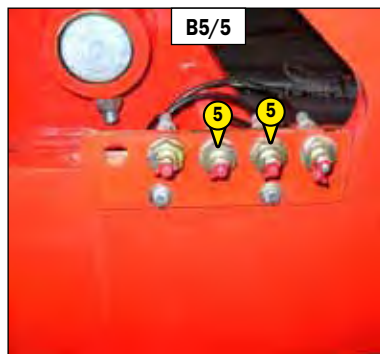
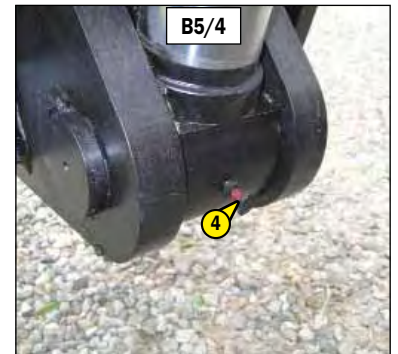
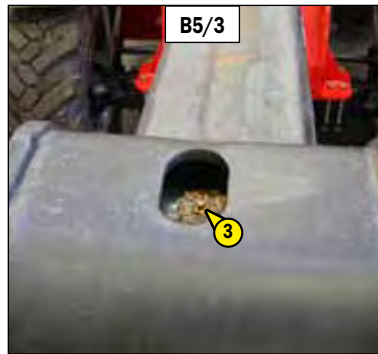
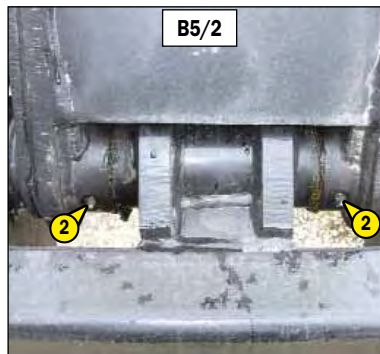
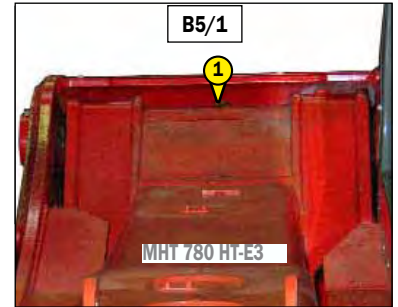

Deze handeling moet iedere week worden uitgevoerd als de heftruck niet 50 werkuren maakt in een week.

**!** Bij intensief gebruik in een uiterst stoffige of oxiderende omgeving moet deze handeling om de 10 werkuren of dagelijks worden uitgevoerd.

- De volgende punten schoonmaken en dan smeren met een smeermiddel (zie: 3 - ONDERHOUD: SMEERMIDDELEN EN BRANDSTOF) en het overschot aan smeermiddel verwijderen.

- 1 - Smeernippels van de as van de arm (2 smeernippels) (fig. B5/1).
- 2 - Smeernippels van de as van het schutbord (2 smeernippels) (fig. B5/2).
- 3 - Smeernippel van de voetas van de kantelcilinder (1 smeernippel) (fig. B5/3).
- 4 - Smeernippel van de kopas van de kantelcilinder (1 smeernippel) (fig. B5/4).
- 5 - Smeernippel van de voetas van de hefcilinder (1 smeernippel) (fig. B5/5).
- 6 - Smeernippel van de kopas van de hefcilinder (1 smeernippel) (fig. B5/6).
- 7 - Smeernippel van de voetas van de compensatiecilinder (1 smeernippel) (fig. B5/7).
- 8 - Smeernippel van de kopas van de compensatiecilinder (1 smeernippel) (fig. B5/8).

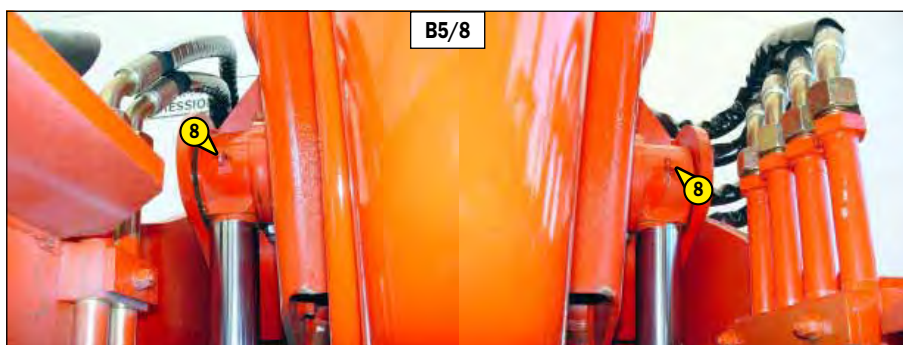
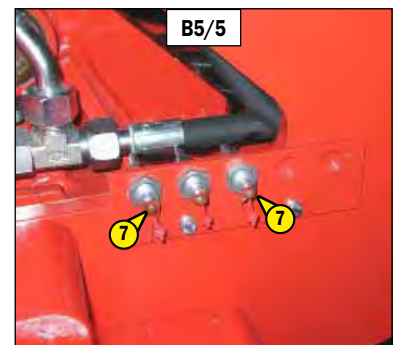
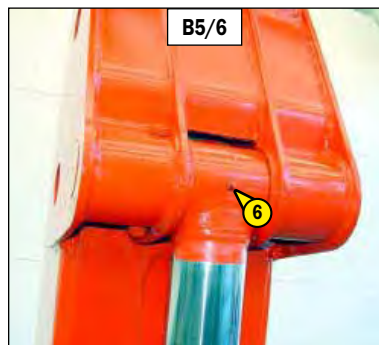
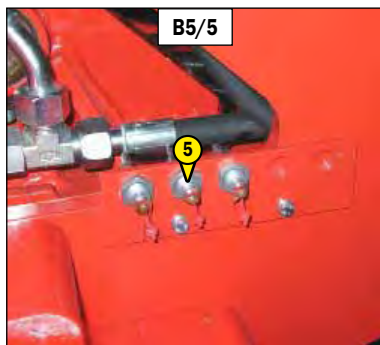
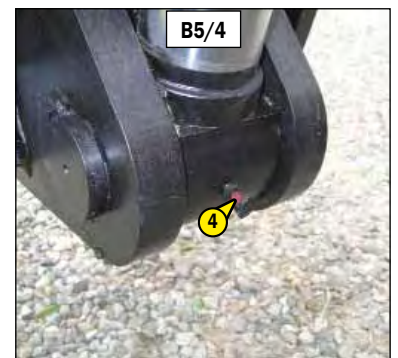
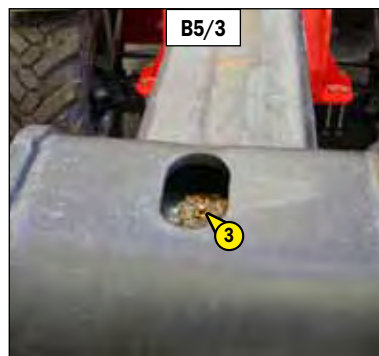
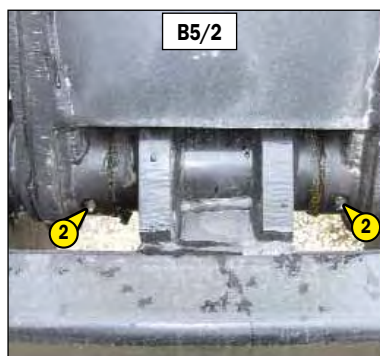
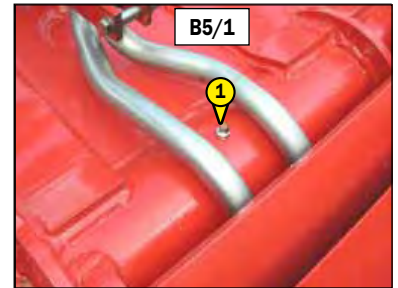

Deze handeling moet iedere week worden uitgevoerd als de heftruck niet 50 werkuren maakt in een week.

**⚠ Bij intensief gebruik in een uiterst stoffige of oxiderende omgeving moet deze handeling om de 10 werkuren of dagelijks worden uitgevoerd.**

- De volgende punten schoonmaken en dan smeren met een smeermiddel (zie: 3 - ONDERHOUD: SMEERMIDDELEN EN BRANDSTOF) en het overschot aan smeermiddel verwijderen.

- 1 - Smeernippels van de as van de arm (2 smeernippels) (fig. B5/1).
- 2 - Smeernippels van de as van het schutbord (2 smeernippels) (fig. B5/2).
- 3 - Smeernippel van de voetas van de kantelcilinder (1 smeernippel) (fig. B5/3).
- 4 - Smeernippel van de kopas van de kantelcilinder (1 smeernippel) (fig. B5/4).
- 5 - Smeernippel van de voetas van de hefcilinder (1 smeernippel) (fig. B5/5).
- 6 - Smeernippel van de kopas van de hefcilinder (1 smeernippel) (fig. B5/6).
- 7 - Smeernippel van de voetas van de compensatiecilinder (1 smeernippel) (fig. B5/7).
- 8 - Smeernippel van de kopas van de compensatiecilinder (1 smeernippel) (fig. B5/8).

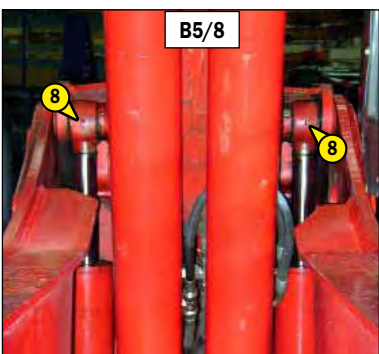
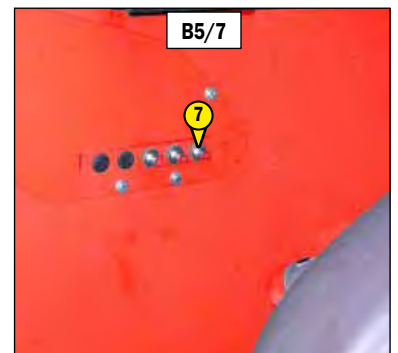
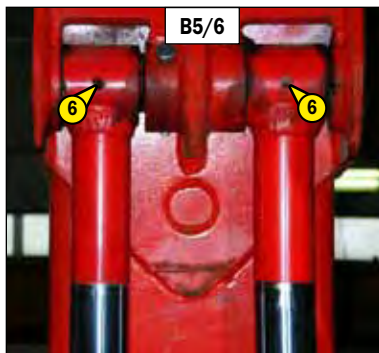
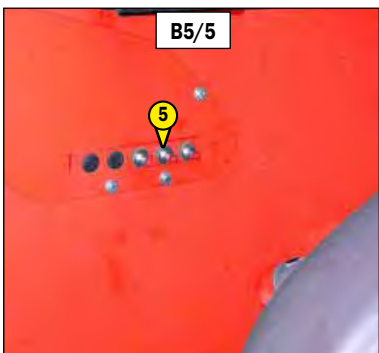
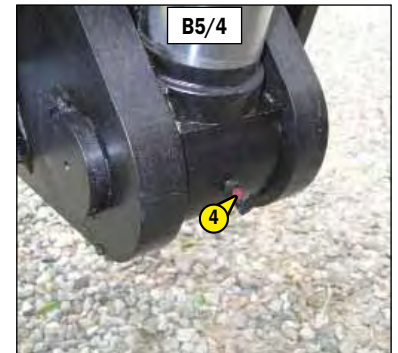
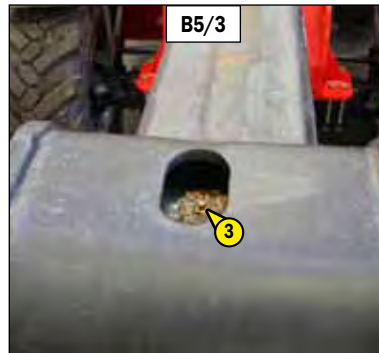
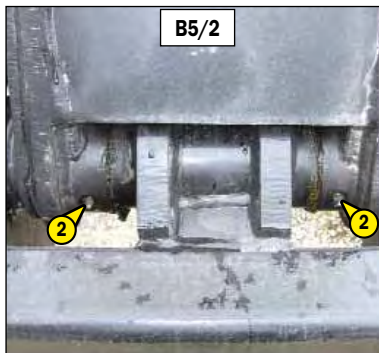
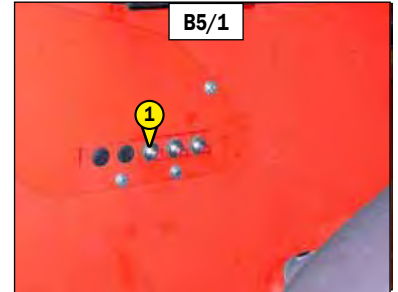

## B6 - HYDRAULISCHE OLIEPEIL

### CONTROLLEREN

De heftruck op een horizontaal stuk grond zetten, de motor uitzetten en de arm volledig intrekken en naar beneden zetten.

- De peilstok 1 aflezen (fig. B6/1).
- Het oliepeil is correct als het op het rode punt staat.
- Zonodig olie toevoegen (zie: 3 - ONDERHOUD: SMEERMIDDELEN EN BRANDSTOF).
- De dop 2 verwijderen (fig. B6/2).
- Olie bijvullen via het vulgat 3 (fig. B6/2).

 **Een zorgvuldig schoongemaakte trechter gebruiken en de bovenkant van de oliebus voor het vullen schoonmaken.**

- De dop weer op zijn plaats brengen.
- Visueel controleren of er geen lekkages zijn op de tank en de leidingen.

Ervoor zorgen dat het oliepeil altijd maximaal is want de koeling komt tot stand doordat de olie door de tank gevoerd wordt.

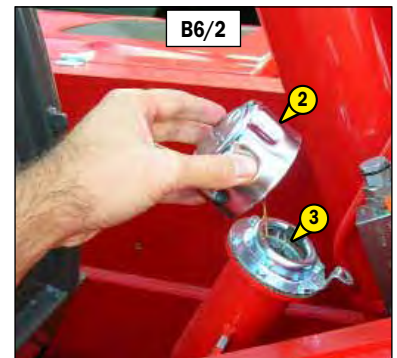
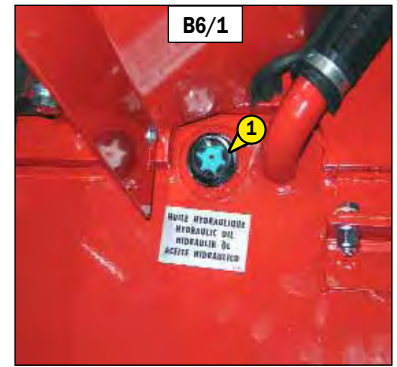

## B7 - PEIL REMOLIE

### CONTROLLEREN

De heftruck op een horizontaal stuk grond zetten.

- Schroef 1 (fig. B7/1) losdraaien en het toegangsluikje van de remolietank en ruitenwasser 2 verwijderen (fig. B7/1).
- Het oliepeil moet het MAXI-merkteken in het reservoir 3 (fig. B7/2) bereiken.
- Zonodig olie bijvullen (zie: 3 - ONDERHOUD: SMEERMIDDELEN EN BRANDSTOF) via het vulgat.
- Draai het reservoir 3 (fig. B7/2) om bij de vuldop 4 (fig. B7/2) te kunnen komen.
- Visueel controleren of er geen lekkages zijn op de tank en de leidingen.

 **Indien het oliepeil aanzienlijk is gezakt, uw dealer raadplegen.**

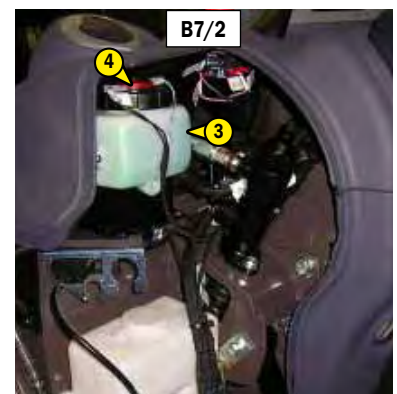

## **B8 - PEIL VAN DE VLOEISTOF VOOR RUITENWASSER**

### **CONTROLLEREN**

- Schroef 1 (fig. B8/1) losdraaien en het toegangsluikje van de remolietank en ruitenwasser 2 verwijderen (fig. B8/1).
- Het peil visueel controleren.
- Zonodig bijvullen met ruitenwasservloeistof (zie: 3 - ONDERHOUD: SMEERMIDDELEN EN BRANDSTOF) via het vulgat 3 (fig. B8/2).

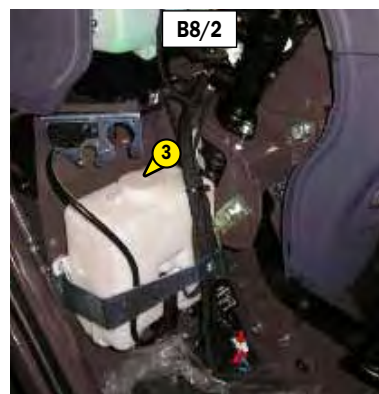

## **B9 - PORTIER VAN DE CABINE**

### **SMEREN**

- De punten 1 (4 smeernippels) (fig. B9) schoonmaken en dan smeren met een smeermiddel (zie: 3 - ONDERHOUD: SMEERMIDDELEN EN BRANDSTOF) en het overschot aan smeermiddel verwijderen.

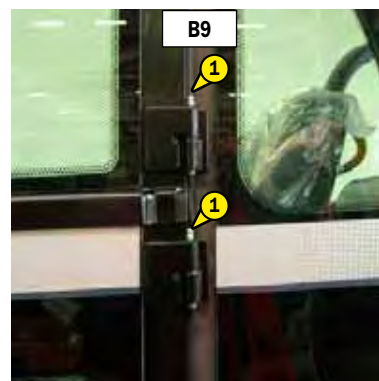

## **B10 - VENTILATIEFILTER CABINE (OPTIE AIRCONDITIONING)**

### **SCHOONMAKEN**

- Schroef de kartelschroef 1 (fig. B10/1) los en verwijder het beschermingscarter 2 (fig. B10/1).
- De ventilatiefilter van de cabine 3 (fig. B10/2) verwijderen.
- Met behulp van een straal samengeperste lucht de filter schoonblazen.
- De staat van de filter controleren en hem zonodig vervangen (zie: 3 - ONDERHOUD: FILTERELEMENTEN EN DRIJFRIEMEN).
- De filter en de beschermingscarter weer op hun plaats brengen.



## **B11 - SPILLEN VAN DE SNELHEIDSVERTRAGERS VAN DE VOOR- EN ACHTERWIELEN**

**SMEREN**

- De punten 1 (8 smeernippels) (fig. B11) schoonmaken en dan smeren met een smeermiddel (zie: 3 - ONDERHOUD: SMEERMIDDELEN EN BRANDSTOF) en het overschot aan smeermiddel verwijderen.



## **B12 - OSCILLATIE ACHTERAS**

**SMEREN**

- De punten 1 (2 smeernippels) (fig. B12) schoonmaken en dan smeren met een smeermiddel (zie: 3 - ONDERHOUD: SMEERMIDDELEN EN BRANDSTOF) en het overschot aan smeermiddel verwijderen.

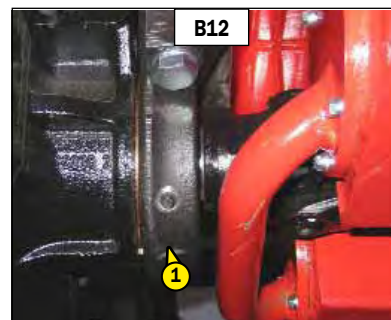

## **B13 - OSCILLATIE VOORAS**

**SMEREN**

MHT 860 LT-E3  
MHT 950 LT-E3  
MHT 1076 LT-E3

- De punten 1 (2 smeernippels) (fig. B13) schoonmaken en dan smeren met een smeermiddel (zie: 3 - ONDERHOUD: SMEERMIDDELEN EN BRANDSTOF) en het overschot aan smeermiddel verwijderen.

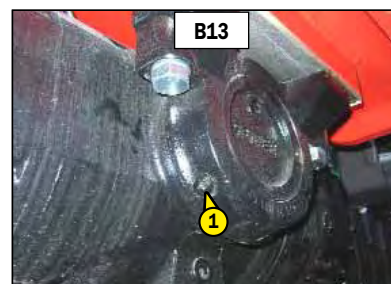

## **B14 - HELLINGCORRECTOR**

**SMEREN**

MHT 860 LT-E3  
MHT 950 LT-E3  
MHT 1076 LT-E3

- De volgende punten schoonmaken en dan smeren met een smeermiddel (zie: 3 - ONDERHOUD: SMEERMIDDELEN EN BRANDSTOF) en het overschot aan smeermiddel verwijderen.

- 1 - Smeernippel van de voetast van hellingcorrectorcilinder (1 smeernippel) (fig. B14/1).
- 2 - Smeernippel van de kopas van de hellingcorrectorcilinder (1 smeernippel) (fig. 14/1).

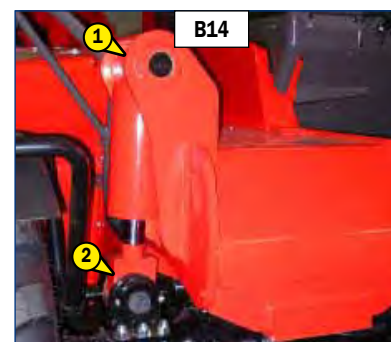

## C - OM DE 250 WERKUREN

*De hiervoor beschreven handelingen verrichten evenals de handelingen die hierna aangegeven worden.*

### C1 - SPANNING VAN DE RIEM ALTERNATOR/KRUKAS

#### CONTROLLEREN - BIJSTELLEN



- De motorkap openen.
- De bevestigingsschroeven 1 losdraaien (fig. C1/1).
- De beschermingscarter 2 wegnemen (fig. C1/1).
- De staat van de riem op slijtagesporen of barstjes controleren en de riem zonodig vervangen (zie: 3 - ONDERHOUD: FILTERELEMENTEN EN DRIJFRIEMEN).
- De spanning tussen de riemschijven van de krukas en de alternator controleren.
- Indien men er met de duim op drukt (45 N), moet de uitslag ongeveer 10 mm bedragen.
- Zonodig bijstellen.
- De schroeven 3 (fig. C1/2) 2 of 3 slagen losdraaien.
- De alternator in zijn geheel draaien totdat men de juiste riemspanning heeft verkregen.
- Draai de schroeven 3 (fig. C1/2) weer aan (aandraaikoppel 22 N.m).
- De beschermingscarter 2 weer op zijn plaats brengen (fig. C1/1).



*Bij het vervangen van de riem van de alternator, de spanning opnieuw controleren na de eerste 20 bedrijfsuren.*

## **C2 - SPANNING VAN DE DRIJFRIEM VAN DE COMPRESSOR (OPTIE AIR CONDITIONING)**

### **CONTROLLEREN - BIJSTELLEN**

- De motorkap openen.
- De beschermingscarter 2 wegnemen (fig. C2/1).
- De staat van de riem op slijtagesporen of barstjes controleren en de riem zonodig vervangen (zie: 3 - ONDERHOUD: FILTERELEMENTEN EN DRIJFRIEMEN).
- De spanning tussen de riemschijven van de krukas en de compressor controleren.
- Indien men er met de duim op drukt (45 N), moet de uitslag ongeveer 10 mm bedragen.
- Zonodig bijstellen.
- De schroeven 3 (fig. C2/2) twee of drie slagen losdraaien.
- De compressor in zijn geheel draaien totdat men de juiste riemspanning heeft verkregen.
- De schroeven 3 weer aandraaien (fig. C2/2).
- De beschermingscarter 2 weer op zijn plaats brengen (fig. C2/1).

**⚠ Bij het vervangen van de riem van de compressor, de spanning opnieuw controleren na de eerste 20 bedrijfsuren.**

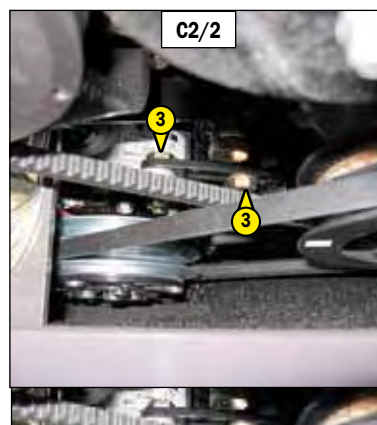
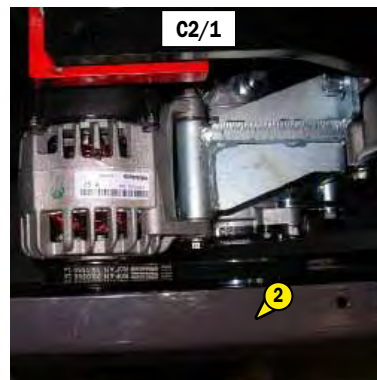
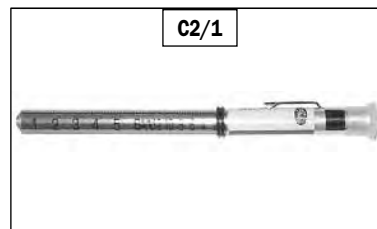

## **C3 - VENTILATIEFILTER CABINE (OPTIE AIRCONDITIONING)**

### **VERVANGEN**

- Schroef de kartelschroef 1 (fig. C3/1) los en verwijder het beschermingscarter 2 (fig. C3/1).
- De ventilatiefilter van de cabine 3 (fig. C3/2) verwijderen en vervangen door een nieuw filter (zie: 3 - ONDERHOUD: FILTERELEMENTEN EN DRIJFRIEMEN).
- De beschermingscarter weer op hun plaats brengen.



## C4 - OLIEPEIL DIFFERENTIAAL VOOR- EN ACHTERAS

### CONTROLLEREN

De heftruck op een horizontaal stuk grond zetten en de motor uitzetten.

- De peildop 1 verwijderen (fig. C8), de olie moet tot aan de opening staan.
- Vul indien nodig olie bij (zie: 3 - ONDERHOUD: SMEERMIDDELEN EN BRANDSTOF) via de vulopening 2 (fig. C8).
- De peildop 1 weer op zijn plaats brengen en aandraaien (fig. C4) (aandraaikoppel 34 tot 49 N.m).
- Dezelfde handeling uitvoeren op de differentiaal van de achteras.

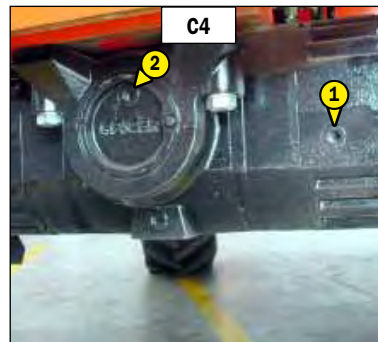

## C5 - OLIEPEIL SNELHEIDSVERTRAGERS VOOR- EN ACHTERWIELEN

### CONTROLLEREN

De heftruck op een horizontaal stuk grond zetten en de motor uitzetten.

- Het peil in beide snelheidsvertragers van de voorwielen controleren.
- De peildop 1 (fig. C5) horizontaal zetten.
- De peildop verwijderen, de olie moet tot aan de opening staan.
- Zonodig olie bijvullen (zie: 3 - ONDERHOUD: SMEERMIDDELEN EN BRANDSTOF) via dezelfde opening.
- De peildop 1 weer op zijn plaats brengen en aandraaien (fig. C5) (aandraaikoppel 34 tot 49 N.m).
- Dezelfde handeling uitvoeren op de snelheidsvertragers van de achterwielen.

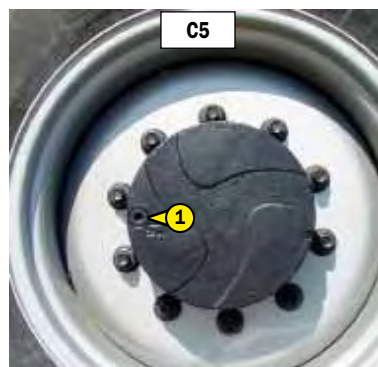

## C6 - VERSNELLINGSBAKOLIE CONTROLLEREN

### CONTROLLEREN

Plaats de heftruck op een effen vlak met stilgelegde motor.

- Verwijder de niveaudop "1" (Fig. C6), de olie moet tot aan de rand reiken.
- Vul zo nodig olie via deze opening bij (zie tabel "SMEERMIDDELEN").
- Draai de niveauplug "1" terug aan (Fig. C6).

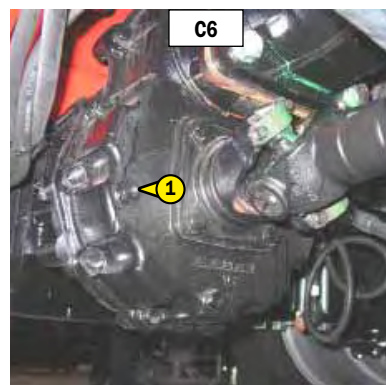

MHT 780 HT-E3  
MHT 860 LT-E3  
MHT 950 LT-E3

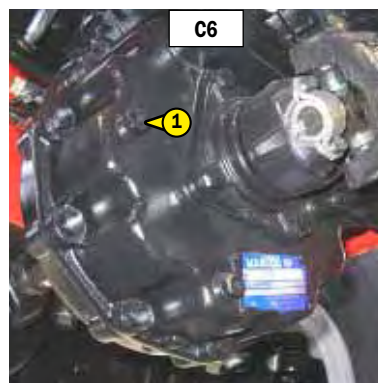

MHT 1076 LT-E3



## D - OM DE 500 WERKUREN

De hiervoor beschreven handelingen verrichten evenals de handelingen die hierna aangegeven worden.

### D1 - OLIE VERBRANDINGSMOTOR

AFTAPPEN

### D2 - OLIEFILTER VERBRANDINGSMOTOR

VERVANGEN

De heftruck op een horizontaal stuk grond zetten, de verbrandingsmotor enkele minuten lang stationair laten draaien en dan uitzetten.

#### OLIE VERVANGEN

- De motorkap openen.
- Het toegangsluikje 1 verwijderen (fig. D1/1).
- Een bak plaatsen onder het aftapgat 2 (fig. D1/1) en de aftapplug 3 losdraaien (fig. D1/2).
- De aftapslang 4 nemen (fig. D1/3).
- Het uiteinde van de slang in het aftapgat steken en de slang volledig vastschroeven op het aftapaansluitstuk 5 (fig. D1/4).
- De vuldop 6 verwijderen (fig. D1/5) om ervoor te zorgen dat de olie naar behoren wordt afgetapt.

 De afgetapte olie op een milieuvriendelijke manier afvoeren.

#### VERVANGEN VAN DE FILTER

- De olieliter van de motor 7 demonteren (fig. D1/2) en weggooien met de afdichting.
- De filtersteun schoonmaken met een schone doek zonder pluizen.
- De afdichting iets insmeren met olie en de olieliter (zie: 3 - ONDERHOUD: FILTERELEMENTEN EN DRIJFRIEMEN) op zijn steun monteren.

 De olieliter uitsluitend met de hand aandraaien en blokkeren met een vierde slag.

#### OLIE VULLEN

- De aftapslang 4 losdraaien, schoonmaken en opbergen (fig. D1/3).
- De aftapplug 3 op zijn plaats brengen en aandraaien (fig. D1/2).
- Het toegangsluikje 1 opnieuw monteren (fig. D1/1).
- Vul met olie af (zie: 3 - ONDERHOUD: SMEERMIDDELEN EN BRANDSTOF) via de vulopening 8 (fig. D1/5).
- Enkele minuten wachten om de olie de tijd te geven in het carter te vloeien.
- De motor starten en enkele minuten laten draaien.
- De aftapplug en de olieliter van de motor op eventuele lekkage controleren.
- De motor stoppen, enkele minuten wachten en het oliepeil controleren tussen de twee merktekens op de meetstok 9 (fig. D1/5).
- Zonodig bijvullen.

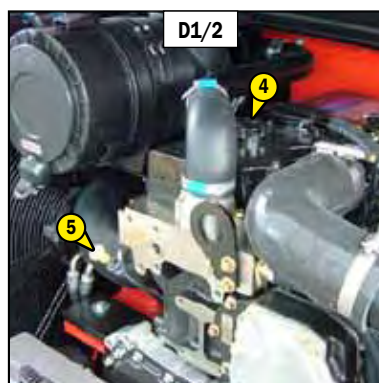
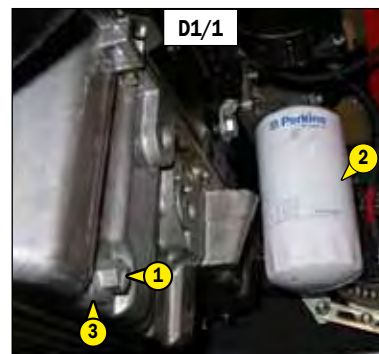

### D3 - FILTERPATROON DROGE LUCHT

VERVANGEN

Voor gebruik in een uiterst stoffige omgeving, bestaan er voorfilters, zie: 3 - ONDERHOUD: FILTERELEMENTEN EN DRIJFRIEMEN. Ook moeten de vervangingsperioden voor de patroon worden verkort (tot 250 uren in zeer stoffige omgevingen met voorfilter).

**⚠ De vulling moet worden vervangen op een schone plaats, de verbrandingsmotor moet uit zijn. De heftruck nooit en te nimmer gebruiken als de vulling gedemonteerd of beschadigd is.**

- De motorkap openen.
- De grendels losmaken en het deksel 1 (fig. D3) verwijderen.
- De vulling 2 heel voorzichtig verwijderen (fig. D3) om te voorkomen dat er stof uit kan ontsnappen.
- De veiligheidsvulling op zijn plaats laten zitten.
- De volgende delen zorgvuldig schoonmaken met een vochtige, schone en niet pluizerige doek.
  - De binnenzijde van de filter en het deksel.
  - De binnenzijde van de ingangslang van de filter.
  - Draagvlakken van de afdichting in de filter en op het deksel.
- Controleer de staat van de verbindingsbuis naar de verbrandingsmotor en de staat van de verstoppingindicator op de filter.
- Controleer vóór het monteren de staat van de nieuwe filterpatroon (zie: 3 - ONDERHOUD: FILTERELEMENTEN EN DRIJFRIEMEN).
- Plaats de patroon volgens de filteras en druk de patroon bij de omtrek aan en niet in het centrum.
- Het deksel opnieuw monteren met de klep naar beneden.



### D4 - PATROON ONTLUCHTING MOTORBASIS

VERVANGEN

Plaats een bak onder de ontluuchtingspatroon "1" (Fig. D4).

Verwijder met een geschikt stuk gereedschap de ontluuchtingspatroon van de motorbasis "1" (Fig. D4).

Smeer de O-ring van de nieuwe patroon met schone motorolie.

Plaats de nieuwe patroon (zie tabel "FILTERELEMENTEN EN RIEMEN") en schroef hem met de hand vast met een moment van maximaal 12 Nm.

Voer de oude patroon en de olie af volgens de normen die in het land van gebruik van kracht zijn



- Zet een speciale bak onder het brandstoffilter met waterscheider "1" (Fig. D5) om de vloeistof op te vangen die eruit zou kunnen lopen.
- Maak de buitenkant van het filter grondig schoon.
- Monteer een geschikte slang op de afvoer "2" (Fig. D5/1).
- Open de afvoer "3" (Fig. D5/2) en laat de vloeistof helemaal wegglopen in de bak.
- Sluit de afvoer "3" (Fig. D5/2) met de hand en verwijder de slang "2" (Fig. D5/2).
- Draai de schroef "4" (Fig. D5/2) los waarbij u de glazen beker "5" (Fig. D5/2) vast moet houden.
- Verwijder de glazen beker "5" (Fig. D5/1) van de patroon "6" (Fig. D5/1).
- Gebruik een geschikt stuk gereedschap om de patroon "6" (Fig. D5/1) te demonteren.

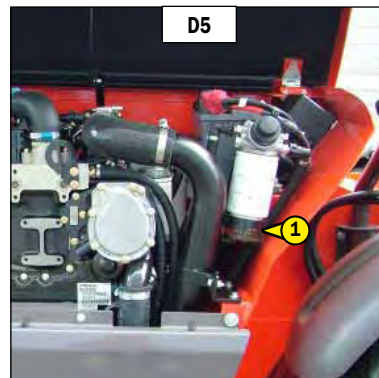

- Voer de oude patroon "6" (Fig. D5/1) en de oude afdichtingen "7 - 8" (Fig. D5/2) af volgens de normen die in het land van gebruik van kracht zijn.

- Maak de glazen beker "5" (Fig. D5/1) schoon met een schone doek die geen resten achterlaat.
- Verzekert u ervan dat er geen vuil in het nieuwe brandstoffilter kan komen (zie tabel "FILTERELEMENTEN EN RIEMEN").

Smeer de afdichtingsring op het nieuwe brandstoffilter niet.

- Plaats het nieuwe filter "9" (Fig. D5/2).

Gebruik geen gereedschap om het filter te monteren.

Draai het filter met de hand vast.

- Plaats de nieuwe afdichtingsring "7" (Fig. D5/2) op de bevestigingsschroef "10" (Fig. D5/2).
- Plaats de nieuwe afdichtingsring "8" (Fig. D5/2) in de glazen beker "11" (Fig. D5/2).
- Zet de glazen beker "11" (Fig. D5/2) op één lijn met het filter "9" (Fig. D5/2).
- Plaats de bevestigingsschroef "10" (Fig. D5/2).
- Verwijder de bak en voer de vloeistof af in overeenstemming met de normen die in het land van gebruik van kracht zijn.

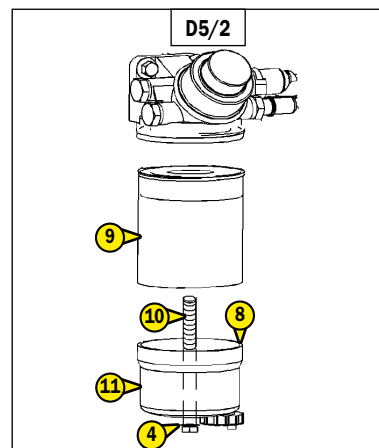
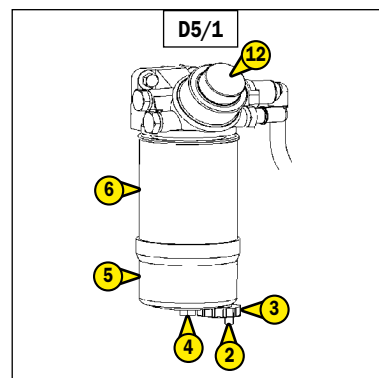

#### HANDPOMP (op brandstoffilter met waterscheider)

##### Om het brandstofsysteem te ontlichten, als volgt te werk gaan:

- Verzekert u ervan dat het brandstofsysteem in goede staat van werking verkeert.
- Activeer de pomp "12" (Fig. D5/1) totdat hij blokkeert.
- Het brandstofsysteem is dan volgezogen en de motor kan dan starten.
- Activeer de startmotor.

Na de motor gestart te hebben, hem minstens vijf minuten onbelast op zijn minimum toerental laten draaien na het brandstofsysteem ontlicht te hebben.

N.B.: Zo bent u er zeker van dat er geen lucht meer in het brandstofsysteem aanwezig is.

## D6 - BRANDSTOFFILTER

VERVANGEN

**⚠ Doordat bepaalde motoronderdelen uit brandbaar materiaal zijn gemaakt (bijvoorbeeld de dichtingen) kunnen ze uiterst gevaarlijk worden indien ze brand vatten.**

**Zorg ervoor dat noch de huid noch de ogen met dit materiaal in aanraking komen. Controleer of de sleutel van het ontstekingsmechanisme uitgeschakeld is alvorens**

**onderhouds- of herstelwerkzaamheden aan het voedingsysteem te verrichten.**

**Een werkende voedingspomp zou brandstof kunnen vrijmaken.**

Zorg dat er geen vuil in het voedingsysteem terecht komt. Reinig het omliggende oppervlak alvorens een verbindingstuk los te koppelen. Monteer een geschikt beschermdoekje op alle open verbindingstukken nadat u één van de onderdelen losgekoppeld heeft.

Verzekert u ervan dat de motor stil staat alvorens wat voor onderhoud of reparaties dan ook te verrichten.

Nadat de motor gestopt is, 60 seconden wachten voor onderhoud of reparaties aan de brandstofleidingen te verrichten zodat de druk kan afnemen.

Verwijder eventuele lekken in de toevoerinstallatie.

Vervang eventuele lekkende brandstofleidingen.

- Zet een geschikte bak onder het brandstoffilter om de mogelijk lekkende vloeistof op te vangen.

- Maak de buitenkant van het brandstoffilter grondig schoon.

- Gebruik een geschikt stuk gereedschap om het oude brandstoffilter "1" (Fig. D6) van de motor te demonteren.

- Voer de oude patroon en de vloeistof af in overeenstemming met de normen die in het land van gebruik van kracht zijn.

- Verzekert u ervan dat het vuil niet in het nieuwe brandstoffilter kan komen (zie tabel "FILTERELEMENTEN EN RIEMEN").

Vul het nieuwe brandstoffilter niet voor de montage.

Smeer de afdichtring op het nieuwe brandstoffilter niet.

- Plaats het nieuwe filter.

Gebruik geen gereedschap om het filter te monteren.

Draai het filter met de hand vast.

- Verwijder de bak en voer de vloeistof af volgens de normen die in het land van gebruik van kracht zijn.



## D7 - HYDRAULISCHE OLIE-FILTERS (UITLAAT)

VERVANGEN

Demonteer de twee hydraulische olie-filters "1" (Fig. D7) met een ringsleutel en werp ze samen met de omhulsels weg. Reinig de filterhouder met een propere en niet pluizende doek.

Monteer alleen handmatig de nieuwe filters met identieke eigenschappen

- zie tabel ("FILTERELEMENTEN E RIEMEN"); zorg er ook voor dat u het vooraf gesmeerde omhulsel correct plaatst.

Start de heftruck op en controleer of er geen lekken zijn.

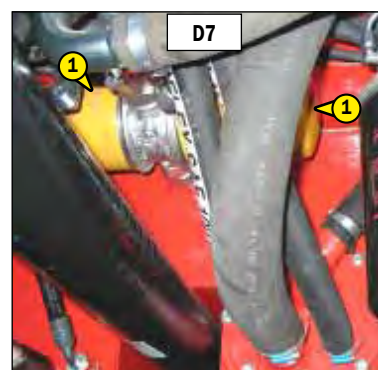

MHT 860 LT-E3  
MHT 950 LT-E3

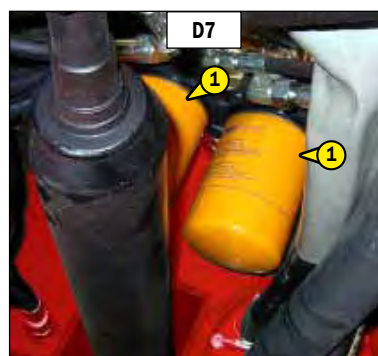

## D8 - OLIEFILTER VAN DE TRANSMISSIE

VERVANGEN

Demonteer de oliefilter van de transmissie "1" (fig. D8) met behulp van een ringsleutel en werp hem samen met de behuizing weg.

Reinig de filterhouder met een propere en niet pluizende doek.

Monteer een nieuw en identiek exemplaar - zie tabel ("Filterelementen e riemen") en gebruik daarbij alleen uw handen; zorg er ook voor dat u het vooraf gesmeerde huis correct plaatst.

Start de heftruck op en controleer of er geen lekken zijn.

Gebruik de meter "2" (fig. D8/1) om de doeltreffendheid van filters na te gaan.

Als het pijltje van de meter in de "rode" zone komt voordat de machine 500 werkuren heeft verricht, dient de filter vervangen te worden.



MHT 780 HT-E3  
MHT 1076 LT-E3

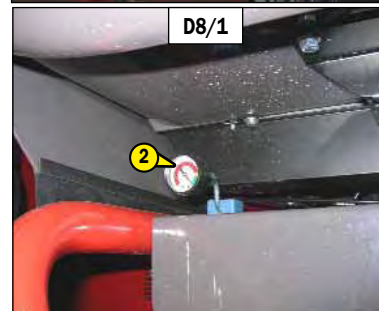
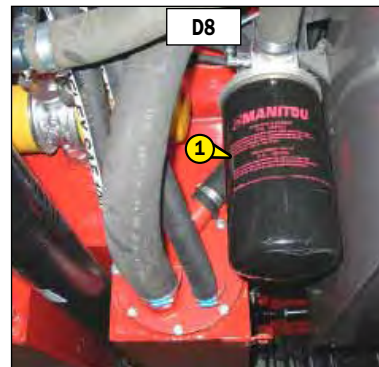

MHT 860 LT-E3  
MHT 950 LT-E3

## D9 - FILTER ONTLUCHTING TANK HYDRAULISCHE OLIE EN TRANSMISSIE VERVANGEN

Draai de ontluuchting "1" (Fig. D9) in de achterkant van de cabine los en vervang hem door een nieuwe met gelijke kenmerken, zie tabel ("Filterelementen en riemen").

Monteer de nieuwe ontluuchting en draai hem met de hand vast.

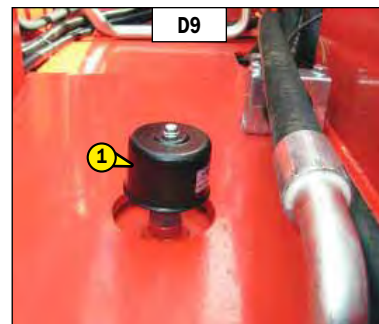

## D10 - FILTRO DELLA VENTILAZIONE CABINA

PULIRE

- Svitare la rotella 1 (fig. D10/1) e togliere il carter di protezione 2 (fig. D10/1).
- Estrarre il filtro di ventilazione della cabina 3 (fig. D10/2).
- Pulire il filtro con un getto d'aria compressa.
- Controllare lo stato del filtro e sostituirlo se necessario (vedi: 3 - MANUTENZIONE: ELEMENTI FILTRANTI E CINGHIE).
- Rimontare il filtro e il carter di protezione.



## D11 - OLIE DIFFERENTIALAAL VOOR - EN ACHTERAS

AFTAPPEN

De heftruck op een horizontaal stuk grond zetten de motor uitzetten, de differentiaalolie moet nog warm zijn.

 **De afgetapte olie op een milieuvriendelijke manier afvoeren.**

- Een bak plaatsen onder de aftappluggen 1 (fig. D11) en ze losdraaien.
- Verwijder de peildop 2 (fig. D11) en de vuldop 3 (fig. D11) om ervoor te zorgen dat de olie naar behoren afgetapt wordt.
- De aftappluggen 1 weer op hun plaats brengen en aandraaien (fig. D11) (aandraaikoppel 34 tot 49 N.m).
- Vul met olie af (zie: 3 - ONDERHOUD: SMEERMIDDELEN EN BRANDSTOF) via de vulopening 3 (fig. D11).
- Het peil is correct als de olie tegen de opening van peil 2 aan staat (fig. D11).
- De aftapplug op eventuele lekkages controleren.
- Plaats de peildop 2 (fig. D11) terug en draai aan (aandraaikoppel 34 tot 49 N.m) evenals de vuldop 3 (fig. D11) (aandraaikoppel 34 tot 49 N.m).
- Dezelfde handeling uitvoeren op de differentiaal van de achteras.

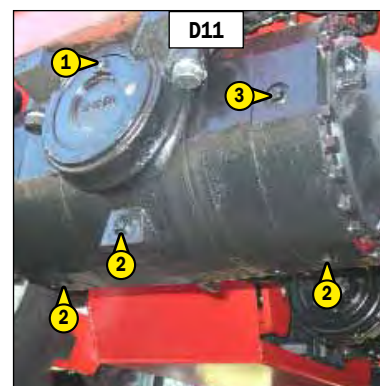

## E - OM DE 1000 WERKUREN

De hiervoor beschreven handelingen verrichten evenals de handelingen die hierna aangegeven worden.

### E1 - BRANDSTOFTANK

SCHOONMAKEN

**!** Het is absoluut verboden te roken tijdens deze ingreep of met een vlam in de buurt te komen.

De heftruck op een horizontaal stuk grond zetten en de motor uitzetten.

- Visueel en met de hand de onderdelen die lekkages zouden kunnen vertonen in de brandstofleiding en op de tank controleren.
- In geval van lekkage uw dealer raadplegen.

**!** Nooit proberen zelf te lassen of andere werkzaamheden te verrichten, dit zou ontploffing of brand ten gevolge kunnen hebben.

- Een bak plaatsen onder de aftapplug 1 (fig. E1/1) en de plug losschroeven.
- De peilstok 2 verwijderen (fig. E1/2) om ervoor te zorgen dat de olie naar behoren wordt afgetapt.
- Spoel met tien liter schone dieselolie via de vulopening 3 (fig. E1/2).
- Plaats de aftapplug terug en draai aan (aandraaikoppel 29 tot 39 N.m).
- Vul schone en gefilterde dieselolie in de tank via de vulopening.
- Plaats de vuldop terug.
- Zonodig het voedingssysteem van de brandstof doorblazen (zie: 3 - ONDERHOUD: G1 - VOEDINGSSYSTEEM BRANDSTOF).

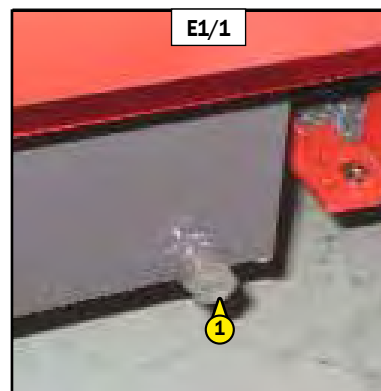

MHT 780 HT-E3  
MHT 1072 LT-E3



MHT 860 LT-E3  
MHT 950 LT-E3

### E2 - VEILIGHEIDSPATROON VAN DE DROGE LUCHT FILTER

VERVANGEN

- Voor het demonteren en het monteren van het patroon, zie: 3 - ONDERHOUD: D3 - PATROON VAN DROGE LUCHTFILTER.
- Verwijder het veiligheidspatroon van de droge luchtfilter 1 (fig. E2) uiterst voorzichtig om te voorkomen dat er stof kan ontsnappen.
- Het draagvlak van de afdichting in de filter met een vochtige, schone en niet pluizerige doek schoonmaken.
- Controleer de goede staat van het nieuwe veiligheidspatroon vóór plaatsing (zie: 3 - ONDERHOUD: FILTERELEMENTEN EN DRIJFRIEMEN).
- De vulling steken in de as van de filter en hem aan de rand en niet in het midden aandrukken.

OPMERKING: De periodiciteit voor het vervangen van het veiligheidspatroon wordt ter indicatie gegeven. Het veiligheidspatroon moet om de twee vervangbeurten van de droge luchtfilter worden vervangen.

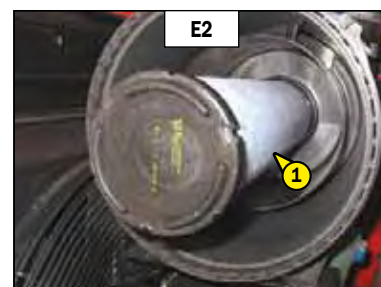

## E3 - HYDRAULISCHE OLIE

AFTAPPEN

## E4 - ZUIGKORF VAN HET RESERVOIR VOOR HYDRAULISCHE OLIE

SCHOONMAKEN

## E5 - FILTERDOP HYDRAULISCHE OLJETANK

VERVANGEN

De heftruck op een horizontaal stuk grond zetten, de motor uitzetten en de arm volledig intrekken en laten zakken.

 **Voor iedere ingreep de omgeving van de aftappluggen en de zuigplaat op de hydraulische tank zorgvuldig schoonmaken.**

### OLIE VERVANGEN

- Een bak plaatsen onder de aftappluggen 1 (fig. E3/1) en ze losdraaien.
- De vuldop 2 verwijderen (fig. E3/2) om ervoor te zorgen dat de olie naar behoren afgetapt wordt, de olie afvoeren.

 **De afgetapte olie op een milieuvriendelijke manier afvoeren.**

### SCHOONMAKEN VAN DE ZUIGKORF

- De zuigplaat 3 verwijderen (fig. E3/3).
- De zuigkorf losdraaien, schoonmaken met behulp van samengeperste lucht, zijn staat controleren en zonodig vervangen (zie: 3 - ONDERHOUD: FILTERELEMENTEN EN DRIJFRIEMEN).
- De zuigkorf en de zuigplaat 3 weer op hun plaats brengen (fig. E3/3) (aandraaikoppel 81 N.m) en controleren of de afdichting naar behoren is geïnstalleerd.

### OLIE VULLEN

- De aftappluggen 1 schoonmaken en weer op hun plaats brengen (fig. E6/1) (aandraaikoppel 29 tot 39 N.m).
- Afvullen met olie (zie: 3 - ONDERHOUD: SMEERMIDDELEN EN BRANDSTOF) via het vulgat 7 (fig. E6/2).

 **Een uiterst schone bak en trechter gebruiken en de bovenkant van de oliebus voor het vullen schoonmaken.**

- Oliepeil op de peilstok 5 aflezen (fig. E3/4), de olie moet tot aan het rode punt staan.
- De aftapplug op eventuele lekkages controleren.
- Een nieuwe vuldop 2 aanbrengen (fig. E3/2) (zie: 3 - ONDERHOUD: FILTERELEMENTEN EN DRIJFRIEMEN).

### SCHOONMAKEN VAN HET HYDRAULISCH SYSTEEM

- Laat de verbrandingsmotor (gaspedaal half open) gedurende 5 minuten draaien. Gebruik daarbij niets op de heftruck. Laat de motor vervolgens nogmaals 5 minuten draaien en gebruik daarbij alle hydraulische onderdelen (m.u.v. de stuurinrichting en de rem).
- Laat de verbrandingsmotor één minuut op het maximale toerental draaien en activeer vervolgens de stuurinrichting en de rem.
- Op deze manier wordt het systeem gereinigd via het oliefilter van het hydraulische terugcircuit.

Deze ingreep moet door uw dealer worden verricht na iedere olieerversing.

De hydraulische olie die voor het systeem wordt gebruikt moet op zijn minst gelijk zijn aan een kwaliteit van de klasse 8 (volgens NAS 1638). Uw dealer kan het systeem schoonmaken met een externe centrale en de kwaliteit van de olie controleren om de levensduur van de hydraulische componenten en met name de hoofdpomp, veilig te stellen.

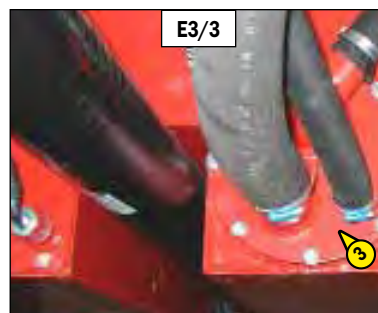
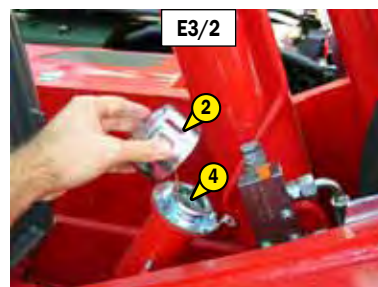

**VEILIGHEIDSRIEM MET TWEE ANKERPUNTEN**

- De volgende punten controleren:
  - De bevestiging van de ankerpunten op de stoel.
  - Of de riem en het vergrendelingsmechanisme schoon zijn.
  - Of het vergrendelingsmechanisme naar behoren werkt.
  - De staat van de riem (inkepingen, rafels).

**VEILIGHEIDSRIEM MET OPROLMECHANISME EN TWEE ANKERPUNTEN**

- De hierboven staande punten controleren evenals de volgende:
  - Of de riem naar behoren wordt opgerold.
  - De staat van de afdekplaatjes van de oprolmechanisme.
  - Of het oprolmechanisme geblokkeerd worden door stevig aan de riem te trekken.

OPMERKING: Na een ongeval, moet de veiligheidsriem vervangen worden.

**⚠ U mag in geen geval de heftruck gebruiken als de veiligheidsgordel defect is (bevestiging, blokkering, gescheurd enz...). De veiligheidsgordel onmiddellijk repareren of vervangen.**

**E7 - OLIE SNELHEIDSVERTRAGERS VOOR- EN ACHTERWIELEN**

**AFTAPPEN**

De heftruck op een horizontaal stuk grond zetten, de motor uitzetten, de olie van de snelheidsvertragers moet nog warm zijn.

**⚠ De afgetapte olie op een milieuvriendelijke manier afvoeren.**

- De olie in iedere snelheidsvertrager van de voorwielen aftappen en vervangen.
- De aftapplug 1 op stand A zetten (fig. E7).
- Een bak plaatsen onder de aftapplug en deze losdraaien.
- De olie volledig naar buiten laten stromen.
- De aftapopening op stand B zetten, dat wil zeggen op peilopening.
- Vul af met olie (zie: 3 - ONDERHOUD: SMEERMIDDELEN EN BRANDSTOF) via de peilopening 1 (fig. E7).
- Het oliepeil is correct als de olie tegen de opening aan staat.
- De aftapplug 1 weer op zijn plaats brengen en aandraaien (fig. E7) (aandraaikoppel 34 tot 49 N.m).
- Dezelfde handeling uitvoeren op de snelheidsvertragers van de achterwielen.

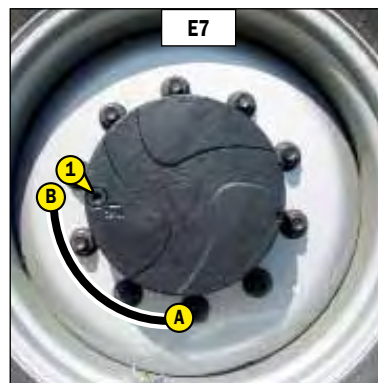

**E8 - REDUCTIEKAST TRANSMISSIE**

**AFTAPPEN**

De heftruck dient zich op een effen vlak te bevinden met stilgelegde motor en nog warme reductorolie.

- Plaats een bak onder de aftapplug "1" (fig. E8) en laat de olie eruit lopen.
- Verwijder de niveauplug en de vuldop "2" (fig. E8) om een complete lozing te bekomen.
- Draai de aftapplug terug aan "1" (fig. E8).
- Vul de olie volledig bij (zie hoofdstuk "Oliën - Vetten - Vloeistoffen - Brandstof - Filters") via de peil- en vulopening "2" (fig. E8).
- Het peil is goed wanneer de olie tot aan de rand van de peilopening komt.
- Draai de niveauplug terug vast.
- Controleer of de aftapplug eventueel lekt.

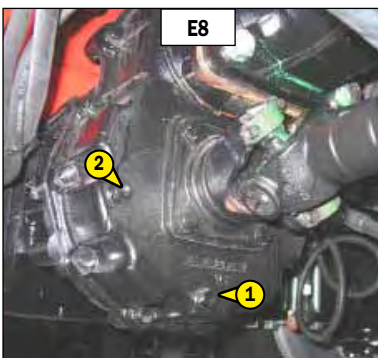

MHT 780 HT-E3  
MHT 860 LT-E3  
MHT 950 LT-E3

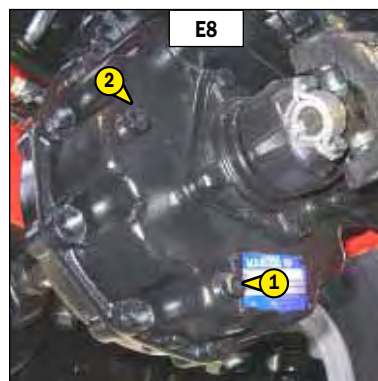

MHT 1076 LT-E3



## F - OM DE 2000 WERKUREN

De hiervoor beschreven handelingen verrichten evenals de handelingen die hierna aangegeven worden.

### F1 - KOELVLOEISTOF

#### AFTAPPEN

Deze handelingen moeten uitgevoerd worden zo dikwijls als noodzakelijk en in ieder geval om de twee jaar als de winter in aantocht is. De heftruck op een horizontaal stuk grond zetten, de motor uitzetten, motor moet koud zijn.

#### AFTAPPEN VAN DE VLOEISTOF

- De motorkap openen en de accukap oplichten.
- Een bak plaatsen onder de rubber slang 1 (fig. F1/1) van de radiator en de aftapplug 2 (fig. F1/2) van het motorblok. De rubber slang demonteren en de aftapplug losdraaien.
- De vuldop 3 (fig. F1/3) van de radiator verwijderen.
- Het koelsysteem volledig aftappen, controleren op de openingen niet verstopt raken.
- De staat van de radiatorslangen en de bevestigingen controleren en de slangen zonodig vervangen.
- Het systeem doorspoelen met schoon water en een schoonmaakmiddel gebruiken indien nodig.

#### VULLEN VLOEISTOF

- De rubber slang 1 (fig. F1/1) weer op zijn plaats brengen en aandraaien evenals de aftapplug 2 (fig. F1/2) (aandraaikoppel 40 N.m).
- Het systeem volledig vullen met koelmiddel (zie: 3 - ONDERHOUD: SMEERMIDDELEN EN BRANDSTOF) tot aan het midden van de peilstok 4 (fig. F1/3) via de vulopening 5 (fig. F1/3).
- De vuldop 3 weer op zijn plaats brengen (fig. F1/3).
- De motor enkele minuten stationair laten draaien.
- Controleren op eventuele lekkage.
- Het peil controleren en zonodig bijvullen.

 De verbrandingsmotor bevat geen corrosiewerende elementen en moet het hele jaar door gevuld worden met een mengsel dat minimaal 25 % antivries op basis van ethyleenglycol bevat.

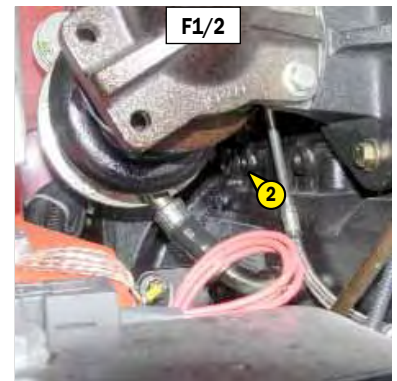
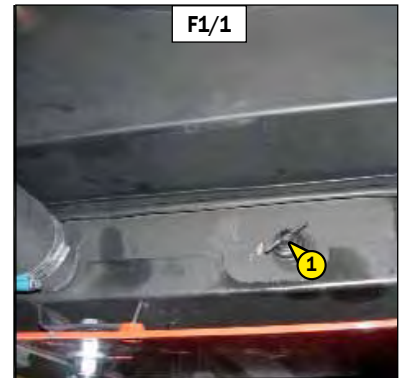



## G - SPECIAAL ONDERHOUD

### G1 - VOEDINGSSYSTEEM BRANDSTOF

#### DOORBLAZEN

Deze ingrepen moeten in de volgende gevallen verricht worden:

- Als een component van het voedingssysteem vervangen.
- Als de tank wordt afgetapt.
- Lege tank.

**⚠** *Alle contact met brandstof onder hoge druk is gevaarlijk voor diepgaande doordringing in de huid en brandwonden. Brandstofstralen onder hoge druk kunnen brand. Het niet naleven van de instructies voor controle en onderhoud kan aanleiding geven tot ernstige verwondingen.*

**⚠** *Nooit tussenkomen in het hogedruk-circuit. Het niet naleven van deze instructie kan aanleiding geven tot ernstige schade aan de motor. De hogedrukzijde van het brandstofsysteem mag enkel worden afgesteld en gerepareerd door erkende technici met de geschikte opleiding.*

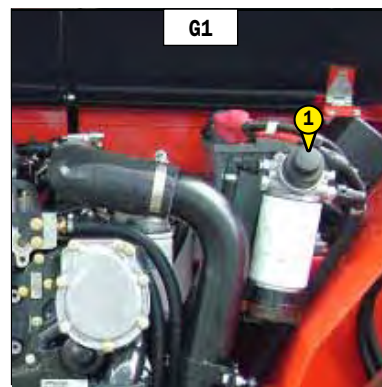

Controleren of er voldoende brandstof in de tank zit en dan de doorspoeling in de hierna aangegeven volgorde verrichten:

- De motorkap openen.
- Controleer de staat van het circuit van de brandstofvoeding.
- Druk 50 keer op de handpomp 1 (fig. G1) om de lucht uit het lagedruk-circuit te verwijderen.
- De motor is nu klaar om te starten.
- De verbrandingsmotor onmiddellijk na het doorspoelen van het brandstofsysteem 5 minuten stationair laten draaien om te controleren of de inspuitspomp wel naar behoren doorgespoeld is.

OPMERKING: Als de motor even goed draait en daarna stopt of hapert, het lage druk systeem op lekken controleren. In geval van twijfel uw dealer raadplegen.

## G2 - WIEL

VERVANGEN

 **Als het wiel op de openbare weg moet worden verwisseld, de volgende maatregelen treffen:**

Wij raden u aan voor deze ingreep een hydraulische krik te gebruiken van MANITOU referentie 505507 en de verticale stut van MANITOU referentie 554772.

- Indien mogelijk de heftruck op een stevig en horizontaal vlak plaatsen.
- De heftruck tot stilstand brengen (zie: 1 - VEILIGHEIDSVOORSCHRIFTEN: INSTRUCTIES MET BETREKKING TOT HET RIJDEN ONBELAST EN MET EEN LADING).
- De waarschuwingslichten ontsteken.
- De heftruck in beide richtingen stutten op de as die tegenover het wiel dat moet worden verwisseld staat.
- De moeren van het wiel dat verwisseld moet worden losdraaien totdat ze zonder moeite verwijderd kunnen worden.
- De krik onder de stut van de as plaatsen, zo dicht mogelijk bij het wiel en de krik afstellen (fig. G2/1).
- Opkrikken totdat het wiel niet meer in contact met de grond is en de verticale stut onder de as plaatsen (fig. G2/2).
- De wielmoeren helemaal losdraaien en ze verwijderen.
- Het wiel losmaken mbv heen- en weerbewegingen en het naar de zijkant rollen.
- Het nieuwe wiel op de naaf schuiven.
- De moeren met de hand aandraaien, ze zonodig smeren.
- De verticale stut verwijderen en de heftruck met de krik laten zakken.
- De wielmoeren aandraaien mbv een dynamometrische sleutel (zie: 3 - ONDERHOUD: A - DAGELIJKS OF OM DE 10 WERKUREN wat betreft de aandraaikoppel).

OPMERKING: OPTIONEEL zijn een wielgereedschapskit en een bandenherstelkit beschikbaar.



## G3 - LICHTEN VOOR

BIJSTELLEN

### AANBEVELING MET BETREKKING TOT DE AFSTELLING

(volgens norm ECE-76/756 76/761 ECE20)

Bijstelling van -2% van de bundel van de dimlichten ten opzichte van de horizontale as van de schijnwerper.

### AFSTELLINGSPROCEDURE

- Zet de heftruck onbelast in de transportstand tegenover een witte muur op een vlakke horizontale ondergrond (fig. G3).
- De druk van de banden controleren (zie: 2 - BESCHRIJVING: KARAKTERISTIEKEN).
- De rijrichtingschakelaar in de vrije stand zetten en de handrem lossen.

### BEREKENING VAN DE HOOGTE VAN DE BUNDEL VAN DE DIMLICHTEN (H2)

- h1 = Hoogte van het dimlicht ten opzichte van de grond.
- h2 = Hoogte van de afgestelde bundel.
- l = Afstand tussen het dimlicht en de witte muur.

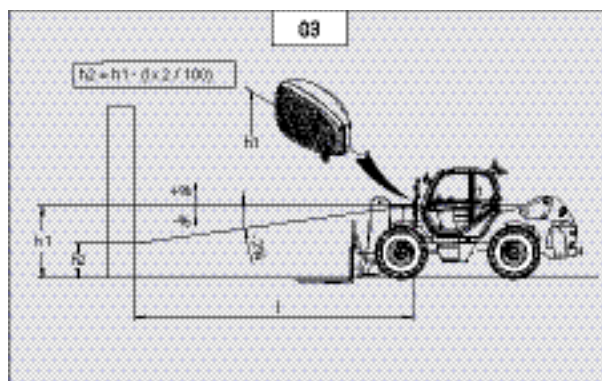

 **Het slepen kan bij zeer lage snelheid en over korte afstanden uitgevoerd worden.**

- Schakel de versnellingspook naar de neutraalstand.
- Los de parkeerrem.
- Schakel de noodlichten aan.
- Plaats de koppeling handmatig naar de neutraalstand :
  - a) ontkoppel en verstop de hydraulische slangen "1" (Fig. G2/1) uit de cilinder van de versnellingsbak lage snelheid/hoge snelheid ;
  - b) druk op de stang "2" (Fig. G2/1) van de versnellingsbak om hem eruit te halen en breng hem in de neutraalstand (de tussenliggende stand tussen de twee daaropvolgende "impulsen").
- Schakel de negatieve rem uit:
  - a) draai de schroeven met tegenmoer 3 (Fig. G2/2) aan beide kanten van het stuurhuis op de achteras aan tot ze tegen zuiger klemmen.
  - b) draai vervolgens één slag aan.

Opgelet

Het is van groot belang dat de tegengestelde schroeven evenredig aangespannen worden.

- Bij gebrek aan hydraulische servobesturing aan de sturing en aan de remmen, dient u langzaam en krachtig op deze twee bedieningen in te werken. Vermijd bruuske en stapsgewijze bewegingen.

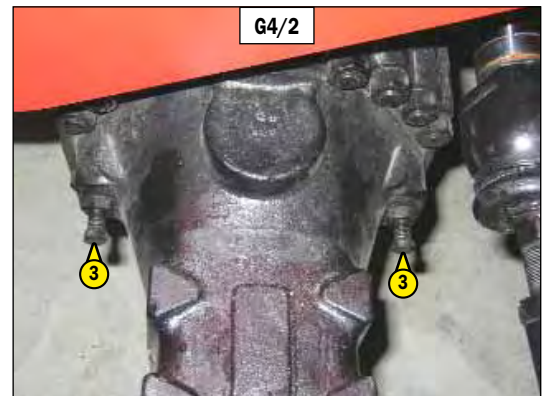
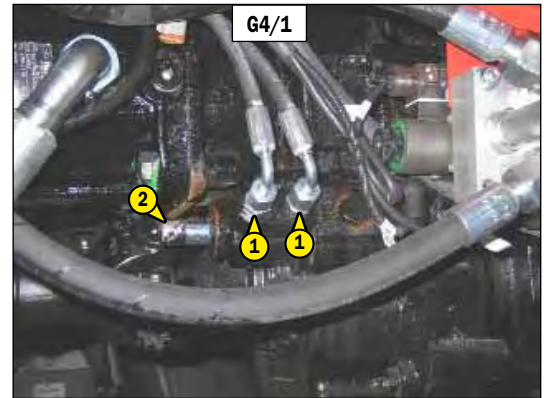

## G5 - HEFTRUCK

### BEVESTIGEN

- Houd rekening met de ligging van het zwaartepunt van de heftruck tijdens het optillen (fig. G5/1).

A = 1800 mm	B = 850 mm	MHT 780 HT-E3
A = 1663 mm	B = 1067 mm	MHT 860 LT-E3
A = 1712 mm	B = 1018 mm	MHT 950 LT-E3
A = 1790 mm	B = 1080 mm	MHT 1076 LT-E3

- Steek de haken in de hiervoor voorziene bevestigingspunten (fig. G5/2 en G5/3).

MHT 780 HT-E3

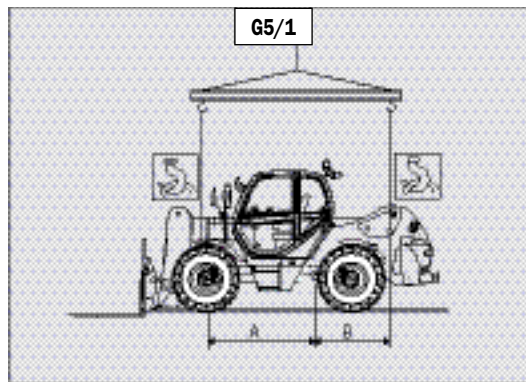

MHT 860 LT-E3  
MHT 950 LT-E3

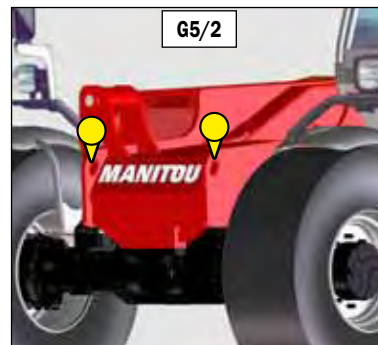
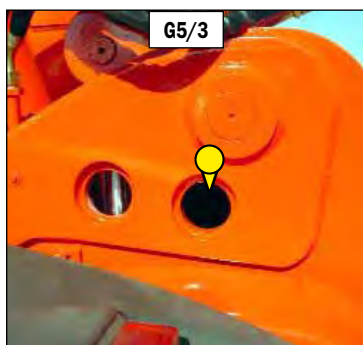
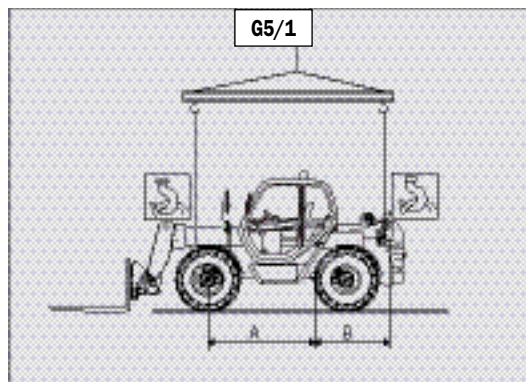

MHT 1076 LT-E3

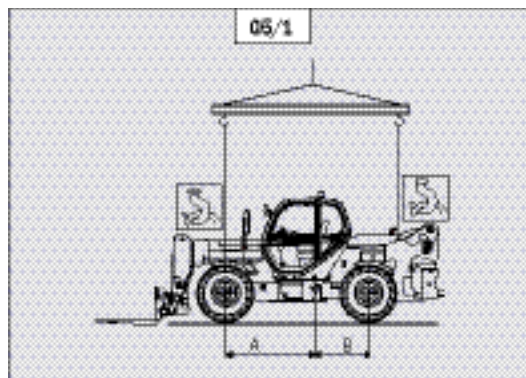
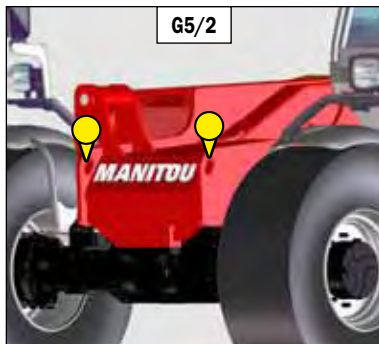

## G6 - HEFTRUCK OP EEN PLATFORMWAGEN

### VERVOER

**!** Voor het laden van de heftruck controleren of de veiligheidsvoorschriften met betrekking tot het vervoersplatform naar behoren zijn toegepast en controleren of de bestuurder van het transportmiddel op de hoogte is gesteld van de afmetingen en het gewicht van de heftruck (zie: 2 - BESCHRIJVING: KARAKTERISTIEKEN).

**!** Controleren of de afmetingen en het draagvermogen van het platform toereikend zijn voor het vervoer van de heftruck. Eveneens de toelaatbare aanrakingsdruk op de grond van het platform ten opzichte van de heftruck controleren.

**!** Wat betreft de heftrucks voorzien van turbocompressor motoren, de uitlaat dicht maken om te voorkomen dat de as van de turbo zonder smering zal gaan draaien tijdens de verplaatsing.

### LADEN VAN DE HEFTRUCK

- De wielen van de platformwagen blokkeren.
- De laadbruggen van de platformwagen in een zo'n klein mogelijke hoek installeren om de heftruck de wagen te kunnen rijden.
- De heftruck parallel ten opzichte van het platform zetten.
- De heftruck tot stilstand brengen (zie: 1 - VEILIGHEIDSVOORSCHRIFTEN: INSTRUCTIES MET BETREKKING TOT HET RIJDEN ONBELAST EN MET EEN LADING).

### HEFTRUCK VASTZETTEN

- De stutten op het platform aan de voor- en achterzijde van iedere band bevestigen (fig. G6/1).
- Bevestig de stutten eveneens aan het platform aan de binnenkant van iedere band (fig. G6/2).
- Snoer de heftruck vast op het platform met voldoende stevige touwen. Aan de voorzijde van de heftruck aan de bevestigingspunten 1 (fig. G6/3) en aan de achterzijde aan de trekspil 2 (fig. G6/4).
- Breng de spanners aan (fig. G6/5).

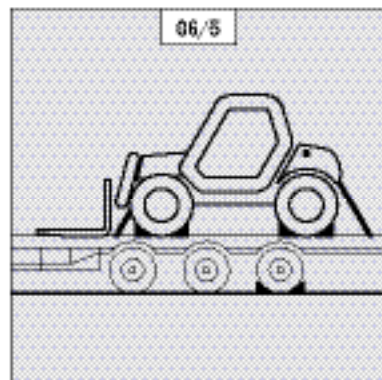
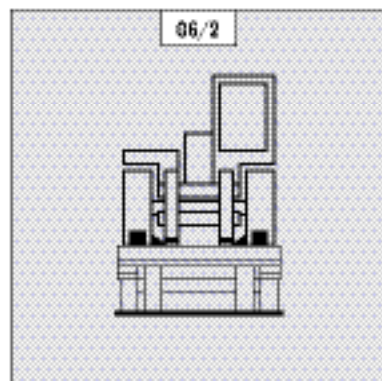
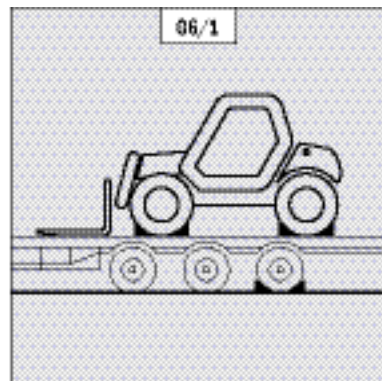











Volgens het gebruik van de heftruck kan een periodiek opnieuw afregelen van de inrichting noodzakelijk zijn.

Deze procedure laat toe deze operatie op eenvoudige wijze uit te voeren.

- Stel een vorkhouder of een bak ter beschikking met een last die ongeveer de helft van de nominale capaciteit van de heftruck bedraagt.
- Voer het opnieuw afregelen uit terwijl de heftruck bij voorkeur koud is (voor gebruik) of controleer of de temperatuur van de achteras de 50 °C niet overschrijdt.
- Plaats de heftruck op een platte en horizontale bodem met de wielen recht.

**⚠** Volg nauwgezet de aanwijzingen op voor het positioneren van de arm. Twee geluidssignalen en het aangaan van het controlelampje **⚠** storing waarschuwen u bij het niet naleven van de aanwijzingen. Raadpleeg bij twijfel uw dealer.

<p><b>STAP 1 INGANG</b></p>	 <ul style="list-style-type: none"> <li>- Zonder toebehoren.</li> <li>- Arm volledig ingeschoven en naar omhoog.</li> <li>- Op stabilisatoren indien aanwezig.</li> </ul>	<p>➔ <b>Druk lang en simultaan op de knoppen MODUS "BAK" en TEST.</b></p>  <ul style="list-style-type: none"> <li>- Twee geluidssignalen en het twee keer knipperen van alle leds bevestigen de aanvang van de procedure.</li> </ul>
<p><b>STAP 2</b></p>	 <ul style="list-style-type: none"> <li>- Eén geluidssignaal.</li> <li>- De eerste groene led knippert.</li> <li>- Knop test knippert.</li> </ul>	<p>➔ Zonder toebehoren.</p>  <ul style="list-style-type: none"> <li>- Stabilisatoren naar omhoog indien aanwezig.</li> <li>- Schutbord maximaal naar achteren.</li> <li>- Arm volledig ingeschoven in lage positie op enkele cm van de bodem.</li> </ul> <p>➔ <b>Kort drukken op de knop test.</b></p> 
<p><b>STAP 3</b></p>	 <ul style="list-style-type: none"> <li>- De eerste groene led blijft vast aan.</li> <li>- De tweede groene led knippert.</li> <li>- Knop test knippert.</li> </ul>	 <ul style="list-style-type: none"> <li>- Met de vorkhouder of de bak en een last (houd de telescoop ingeschoven voor het toelaten van de andere hydraulische bewegingen).</li> <li>- Arm volledig ingeschoven in lage positie op enkele cm van de bodem.</li> </ul> <p>➔ <b>⚠ Houd tijdens deze handeling de last altijd zo dicht mogelijk bij de bodem.</b></p>  <ul style="list-style-type: none"> <li>- Houd de knop uitschakelen onderbreking van de "verzwarende" hydraulische bewegingen ingedrukt, en schuif de last uit tot de achterwielen van de grond komen.</li> </ul> <p>OPMERKING: Deze stap bestaat uit het ontlasten van de achteras; dit kan worden bereikt met behulp van een krik die de belasting op de achteras opvangt.</p> <p>➔ <b>Kort drukken op de knop test.</b></p>  <ul style="list-style-type: none"> <li>- Twee geluidssignalen en het twee keer knipperen van alle leds bevestigen het einde van de procedure.</li> </ul>
<p><b>STAP 4 UITGANG</b></p>	 <ul style="list-style-type: none"> <li>- Alle leds zijn aan.</li> <li>- Een continu geluidssignaal.</li> </ul>	<p>➔</p>  <ul style="list-style-type: none"> <li>- Na de procedure voor het opnieuw afregelen bevindt de heftruck zich in overbelasting; schuif de telescoop terug in om de situatie te herstellen.</li> </ul>

**⚠** Controleer wanneer het opnieuw afregelen beëindigd is de goede werking van de waarschuwingsinrichting en begrenzer van de overlangse stabiliteit (zie: **3 - ONDERHOUD: A - DAGELIJKS OF OM DE 10 BEDRIJFSUREN**).



**4 - ELEKTRISCHE  
EN HYDRAULISCHE  
INRICHTING**



# ELEKTRISCHE INRICHTING

## STARTER

De starter bevindt zich links van de motor en behoeft geen ander onderhoud dan de reiniging en het aanspannen van de schroefjes. Raadpleeg uw makelaar of dealer als de starter niet goed werkt.

## ALTERNATOR

De alternator bevindt zich links van de motor. De alternator en de regulator zijn ontworpen om in een gepolariseerd éénrichtingssysteem te functioneren, daarom dienen de volgende voorzorgen genomen te worden wanneer aan het acculaadcircuit gewerkt wordt, zoniel kan de elektrische apparatuur ernstig beschadigd raken:

Activeer de alternator niet met open circuit, maar vergewis er u van dat alle klemmetjes goed aangespannen zijn.

De klemmetjes achter de alternator dienen absoluut niet losgemaakt te worden wanneer de thermische motor draait, zoniel kan de alternator beschadigd worden.

Let op de polariteit van de verbindingen wanneer u een accu installeert. Het is van uiterst belang dat de kabel met het (+) teken met de positieve pool (+) van de accu en de kabel met het (-) teken met de negatieve pool van de accu verbonden wordt en dat er aarding is.

Als een tweede accu gebruikt wordt om de thermische motor op starten moeten de klemmen altijd aan de gelijke polen gekoppeld worden (Fig. A). Monteer een accu met dezelfde voltage als die waarmee de heftruck uitgerust is.

Als een externe acculader gebruikt wordt dient de kabel (+) van de lader met de klem (+) van de accu en de draad (-) van de lader met de klem (-) van de accu verbonden te worden.

Veroorzaak nooit een kortsluiting en zet de klemmen van de alternator nooit op de grond.

Keer de verbinding van de alternator naar de batterij nooit om. Demonteer of vervang nooit een elektrische koppeling wanneer de motor draait.

Wanneer elektrisch gelast wordt aan de heftruck dient de negatieve kabelklem rechtstreeks op het te solderen stuk aangebracht te worden om te vermijden dat de erg sterke stroom door de alternator gaat; de accu dient nadien terug ontkoppeld te worden.

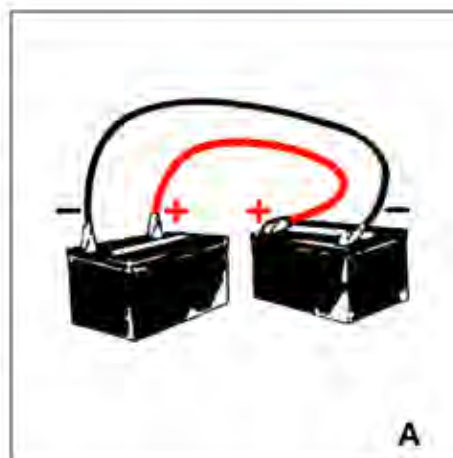

## **VERLICHTING**

Een gesprongen lamp dient onmiddellijk vervangen te worden. Hanteer een nieuwe lamp niet met de blote of met vuile handen; elk spoor van vet, olie of zweet verdampst immers wanneer de lamp verhit en vervuult zo de reflector. Raak de reflector nooit aan, probeer hem nooit op te poetsen. Open de koplamp alleen om de lamp te verwisselen.

## **ACCU**

De doeltreffendheid van de accu is evenredig aan de vermindering van de temperatuur, en dit tot een volledige uitschakeling bij  $-40^{\circ}\text{C}$ . Gebruik de starter niet als de accu aan een temperatuur van ca.  $-29^{\circ}\text{C}$  blootgesteld werd. Verwarm in dergelijke gevallen de accu op door hem in tot op 5 cm van de doppen in lauw water te dompelen. Bij erg lage temperaturen dient de accu uit de heftruck gehaald te worden en in een warme omgeving gehouden te worden tot hij gebruiksklaar is.

***ELEKTRISCHE  
INRICHTING  
MHT 780 T***

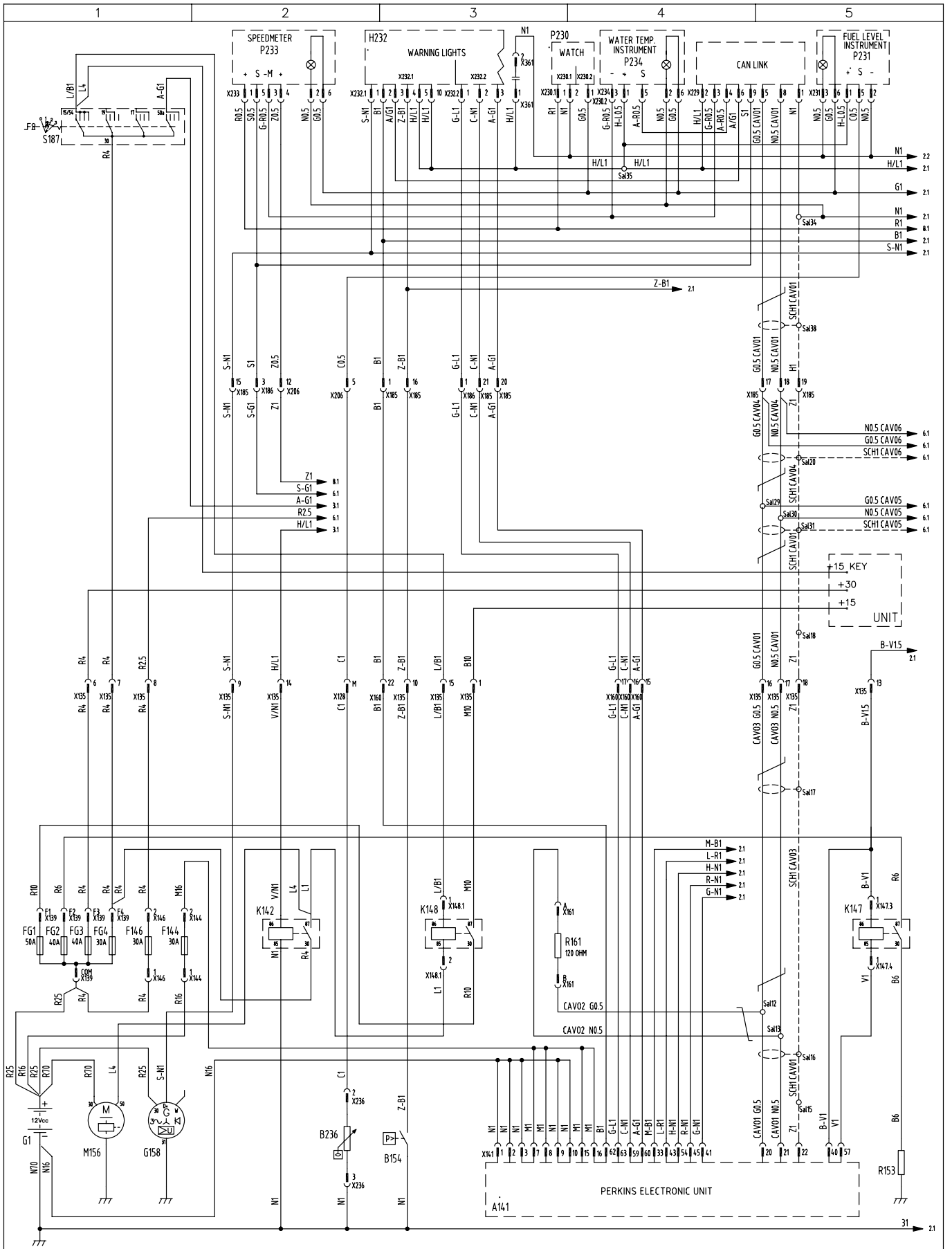

MHT 780 HT



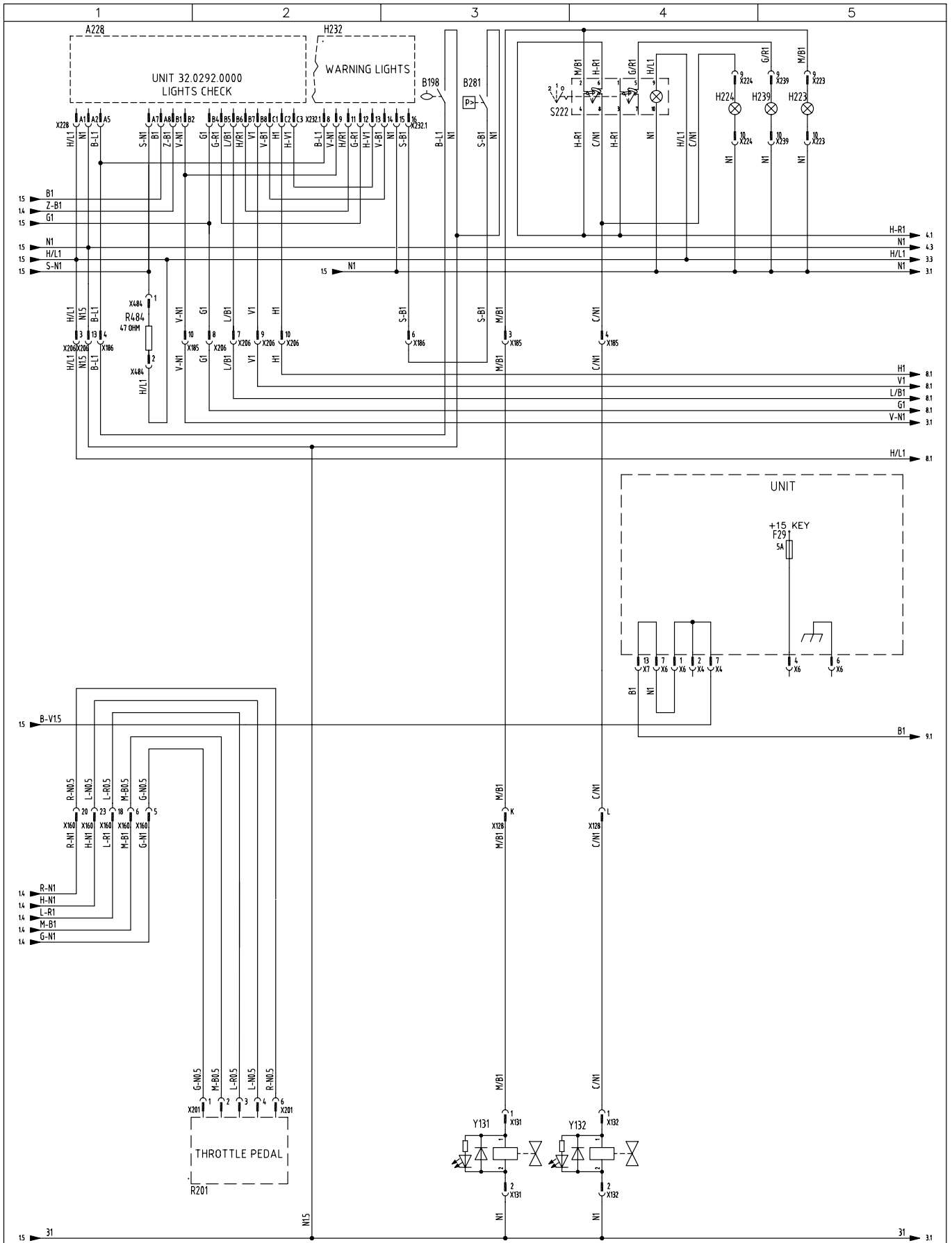

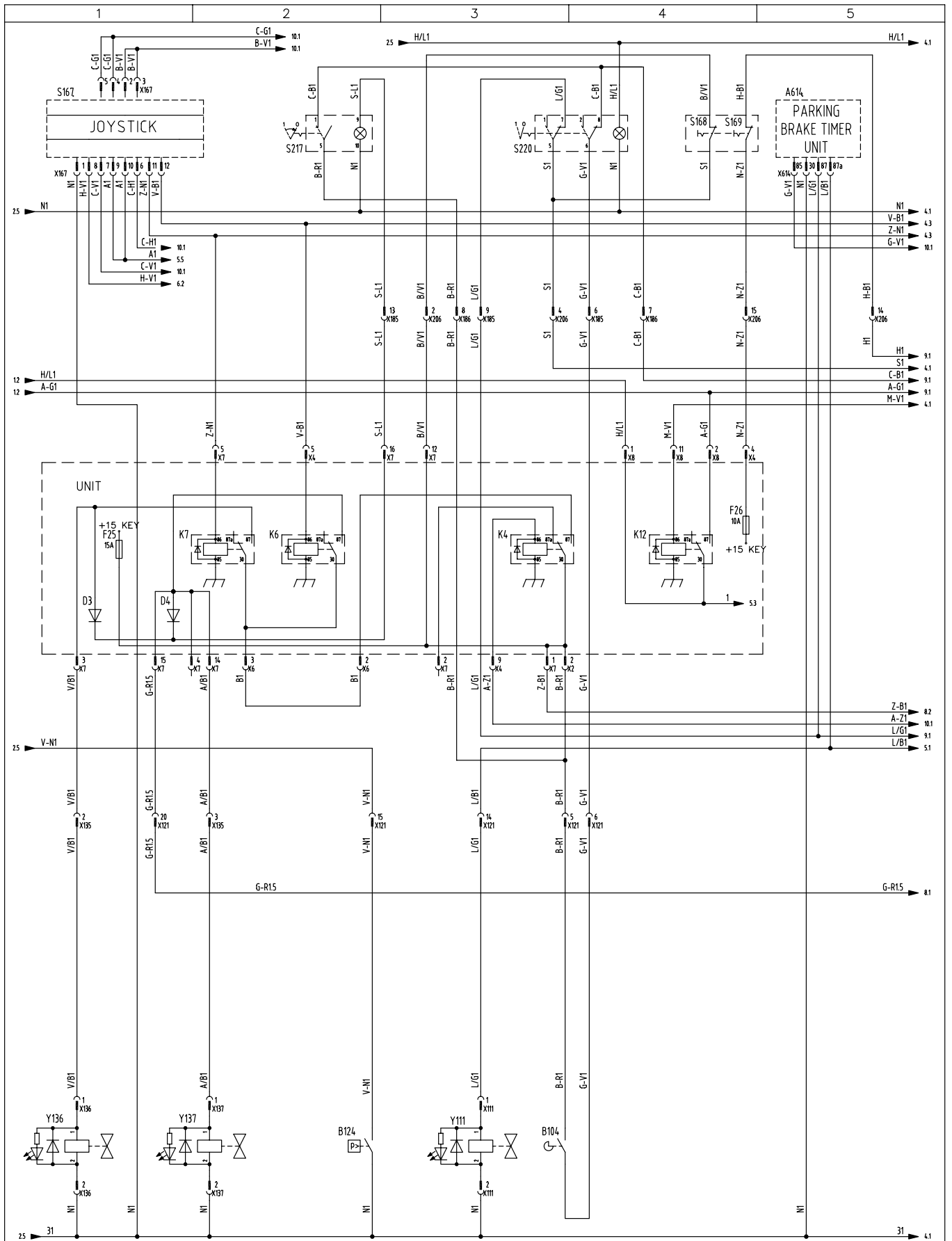

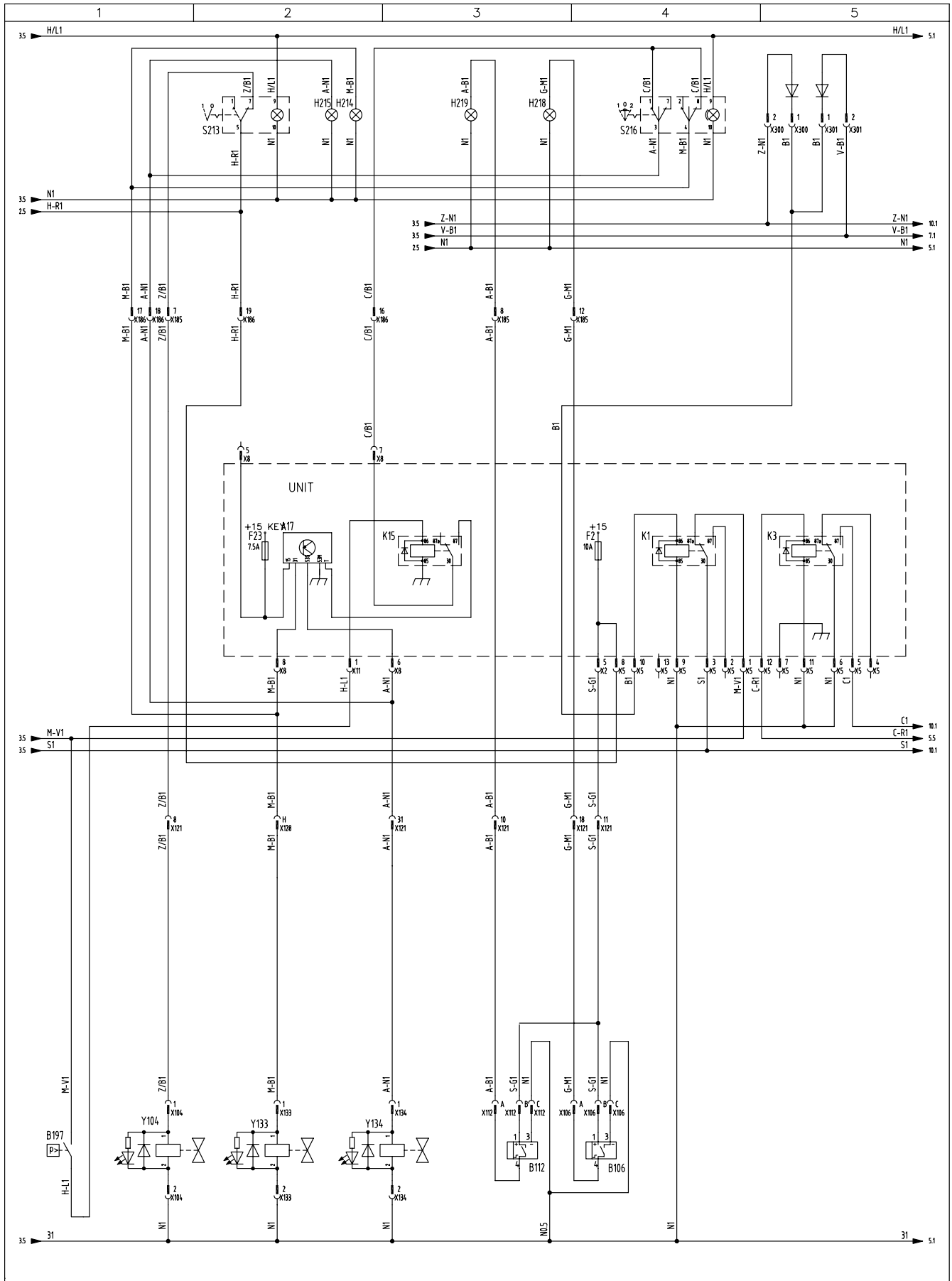

MHT 780 HT



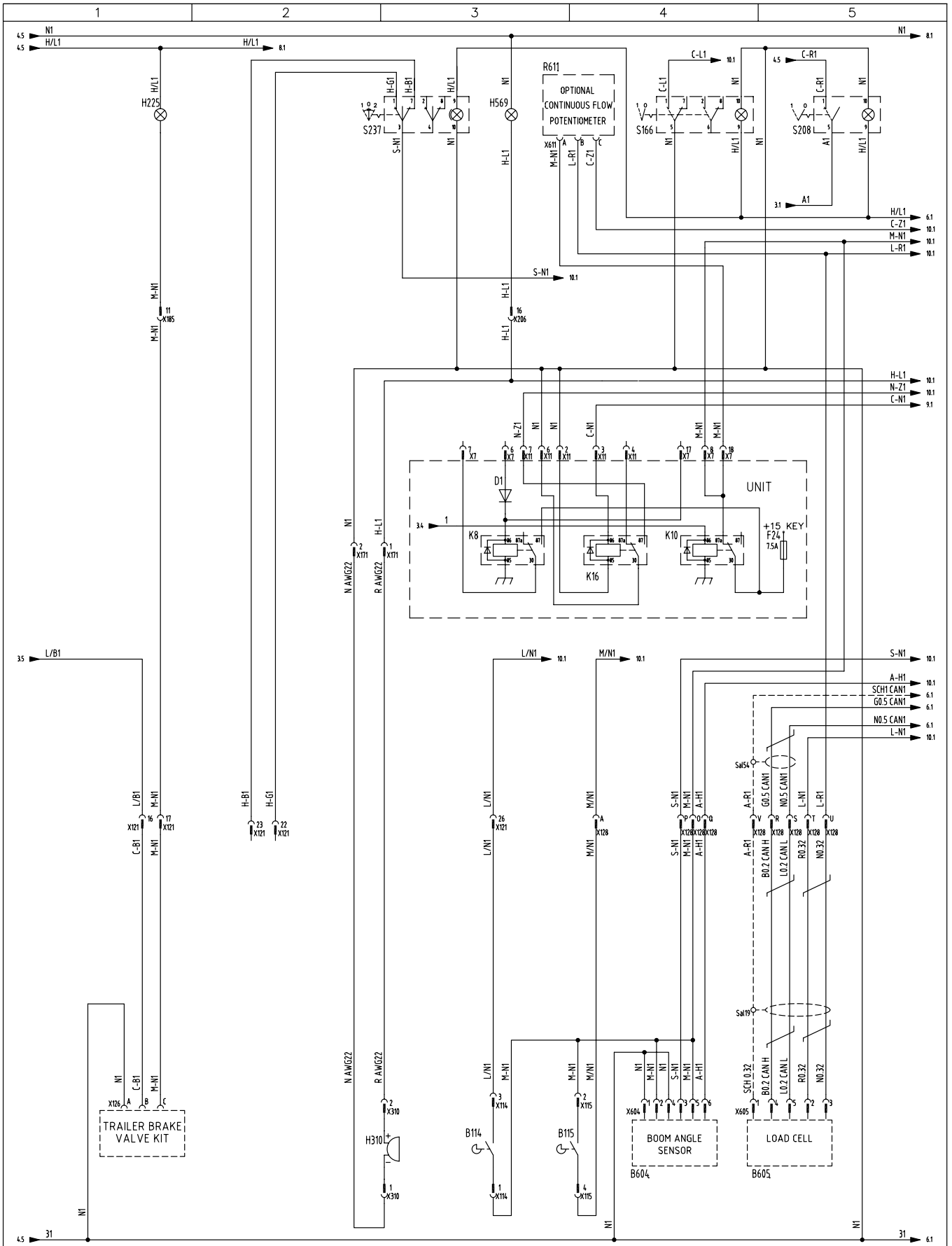

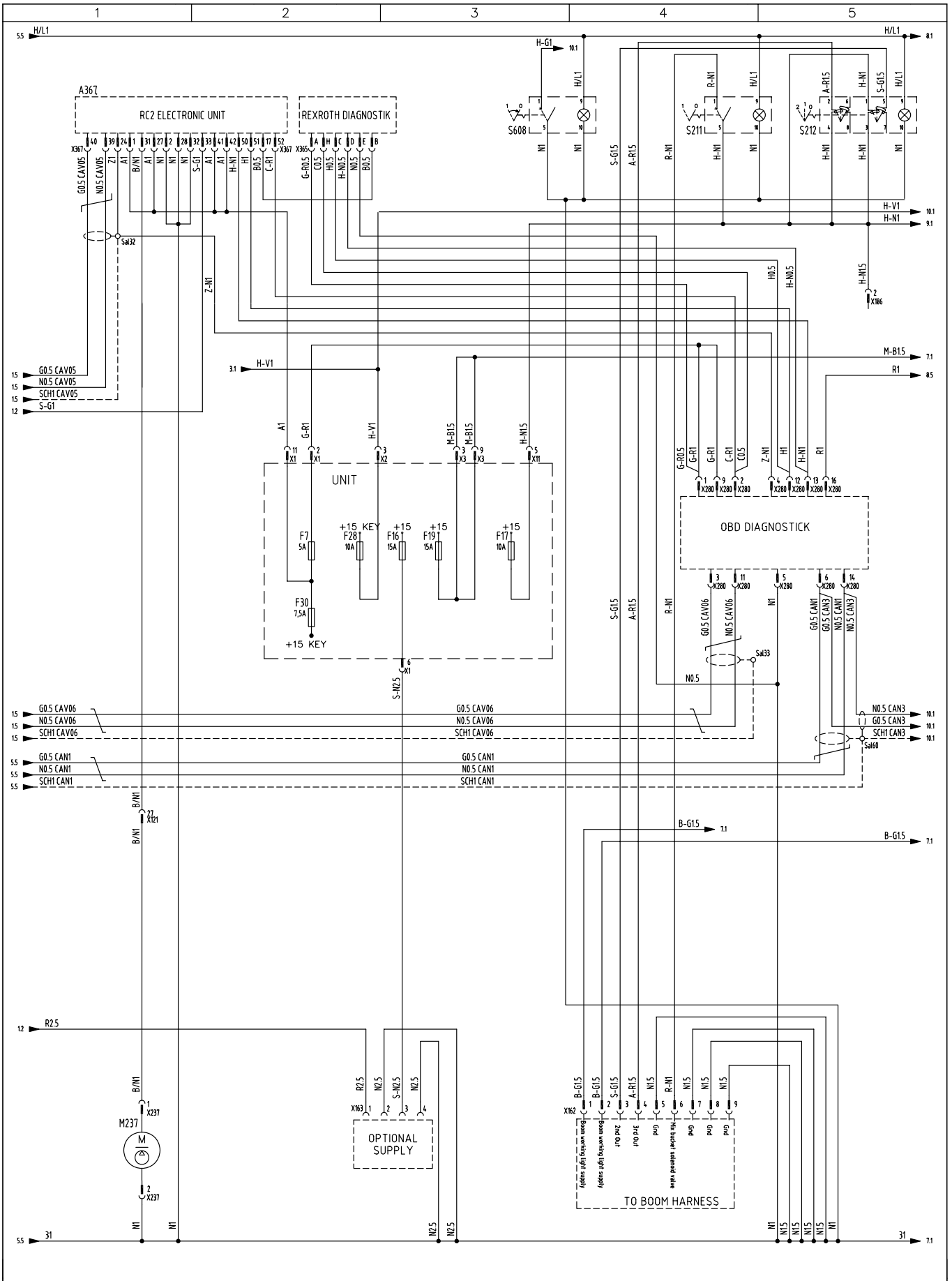







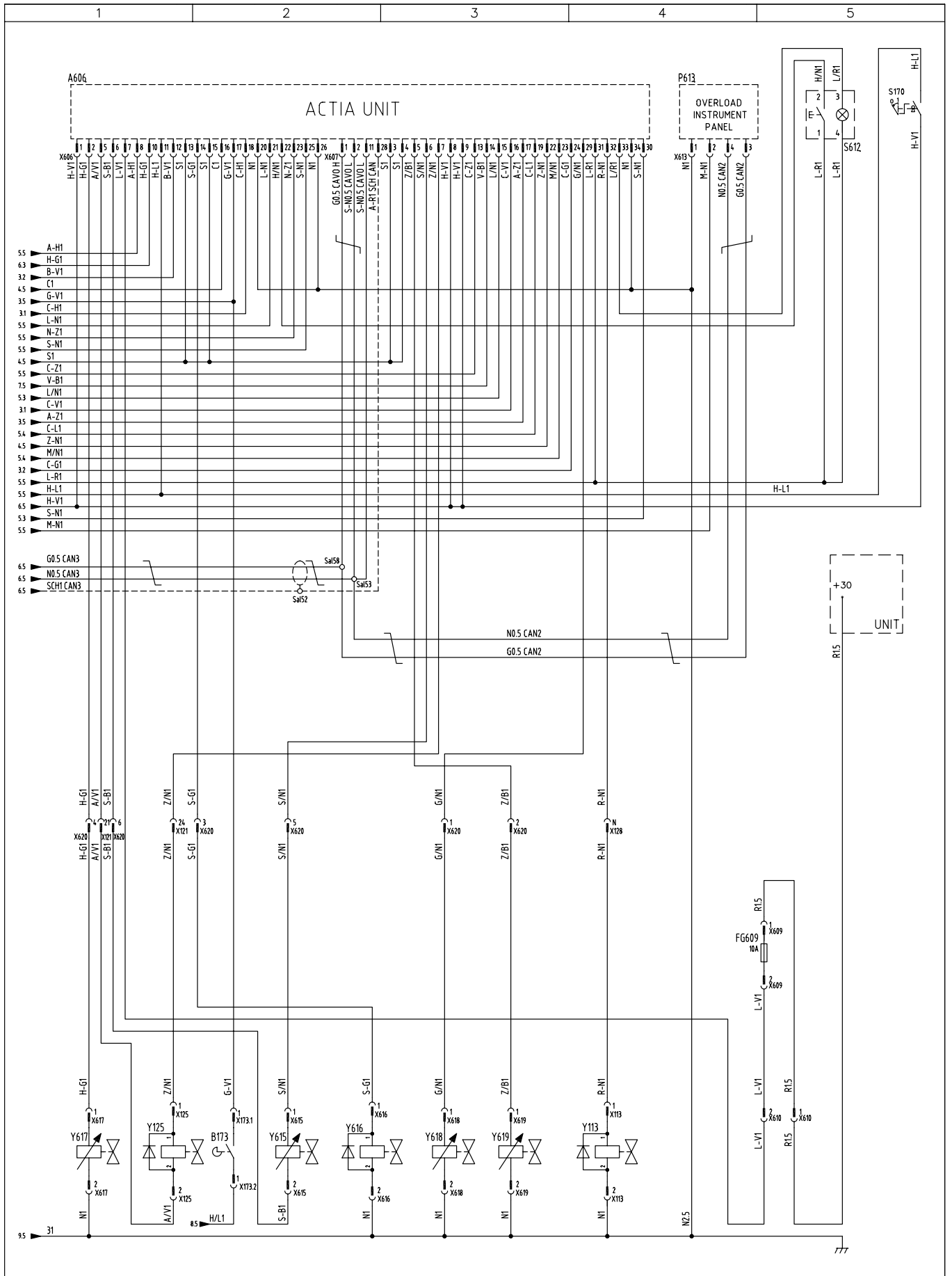

1	2	3	4	5	
Nome/Item	Descrizione/Description	Fg/Sh	Nome/Item	Descrizione/Description	Fg/Sh
A17	Centralina cambio cilindrata	4.2	A17	CHANGE POWER UNIT	4.2
A18	CENTRALINA FLASHER	8.4	A18	FLASHER UNIT	8.4
A141	CENTRALINA PERKINS	1.3	A141	PERKINS UNIT	1.3
A200	AUTORADIO	7.4	A200	RADIO	7.4
A228	CENTRALINA CHECK SPIE	2.1	A228	WARNING LIGHTS CHECK UNIT	2.1
A238	AUTORADIO	7.4	A238	RADIO	7.4
A367	CENTRALINA RC2	6.1	A367	RC2 UNIT	6.1
A606	CENTRALINA ACTIA	10.1	A606	ACTIA UNIT	10.1
A614	TEMPORIZZATORE EV PARKING BRAKE	3.5	A614	PARKING BRAKE SOLENOID VALVE TIMER UNIT	3.5
B104	MICRO MARCIA INSERITA	3.3	B104	INSERTED GEAR SWITCH	3.3
B105	AVVISATORE ACUSTICO	8.2	B105	CLAXON	8.2
B106	SENSORE ALLINEAMENTO ASSALE POSTERIORE	4.4	B106	REAR AXLE ALIGNMENT SENSOR	4.4
B107	MICRO STOP	8.3	B107	STOP SWITCH	8.3
B112	SENSORE ALLINEAMENTO ASSALE ANTERIORE	4.3	B112	FRONT AXLE ALIGNMENT SENSOR	4.3
B114	MICRO BRACCIO RIENTRATO 1	5.3	B114	RETRACT ARM 1 SWITCH	5.3
B115	MICRO BRACCIO RIENTRATO 2	5.4	B115	RETRACT ARM 2 SWITCH	5.4
B124	PRESSOSTATO PARKING BRAKE	3.2	B124	PARKING BRAKE PRESSURE SWITCH	3.2
B154	PRESSOSTATO FILTRO ARIA INTASATO	1.3	B154	AIR FILTER PRESSURE SWITCH	1.3
B173	MICRO SEDILE	10.2	B173	SEAT SWITCH	10.2
B197	PRESSOSTATO PEDALE STOP	4.1	B197	STOP PEDAL PRESSURE SWITCH	4.1
B198	SENSORE LIVELLO OLIO FRENI	2.3	B198	BRAKE OIL SENSOR	2.3
B236	INDICATORE LIVELLO CARBURANTE	1.2	B236	FUEL LEVEL INDICATOR SENSOR	1.2
B281	PRESSOSTATO BASSA PRESSIONE COMP. STERZATURA	2.3	B281	STEERING COMPENSATOR PRESSURE SWITCH	2.3
B604	SENSORE ANGOLO BRACCIO	5.4	B604	BOOM ANGLE SENSOR	5.4
B605	CELLA DI CARICO	5.5	B605	LOAD CELL	5.5
E101	FANALE ANTERIORE DX	8.2	E101	RIGHT FRONT LIGHT	8.2
E108	LUCE DI INGOMBRO ANTERIORE SX	8.1	E108	LEFT FRONT OVERALL LIGHT	8.1
E116	FANALE POSTERIORE DX	8.5	E116	RIGHT REAR LIGHT	8.5
E119	FANALE POSTERIORE SX	8.3	E119	LEFT REAR LIGHT	8.3
E123	LUCE DI INGOMBRO ANTERIORE DX	8.2	E123	RIGHT FRONT OVERALL LIGHT	8.2
E127	LUCE TARGA	8.4	E127	NUMBER PLATE LIGHT	8.4
E129	LUCE DI INGOMBRO POSTERIORE SX	8.4	E129	LEFT REAR OVERALL LIGHT	8.4
E130	LUCE DI INGOMBRO POSTERIORE DX	8.5	E130	RIGHT REAR OVERALL LIGHT	8.5
E194	FANALE ANTERIORE SX	8.1	E194	LEFT FRONT LIGHT	8.1
F1	FUSIBILE LUCI ABBAGLIANTI	8.1	F1	MAIN BEAM FUSE	8.1
F2	FUSIBILI ALIM. SENSORI ALLINEAMENTO ASSALI	4.4	F2	AXLES ALIGNMENT SENSORS SUPPLY FUSE	4.4
F3	FUSIBILE FARI LAVORO	7.3	F3	WORKING LIGHTS FUSE	7.3
F4	FUSIBILE GIROFARO	7.3	F4	BEACON LAMP FUSE	7.3
F5	FUSIBILE LUCI DI POSIZIONE DX	8.3	F5	RIGHT TRAFFIC LIGHTS FUSE	8.3
F6	FUSIBILE LUCI DI POSIZIONE SX	8.3	F6	LEFT TRAFFIC LIGHTS FUSE	8.3
F7	FUSIBILE +15 OBD	6.2	F7	+15 OBD FUSE	6.2
F8	FUSIBILE RETRONEBBIA E DEVIO LUCI	8.4	F8	STEERING COLUMN LIGHTS SWITCH AND FOG LIGHT FUSE	8.4
F9	FUSIBILE WARNING	8.5	F9	WARNING FUSE	8.5
F10	FUSIBILE PRESA ACCENDI-SIGARI E PLAFONIERA	7.3	F10	CABIN LAMP AND CIGAR LIGHTER FUSE	7.3
F11	FUSIBILE TERGI ANTERIORE	7.3	F11	FRONT WINDSHIELD MOTOR FUSE	7.3
F12	FUSIBILE DEVIO LUCI-TERGI E SBRINATORE	7.2	F12	WINDSHIELD MOTOR AND LIGHTS STEERING SWITCH	7.2
F13	FUSIBILE COMP. SEDILE E AUTORADIO	7.2	F13	RADIO AND SEAT COMPRESSURE FUSE	7.2
F14	FUSIBILE ALIM. STRUMENTI E CENTRALINA CAN	8.4	F14	CAN UNIT AND INSTRUMENTS SUPPLY FUSE	8.4
F15	FUSIBILE LUCI STOP	8.5	F15	STOP LIGHTS FUSE	8.5
F16	FUSIBILE +15 OPZIONALE	6.3	F16	+15 OPTIONAL FUSE	6.3
F17	FUSIBILE ALIM. BENNA MIX E DOPPIA TRIPLA USCITA	6.3	F17	2ND AND 3RD OUT AND MIX BUCKET SUPPLY FUSE	6.3
F18	FUSIBILE WARNING	8.5	F18	WARNING FUSE	8.5
F19	FUSIBILE FARI LAVORO POSTERIORI E TETTO	6.3	F19	ROOF AND REAR WORKING LIGHTS FUSE	6.3
F20	FUSIBILE ALIM. RISCALDAMENTO	7.1	F20	HEATHER FUSE	7.1
F21	FUSIBILE LUCI ANABBAGLIANTI	8.1	F21	LOW BEAM FUSE	8.1
F22	FUSIBILE CLAXON	8.2	F22	HORN FUSE	8.2
F23	FUSIBILE 2a VELOCITA' IDROSTATICA + CENTR. CAMBIO MECCANICO	4.2	F23	MECCANICUNGEAR UNIT + IDROSTATIC 2ND SPEED FUSE	4.2
F24	FUSIBILE ALI SENS. ACTIA. SENS. ANGOLO BRACCIO, POT. OLIO IN CONTINUO E VISUAL ARB	5.5	F24	OVERLOAD PANEL CONTINUOUS OPTIONAL FLOW POTENTIOMETER, BOOM ANGLE, ACTIA SENSOR, SUPPLY FUSE	5.5
F25	FUSIBILE ACTIA TRASMISSIONE	3.1	F25	TRANSMISSION ACTIA FUSE	3.1
F26	FUSIBILE ELETTROSTOP MOTORE	3.4	F26	FUEL SHUT OFF FUSE	3.4
F27	FUSIBILE ELETTROVALVOLA DA2	7.2	F27	DA2 SOLENOID VALVE FUSE	7.2
F28	FUSIBILE ALIM. ACTIA	6.2	F28	ACTIA SUPPLY FUSE	6.2
F29	FUSIBILE NON COLLEGATO	2.5	F29	NOT CONNECTED FUSE	2.5
F30	FUSIBILE ALIM. RC2 REXROTH	6.2	F30	RC2 REXROTH SUPPLY FUSE	6.2
F144	FUSIBILE POTENZA PERKINS	1.1	F144	PERKINS UNIT FUSE	1.1
F146	FUSIBILE ALIMENTAZIONE OPTIONAL	1.1	F146	OPTIONAL SUPPLY FUSE	1.1
FG1	FUSIBILE RELE' SERVIZI	1.1	FG1	SERVICE RELAY FUSE	1.1
FG2	FUSIBILE RELE' PRERISCALDO	1.1	FG2	PREHEATING RELAY FUSE	1.1
FG3	FUSIBILE CENTRALINA ELETTROMECCANICA	1.1	FG3	ELECTROMECHANIC UNIT FUSE	1.1
FG4	FUSIBILE QUADRO AVVIAMENTO + RELE' AVVIAMENTO	1.1	FG4	START FUSE	1.1
FG609	FUSIBILE ACTIA	10.5	FG609	ACTIA FUSE	10.5
G1	BATTERIA	1.1	G1	BATTERY	1.1
G158	ALTERNATORE	1.1	G158	GENERATOR	1.1
H120	BUZZER RETROMARCIA	8.4	H120	REVERSE SPEED BUZZER	8.4
H214	SPIA MARCIA LENTA	4.2	H214	LOW GEAR WARNING LIGHT	4.2
H215	SPIA MARCIA VELOCE	4.2	H215	FAST GEAR WARNING LIGHT	4.2
H218	ALLINEAMENTO ASSALE POSTERIORE	4.3	H218	REAR AXLE ALIGNMENT WARNING LIGHT	4.3
H219	ALLINEAMENTO ASSALE ANTERIORE	4.3	H219	FRONT ALIGNMENT WARNING LIGHT	4.3
H223	SPIA STERZO TONDO	2.5	H223	ROUND STEERING WARNING LIGHT	2.5
H224	SPIA STERZO GRANCHIO	2.4	H224	CRAB STEERING WARNING LIGHT	2.4
H225	SPIA FRENO RIMORCHIO	5.1	H225	TRAILER BRAKE WARNING LIGHT	5.1
H226	SPIA INV. VENTOLE	9.4	H226	FAN INVERSION WARNING LIGHT	9.4
H232	SPIE DI SEGNALAZIONE	2.2	H232	WARNING LIGHTS	2.2
H232	SPIE DI SEGNALAZIONE	1.2	H232	WARNING LIGHTS	1.2
H239	SPIA STERZO STRADALE	2.5	H239	STREET STEERING WARNING LIGHT	2.5
H310	BUZZER ESCLUSIONE ARB	5.3	H310	OVERLOAD DISABLED BUZZER	5.3
H569	SPIA BY-PASS ARB	5.3	H569	OVERLOAD SYSTEM DISABLED WARNING LIGHT	5.3
K1	RELE' NEUTRAL POSITION	4.4	K1	NEUTRAL POSITION RELAY	4.4
K2	RELE' ELETTROVALVOLA DA2	7.2	K2	DA2 SOLENOID VALVE RELAY	7.2
K3	RELE' MESSA A SCARICO	4.5	K3	BUCKET FUNCTION RELAY	4.5
K4	RELE' STACCO TRASMISSIONE	3.3	K4	DECLUTCH RELAY	3.3
K5	RELE' LUCI ABBAGLIANTI	8.1	K5	MAIN BEAM RELAY	8.1
K6	RELE' MARCIA INDIETRO	3.2	K6	REVERSE SPEED RELAY	3.2
K7	RELE' MARCIA AVANTI	3.2	K7	FORWARD SPEED RELAY	3.2
K8	RELE' LIBERO	5.3	K8	FREE RELAY	5.3
K9	RELE' AVVISATORE ACUSTICO	8.2	K9	HORN RELAY	8.2
K10	RELE' ALIM. SENSORI ACTIA	5.4	K10	ACTIA SENSOR SUPPLY RELAY	5.4
K11	RELE' LUCI ANABBAGLIANTI	8.2	K11	LOW BEAM RELAY	8.2

1

2

3

4

5

Nome/Item	Descrizione/Description	Fg/Sh
K12	RELE' CONSENSO AVVIAMENTO	3.4
K13	RELE' NON COLLEGATO	8.5
K14	RELE' LUCI STOP	8.3
K15	RELE' CONSENSO CAMBIO VELOCITA' MECCANICO	4.3
K16	RELE' SEGNALE STACCO TRASMISSIONE NEGATIVO ACTIA	5.4
K14.2	RELE' AVVIAMENTO	1.2
K14.7	RELE' PRERISCALDO	1.5
K14.8	RELE' SERVIZI	1.3
M156	MOTORINO AVVIAMENTO	1.1
M172	COMPRESSORE SEDILE	7.3
M188	TERGI ANTERIORE	7.4
M196	POMPETTA TERGI	7.5
M237	POMPA IDRAULICA	6.1
P175	PANNELLO RISCALDAMENTO	7.1
P230	OROLOGIO	1.3
P231	STRUMENTO LIVELLO CARBURANTE	1.5
P233	CONTAGIRI	1.2
P234	STRUMENTO TEMPERATURA ACQUA	1.4
P613	VISUALIZZATORE ARB	10.4
R153	CANDELETTE	1.5
R161	RESISTENZA CAN-BUS 120 OHM	1.3
R201	PEDALE ACCELERATORE	2.1
R484	RESISTENZA 47 OHM	2.1
R611	POTENZIOMETRO OLIO IN CONTINUA	5.3
S166	INTERRUTTORE ESCLUSIONE OPZIONALI	5.4
S167	JOYSTICK	3.1
S168	FUNGO EMERGENZA CONTATTI STACCO TRASMISSIONE	3.4
S169	FUNGO EMERGENZA CONTATTI ARRESTO MOTORE	3.4
S170	CHIAVE FORZATURA ARB	10.5
S174	GRUPPO RISCALDAMENTO	7.2
S187	QUADRO AVVIAMENTO	1.1
S191	DEVIO LUCI FRECCHE	8.3
S192	DEVIO TERGI	7.3
S208	INTERRUTTORE ABILITAZIONE BRACCIO	5.5
S211	INTERRUTTORE BENNA MIX	6.4
S212	INTERRUTTORE DOPPIA E TRIPLA USCITA	6.5
S213	INTERRUTTORE CAMBIO CILINDRATA	4.2
S216	INTERRUTTORE CAMBIO VELOCITA'	4.4
S217	INTERRUTTORE RESET CAMBIO	3.2
S220	INTERRUTTORE FRENO DI PARCHEGGIO	3.3
S221	INTERRUTTORE RETRONEBBIA	8.1
S222	INTERRUTTORE STERZATE	2.4
S227	INTERRUTTORE INVERSIONE VENTOLE	9.5
S235	INTERRUTTORE WARNING	8.4
S237	INTERRUTTORE LIVELLAMENTO	5.3
S608	PULSANTE MESSA A SCARICO	6.3
S612	PULSANTE-SPIA OLIO IN CONTINUA	10.5
Y103	ELETTROVALVOLA DA2	7.2
Y104	ELETTROVALVOLA DOPPIA CILINDRATA	4.1
Y111	ELETTROVALVOLA PARKING BRAKE	3.3
Y113	ELETTROVALVOLA VCI	10.4
Y125	ELETTROVALVOLA VS	10.1
Y131	ELETTROVALVOLA STERZATURA TONDO	2.3
Y132	ELETTROVALVOLA STERZATURA GRANCHIO	2.4
Y133	ELETTROVALVOLA 1a VELOCITA'	4.2
Y134	ELETTROVALVOLA 2a VELOCITA'	4.3
Y136	ELETTROVALVOLA MARCIA AVANTI	3.1
Y137	ELETTROVALVOLA MARCIA INDIETRO	3.2
Y615	ELETTROVALVOLA PROP. SLOW MOTION	10.2
Y616	ELETTROVALVOLA OPTIONAL 1	10.2
Y617	ELETTROVALVOLA PROP. OPTIONAL 2	10.1
Y618	ELETTROVALVOLA PROP. SFILLO	10.3
Y619	ELETTROVALVOLA PROP. RIENTRO	10.3
X1	CONNETTORE CENTRALINA RELE' FUSIBILI	
X2	CONNETTORE CENTRALINA RELE' FUSIBILI	
X3	CONNETTORE CENTRALINA RELE' FUSIBILI	
X4	CONNETTORE CENTRALINA RELE' FUSIBILI	
X5	CONNETTORE CENTRALINA RELE' FUSIBILI	
X6	CONNETTORE CENTRALINA RELE' FUSIBILI	
X7	CONNETTORE CENTRALINA RELE' FUSIBILI	
X8	CONNETTORE CENTRALINA RELE' FUSIBILI	
X9	CONNETTORE CENTRALINA RELE' FUSIBILI	
X10	CONNETTORE CENTRALINA RELE' FUSIBILI	
X11	CONNETTORE CENTRALINA RELE' FUSIBILI	
X117	CONNETTORE INVERSIONE VENTOLA	9
X118	CONNETTORE PRESA RIMORCHIO	9
X121	CONNETTORE INTERFACCIA LINEA TELAIO-LINEA POSTO GUIDA	
X126	CONNETTORE KIT FRENO RIMORCHIO	5
X128	CONNETTORE INTERFACCIA LINEA TELAIO-LINEA POSTO GUIDA	
X135	CONNETTORE INTERFACCIA L.MOTORE-L.POSTO GUIDA	
X138	CONNETTORE ELETTROVALVOLE INVERSIONE VENTOLE	9
X160	CONNETTORE INTERFACCIA L.MOTORE-L.POSTO GUIDA	
X162	CONNETTORE A LINEA BRACCIO	6
X163	CONNETTORE ALIM. OPZIONALI	6
X164	CONNETTORE A LINEA TETTO CABINA	7
X165	CONNETTORE A LINEA TETTO CABINA	7
X171	CONNETTORE PREDISP. ALLARME FORZATURA ANTIRIBALTAMENTO	5
X178	CONNETTORE PRESA ACCENDISIGARI	7
X185	CONNETTORE INTERFACCIA LINEA CRUSCOTTO-LINEA POSTO GUIDA	
X186	CONNETTORE INTERFACCIA LINEA CRUSCOTTO-LINEA POSTO GUIDA	
X199	CONNETTORE OPTIONAL INVERSIONE VENTOLE	9
X206	CONNETTORE INTERFACCIA L. POSTO GUIDA - L. CRUSCOTTO	
X229	CONNETTORE CAN LINK	1
X256	CONNETTORE INTERFACCIA LINEA CESTELLO	9
X280	CONNETTORE DIAGNOSTICA OBD	6
X365	CONNETTORE DIAGNOSTICA REXROTH	6
X610	CONNETTORE INTERFACCIA FUSIBILE CENTR. ACTIA	9
X620	CONNETTORE INTERFACCIA LINEA TELAIO-LINEA POSTO GUIDA	

Nome/Item	Descrizione/Description	Fg/Sh
K12	STARTER RELAY	3.4
K13	NOT CONNECTED RELAY	8.5
K14	STOP LIGHT RELAY	8.3
K15	SPEED CHANGE RELAY	4.3
K16	ACTIA TRANSMISSION DECLUCH SIGNAL RELAY	5.4
K14.2	START RELAY	1.2
K14.7	PREHEATING RELAY	1.5
K14.8	SERVICE RELAY	1.3
M156	STARTER MOTOR	1.1
M172	SEAT COMPRESSOR	7.3
M188	FRONT WINDSHIELD WIPER MOTOR	7.4
M196	WINDSHIELD WASHER PUMP	7.5
M237	IDRAULIC PUMP	6.1
P175	HEATING PANEL	7.1
P230	WATCH	1.3
P231	FUEL LEVEL INSTRUMENT PANEL	1.5
P233	SPEED SENSOR INSTRUMENTAL PANEL	1.2
P234	WATER INSTRUMENT PANEL	1.4
P613	OVERLOAD INSTRUMENT PANEL	10.4
R153	PREHEATING	1.5
R161	CAN-BUS RESISTOR 120OHM	1.3
R201	THROTTLE PEDAL	2.1
R484	RESISTOR 47 OHM	2.1
R611	OPTIONAL CONTINUOUS FLOW POTENTIOMETER	5.3
S166	DISABLED OPTIONAL SWITCH	5.4
S167	JOYSTICK	3.1
S168	DECLUCH CONTACTS EMERGENCY SWITCH	3.4
S169	SOLENOID SHUT OFF CONTACTS EMERGENCY SWITCH	3.4
S170	OVERLOAD SYSTEM DISABLE KEY SWITCH	10.5
S174	HEATING GROUP	7.2
S187	STARTING SWITCH	1.1
S191	LIGHT STEERING COLUMN SWITCH	8.3
S192	WINDSHIELD MOTOR STEERING COLUMN SWITCH	7.3
S208	ENABLE BOOM SWITCH	5.5
S211	MIX BUCKET SWITCH	6.4
S212	DOUBLE AND TRIPLE SWITCH	6.5
S213	CHANGE POWER SWITCH	4.2
S216	CHANGE SPEED SWITCH	4.4
S217	RESET GEAR SWITCH	3.2
S220	PARKING BRAKE SWITCH	3.3
S221	FOG BACK LIGHT SWITCH	8.1
S222	STEERING SWITCH	2.4
S227	FAN INVERSION SWITCH	9.5
S235	WARNING SWITCH	8.4
S237	LEVELLING SWITCH	5.3
S608	BOOM ENABLE SWITCH	6.3
S612	BUTTON-CONTINUE OIL WARNING LIGHT	10.5
Y103	DA2 SOLENOID VALVE	7.2
Y104	2° POWER SOLENOID VALVE	4.1
Y111	PARKING BRAKE SOLENOID VALVE	3.3
Y113	VCI SOLENOID VALVE	10.4
Y125	VS SOLENOID VALVE	10.1
Y131	ROUND STEERING SOLENOID VALVE	2.3
Y132	CRAB STEERING SOLENOID VALVE	2.4
Y133	FIRST GEAR SOLENOID VALVE	4.2
Y134	SECOND GEAR SOLENOID VALVE	4.3
Y136	FORWARD SOLENOID VALVE	3.1
Y137	REVERSE SPEED SOLENOID VALVE	3.2
Y615	SLOW MOTION PROP. SOLENOID VALVE	10.2
Y616	OPTIONAL 1 PROP. SOLENOID VALVE	10.2
Y617	OPTIONAL 2 PROP. SOLENOID VALVE	10.1
Y618	EXTEND PROP. SOLENOID VALVE	10.3
Y619	RETRACT PROP. SOLENOID VALVE	10.3
X1	FUSES-RELAYS UNIT CONNECTOR	
X2	FUSES-RELAYS UNIT CONNECTOR	
X3	FUSES-RELAYS UNIT CONNECTOR	
X4	FUSES-RELAYS UNIT CONNECTOR	
X5	FUSES-RELAYS UNIT CONNECTOR	
X6	FUSES-RELAYS UNIT CONNECTOR	
X7	FUSES-RELAYS UNIT CONNECTOR	
X8	FUSES-RELAYS UNIT CONNECTOR	
X9	FUSES-RELAYS UNIT CONNECTOR	
X10	FUSES-RELAYS UNIT CONNECTOR	
X11	FUSES-RELAYS UNIT CONNECTOR	
X117	FAN INVERSION CONNECTOR	9
X118	TRAILER CONNECTOR	9
X121	CHAISS HARNES-DRIVE POSITION HARNES INT. CONNECTOR	
X126	TRAILER BREAK KIT CONNECTOR	5
X128	CHAISS HARNES-DRIVE POSITION HARNES INT. CONNECTOR	
X135	ENGINE HARNES-DRIVER POSITION HARNES INT. CONNECTOR	
X138	FAN INVERSION SOLENOID VALVE CONNECTOR	9
X160	ENGINE HARNES-DRIVER POSITION HARNES INT. CONNECTOR	
X162	BOOM INTERFACE CONNECTOR	6
X163	OPTIONAL SUPPLY CONNECTOR	6
X164	CABIN CONNECTOR	7
X165	CABIN CONNECTOR	7
X171	OVERLOAD SYSTEM FORCING ALARM OPTIONAL CONNECTOR	5
X178	CIGAR LIGHTER CONNECTOR	7
X185	DASHBOARD HARNES-DRIVER POSITION HARNES INT. CONN.	
X186	DASHBOARD HARNES-DRIVER POSITION HARNES INT. CONN.	
X199	FAN INVERSION OPTIONAL CONNECTOR	9
X206	DASHBOARD HARNES-DRIVER POSITION HARNES INT. CONN.	
X229	CAN LINK CONNECTOR	1
X256	PLATFORM INTERFACE CONNECTOR	9
X280	OBD DIAGNOSTIC CONNECTOR	6
X365	REXROTH DIAGNOSTIC CONNECTOR	6
X610	ACTIA UNIT FUSE INTERFACE CONNECTOR	9
X620	CHAISS HARNES-DRIVE POSITION HARNES INT. CONNECTOR	

MHT 780 HT



COLORI FILI		WIRING COLOURS	
A	AZZURRO	A	LIGHTBLUE
B	BIANCO	B	WHITE
C	ARANCIONE	C	ORANGE
G	GIALLO	G	YELLOW
H	GRIGIO	H	GREY
L	BLU	L	BLUE
M	MARRONE	M	BROWN
N	NERO	N	BLACK
R	ROSSO	R	RED
S	ROSA	S	PINK
V	VERDE	V	GREEN
Z	VIOLA	Z	VIOLET
<p>NOTA: LA COLORAZIONE DEI FILI BICOLORE VIENE INDICATA CON LA COMPOSIZIONE DELLE SIGLE SOPRA INDICATE, ESEMPIO:</p> <p>G/V -&gt;GIALLO/VERDE(COLORAZIONE TRASVERSALE) G-V -&gt;GIALLO-VERDE(COLORAZIONE LONGITUDINALE)</p>		<p>EXAMPLE:</p> <p>G/V -&gt;YELLOW/GREEN(TRANSVERSE COLOURS) G-V -&gt;YELLOW-GREEN(LONGITUDINAL COLOURS)</p>	

***ELEKTRISCHE  
INRICHTING  
MHT 860-950-1076 LT***

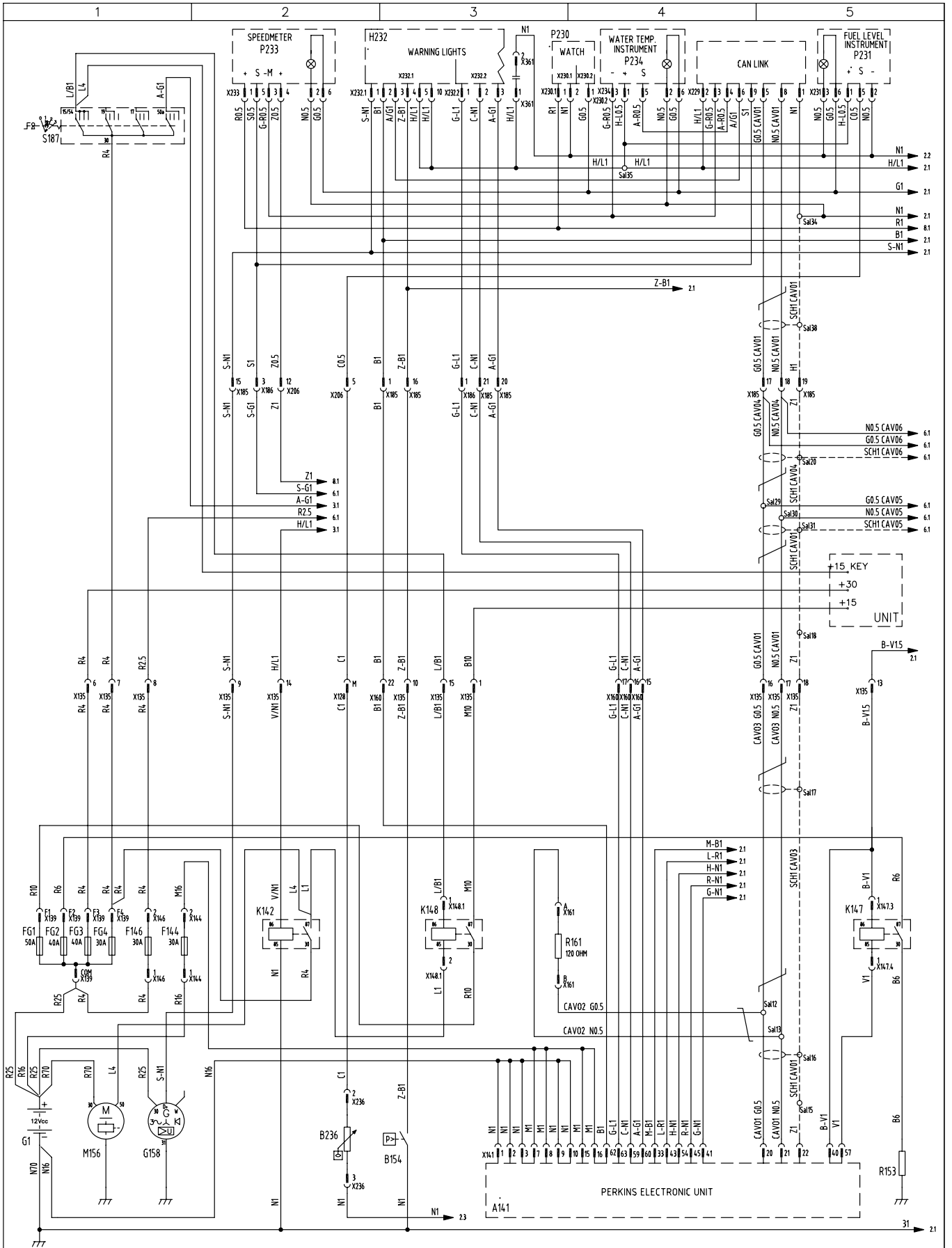

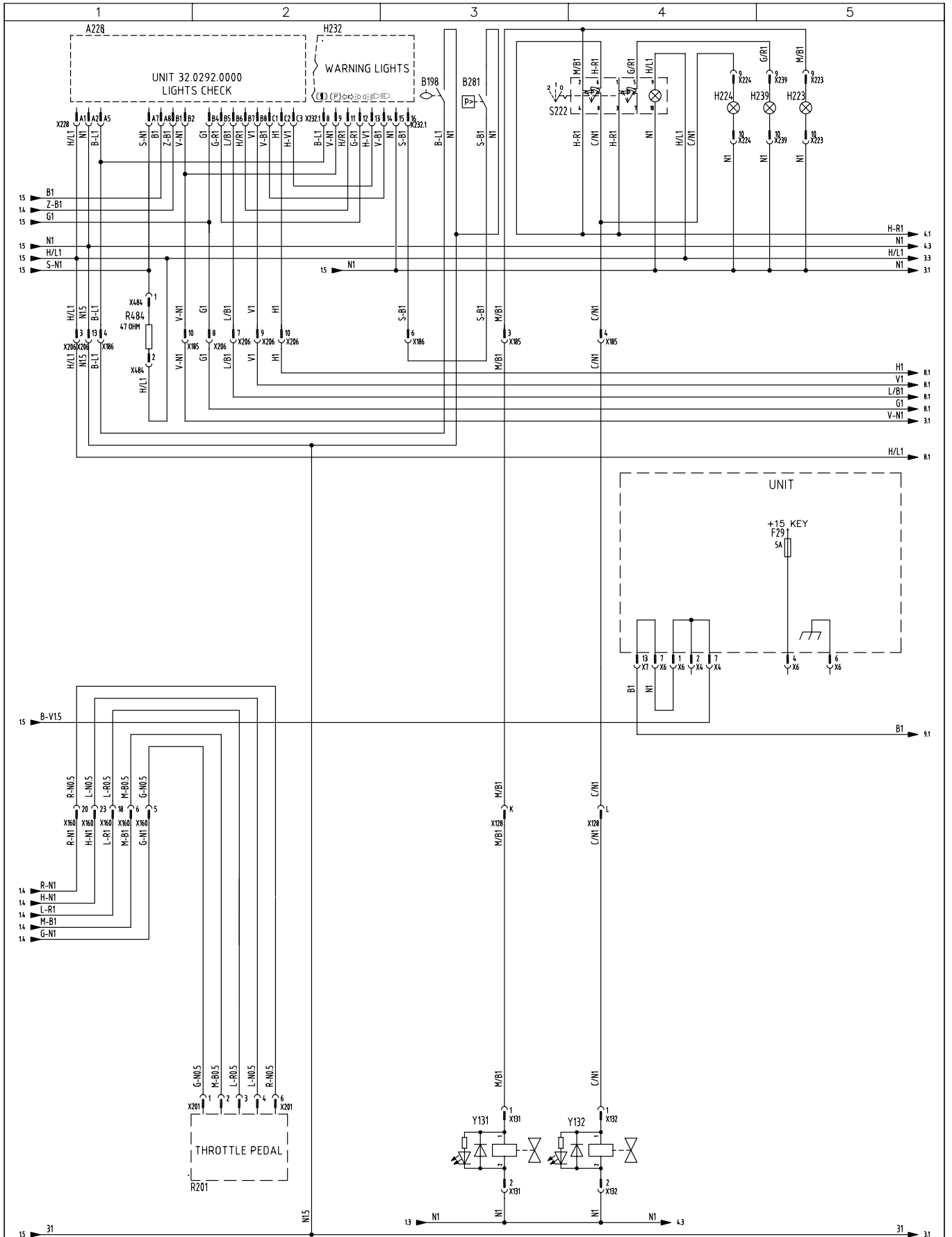

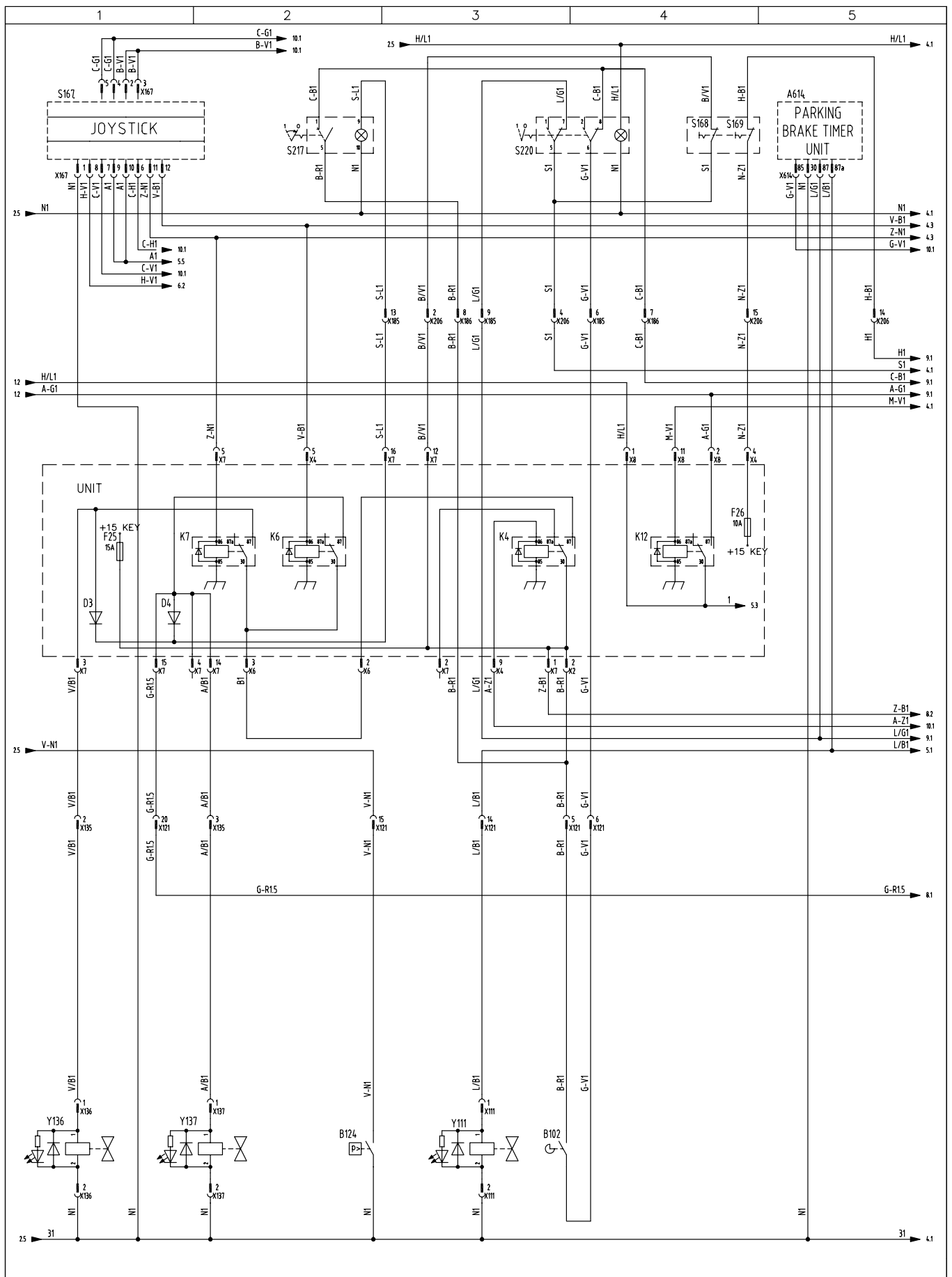

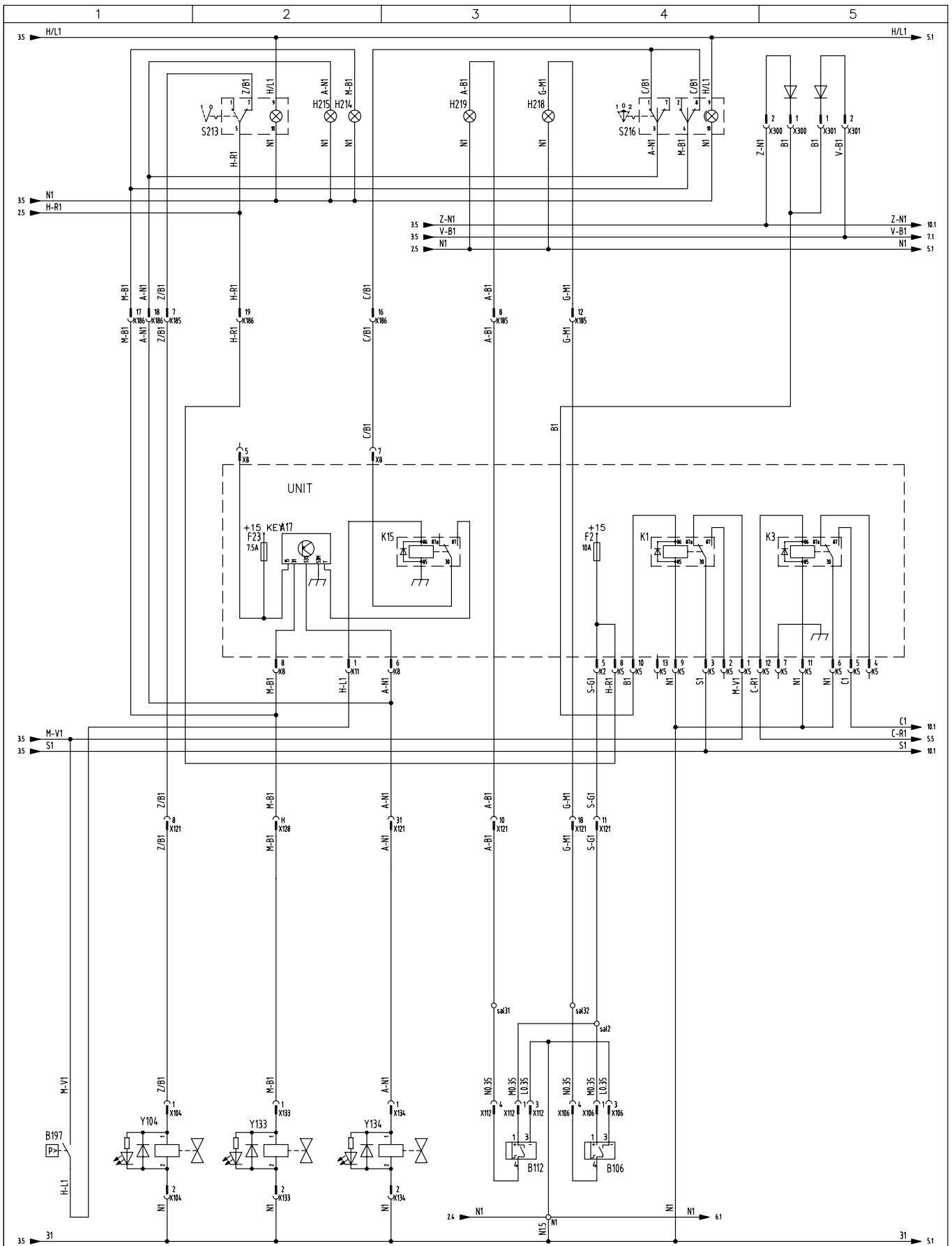

MHT 860 LT - 950 LT - 1076 LT



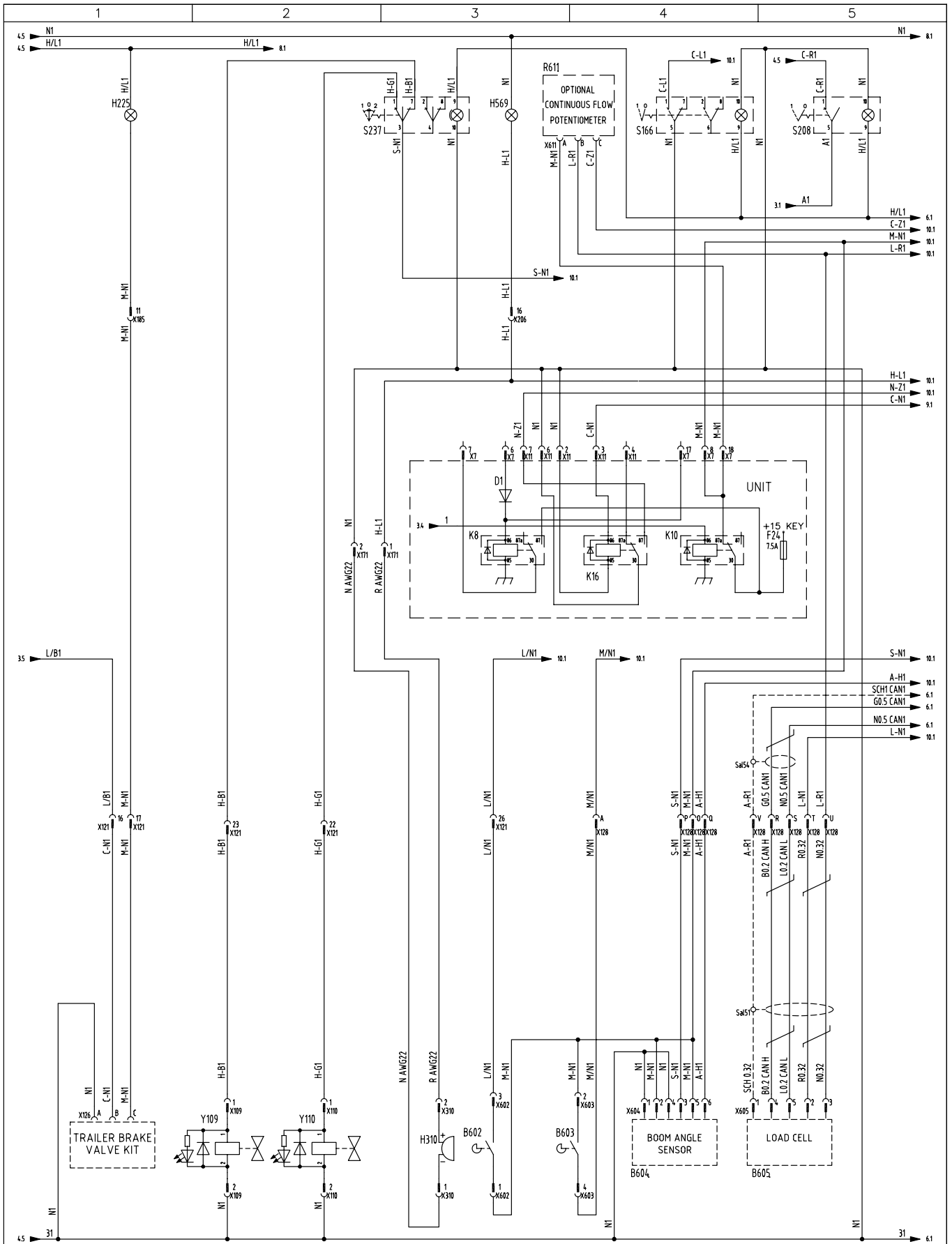

MHT 860 LT - 950 LT - 1076 LT



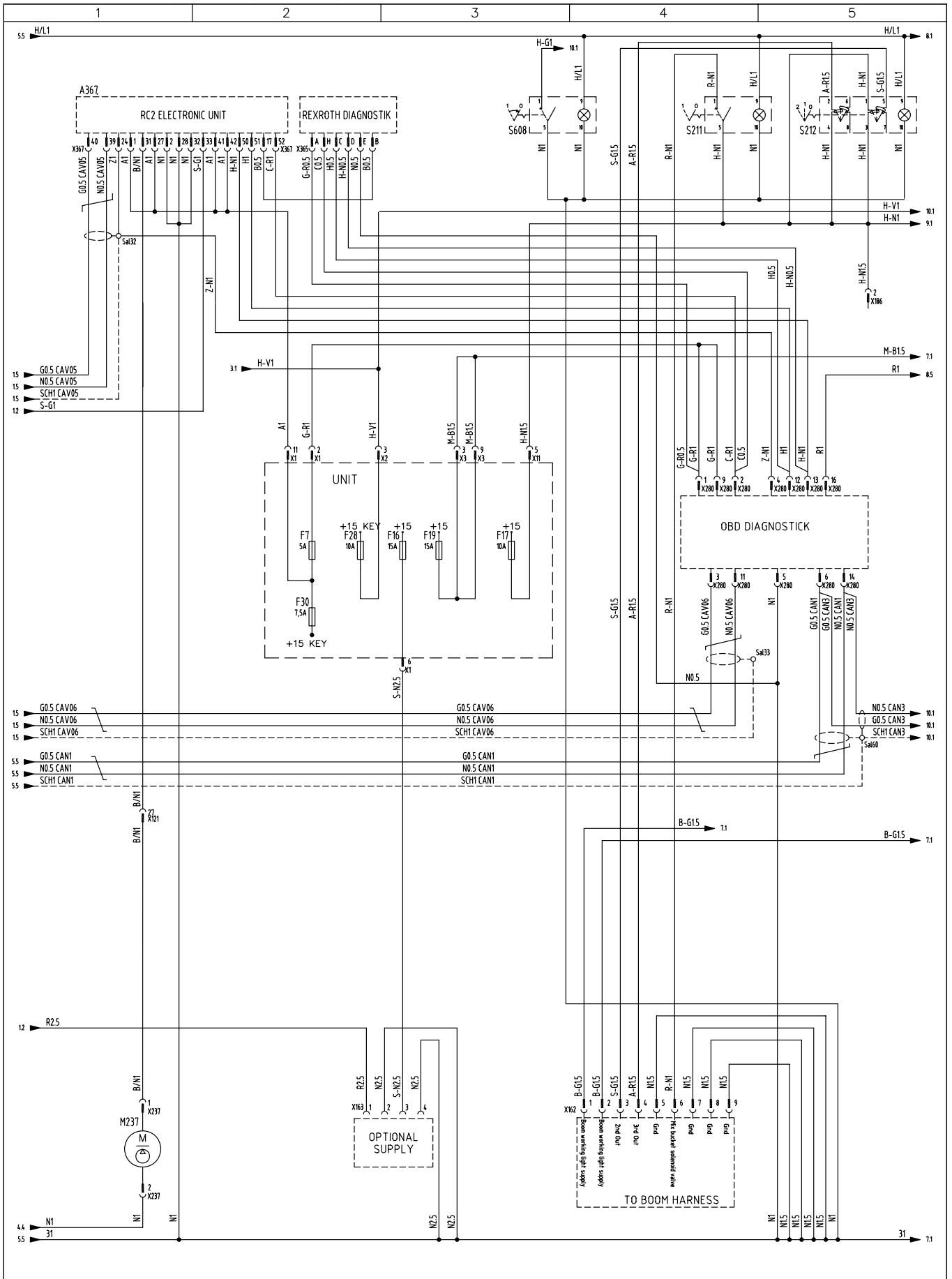

MHT 860 LT - 950 LT - 1076 LT



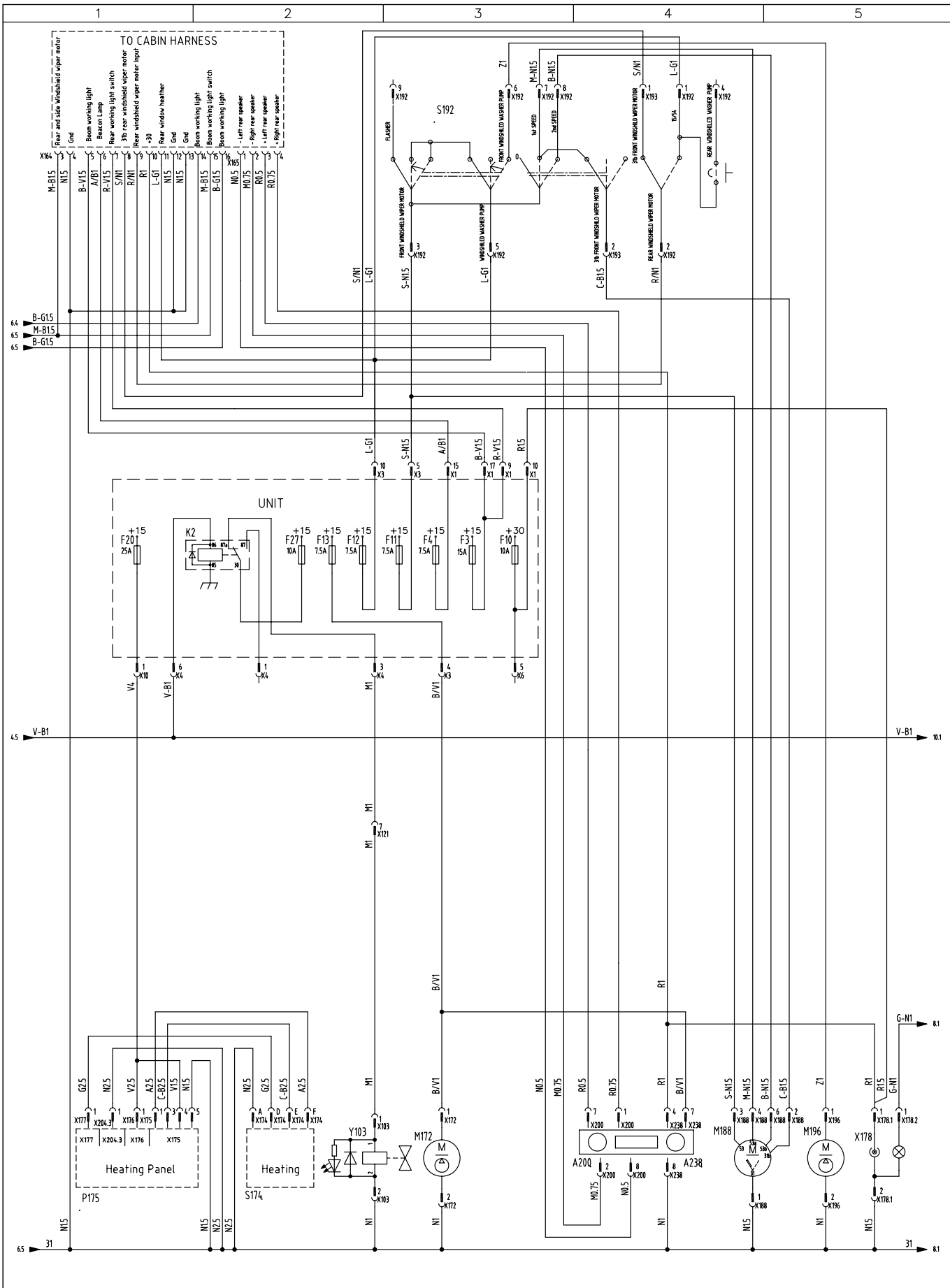

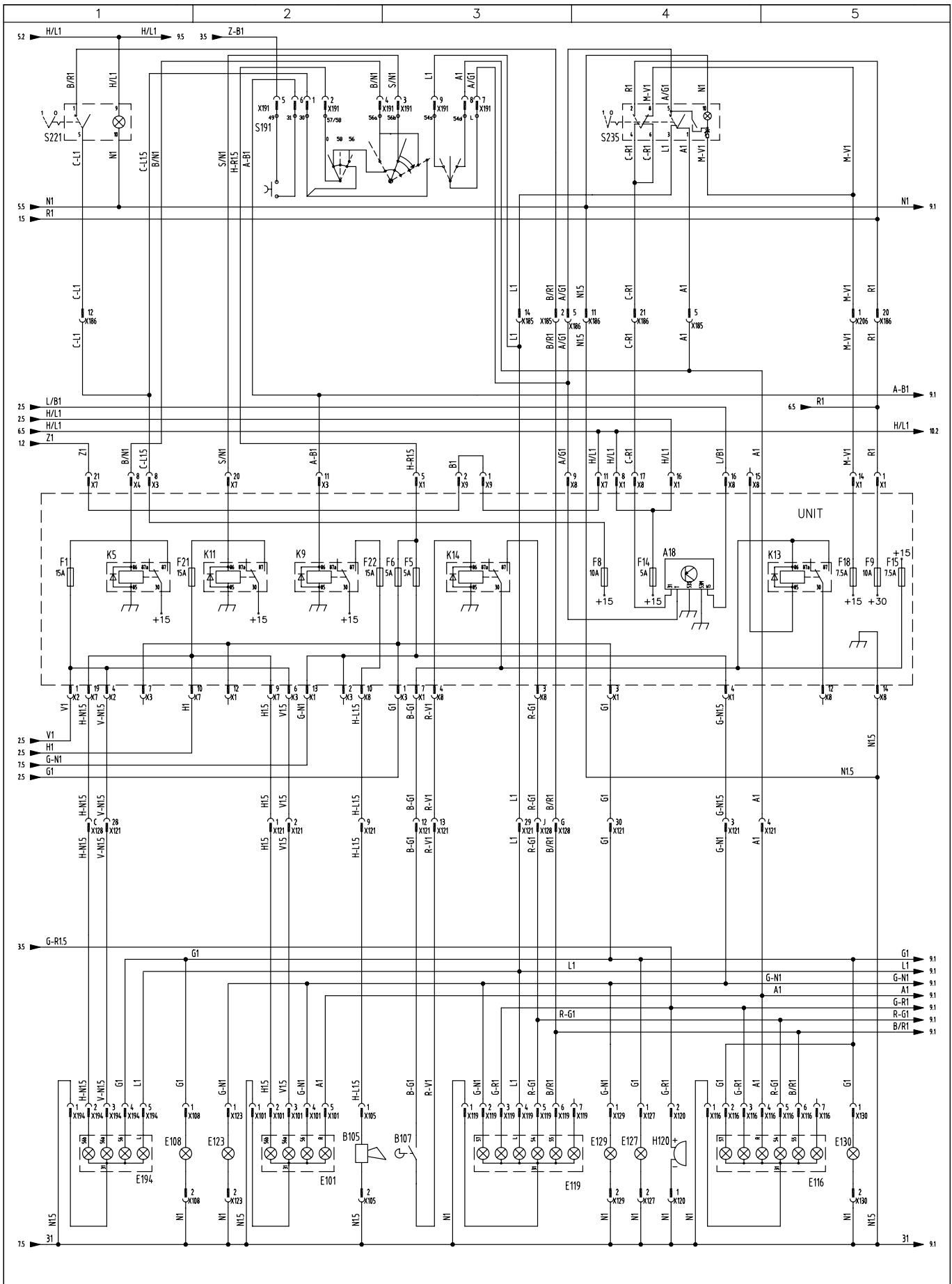

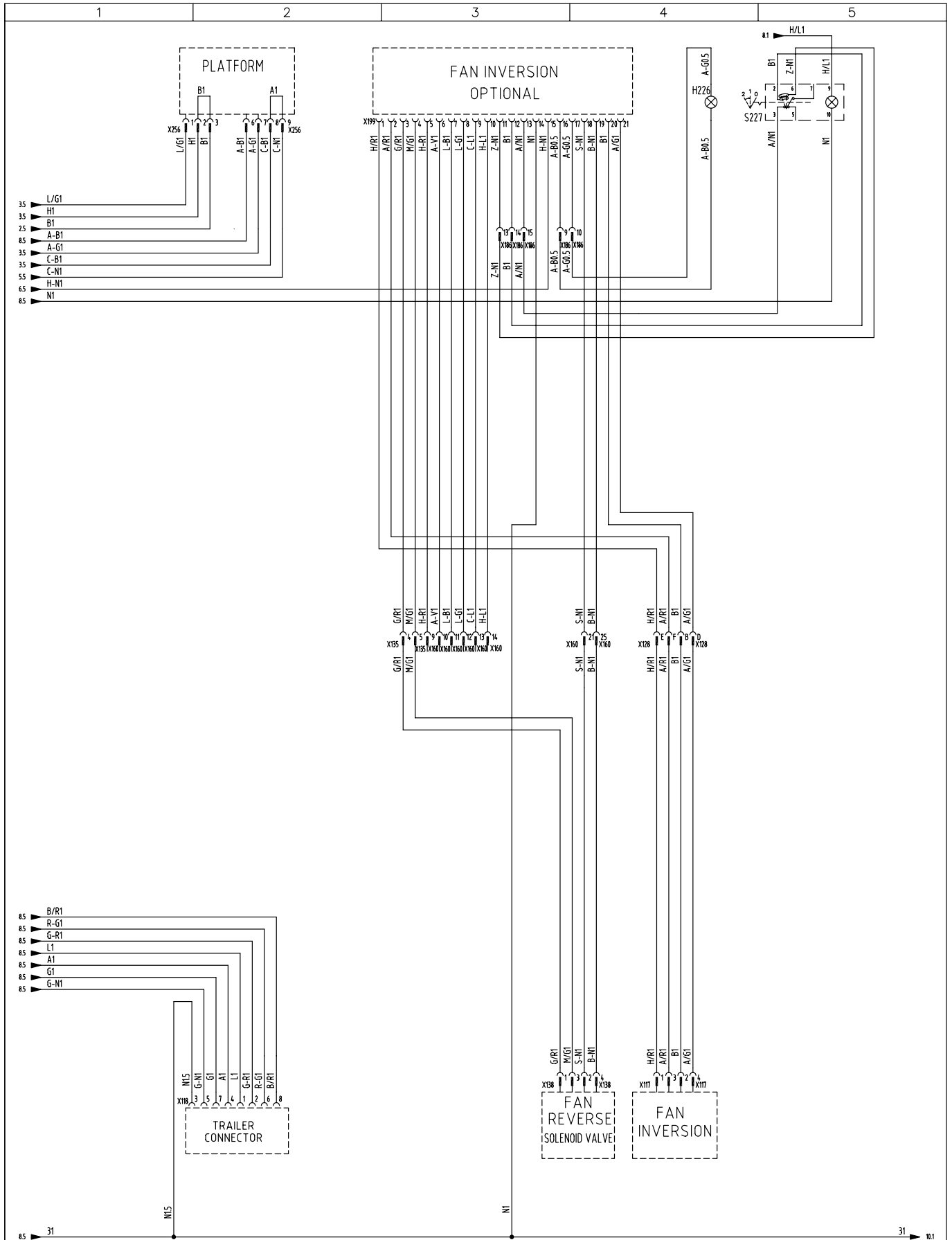

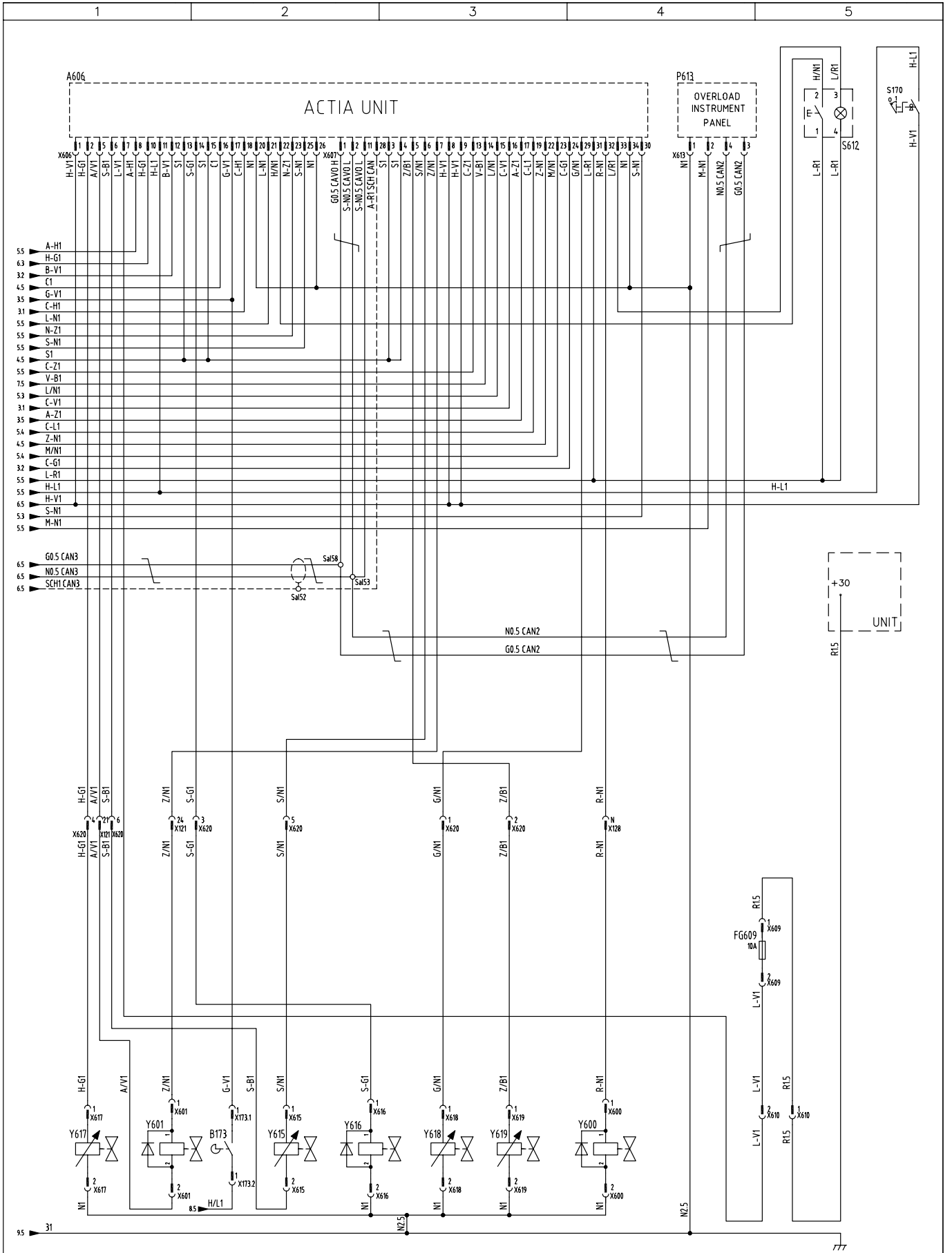

1

2

3

4

5

Nome/Item	Descrizione/Description	Fg/Sh
A17	Centralina cambio cilindrata	4.2
A18	CENTRALINA FLASHER	8.4
A14.1	CENTRALINA PERKINS	1.3
A200	AUTORADIO	7.4
A228	CENTRALINA CHECK SPIE	2.1
A238	AUTORADIO	7.4
A367	CENTRALINA RC2	6.1
A606	CENTRALINA ACTIA	10.1
A614	TEMPORIZZATORE EV PARKING BRAKE	3.5
B102	MICRO MARCIA INSERITA	3.3
B105	AVVISATORE ACUSTICO	8.2
B106	SENSORE ALLINEAMENTO ASSALE POSTERIORE	4.4
B107	MICRO STOP	8.3
B112	SENSORE ALLINEAMENTO ASSALE ANTERIORE	4.3
B124	PRESSOSTATO PARKING BRAKE	3.2
B154	PRESSOSTATO FILTRO ARIA INTASATO	1.3
B173	MICRO SEDILE	10.2
B197	PRESSOSTATO PEDALE STOP	4.1
B198	SENSORE LIVELLO OLIO FRENI	2.3
B236	INDICATORE LIVELLO CARBURANTE	1.2
B281	PRESSOSTATO BASSA PRESSIONE COMP. STERZATURA	2.3
B602	MICRO BRACCIO RIENTRATO 1	5.3
B603	MICRO BRACCIO RIENTRATO 2	5.4
B604	SENSORE ANGOLO BRACCIO	5.4
B605	CELLA DI CARICO	5.5
E101	FANALE ANTERIORE DX	8.2
E108	LUCE DI INGOMBRO ANTERIORE SX	8.1
E116	FANALE POSTERIORE DX	8.5
E119	FANALE POSTERIORE SX	8.3
E123	LUCE DI INGOMBRO ANTERIORE DX	8.2
E127	LUCE TARGA	8.4
E129	LUCE DI INGOMBRO POSTERIORE SX	8.4
E130	LUCE DI INGOMBRO POSTERIORE DX	8.5
E194	FANALE ANTERIORE SX	8.1
F1	FUSIBILE LUCI ABBAGLIANTI	8.1
F2	FUSIBILI ALIM. SENSORI ALLINEAMENTO ASSALI	4.4
F3	FUSIBILE FARI LAVORO	7.3
F4	FUSIBILE GEOFARO	7.3
F5	FUSIBILE LUCI DI POSIZIONE DX	8.3
F6	FUSIBILE LUCI DI POSIZIONE SX	8.3
F7	FUSIBILE +15 OBD	6.2
F8	FUSIBILE RETRONEBBIA E DEVIO LUCI	8.4
F9	FUSIBILE WARNING	8.5
F10	FUSIBILE PRESA ACCENDI-SIGARI E PLAFONIERA	7.3
F11	FUSIBILE TERGI ANTERIORE	7.3
F12	FUSIBILE DEVIO LUCI-TERGI E SBRINATORE	7.2
F13	FUSIBILE COMP. SEDILE E AUTORADIO	7.2
F14	FUSIBILE ALIM. STRUMENTI E CENTRALINA CAN	8.4
F15	FUSIBILE LUCI STOP	8.5
F16	FUSIBILE +15 OPZIONALE	6.3
F17	FUSIBILE ALIM. BENNA MIX E DOPPIA TRIPLA USCITA	6.3
F18	FUSIBILE WARNING	8.5
F19	FUSIBILE FARI LAVORO POSTERIORI E TETTO	6.3
F20	FUSIBILE ALIM. RISCALDAMENTO	7.1
F21	FUSIBILE LUCI ANABAGLIANTI	8.1
F22	FUSIBILE CLAXON	8.2
F23	FUSIBILE 2a VELOCITA' IDROSTATICA + CENTR. CAMBIO MECCANICO	4.2
F24	FUSIBILE ALI SENS. ACTIA, SENS. ANGOLO BRACCIO, POT. OLIO IN CONTINUO E VISUAL. ARB	5.5
F25	FUSIBILE ACTIA TRASMISSIONE	3.1
F26	FUSIBILE ELETTROSTOP MOTORE	3.4
F27	FUSIBILE ELETTROVALVOLA DA2	7.2
F28	FUSIBILE ALIM. ACTIA	6.2
F29	FUSIBILE NON COLLEGATO	2.5
F30	FUSIBILE ALIM. RC2 REXROTH	6.2
F14.4	FUSIBILE POTENZA PERKINS	1.1
F14.6	FUSIBILE ALIMENTAZIONE OPTIONAL	1.1
FG1	FUSIBILE RELE' SERVIZI	1.1
FG2	FUSIBILE RELE' PRERISCALDO	1.1
FG3	FUSIBILE CENTRALINA ELETTROMECCANICA	1.1
FG4	FUSIBILE QUADRO AVVIAMENTO + RELE' AVVIAMENTO	1.1
FG609	FUSIBILE ACTIA	10.5
G1	BATTERIA	1.1
G158	ALTERNATORE	1.1
H120	BUZZER RETROMARCIA	8.4
H214	SPIA MARCIA LENTA	4.2
H215	SPIA MARCIA VELOCE	4.2
H218	ALLINEAMENTO ASSALE POSTERIORE	4.3
H219	ALLINEAMENTO ASSALE ANTERIORE	4.3
H223	SPIA STERZO TONDO	2.5
H224	SPIA STERZO GRANCIO	2.4
H225	SPIA FRENO RIMORCHIO	5.1
H226	SPIA INV. VENTOLE	9.4
H232	SPIE DI SEGNALAZIONE	2.2
H232	SPIE DI SEGNALAZIONE	1.2
H239	SPIA STERZO STRADALE	2.5
H310	BUZZER ESCLUSIONE ARB	5.3
H569	SPIA BY PASS ARB	5.3
K1	RELE' NEUTRAL POSITION	4.4
K2	RELE' ELETTROVALVOLA DA2	7.2
K3	RELE' MESSA A SCARICO	4.5
K4	RELE' STACCO TRASMISSIONE	3.3
K5	RELE' LUCI ABBAGLIANTI	8.1
K6	RELE' MARCIA INDIETRO	3.2
K7	RELE' MARCIA AVANTI	3.2
K8	RELE' LIBERO	5.3
K9	RELE' AVVISATORE ACUSTICO	8.2
K10	RELE' ALIM. SENSORI ACTIA	5.4
K11	RELE' LUCI ANABAGLIANTI	8.2
K12	RELE' CONSENSO AVVIAMENTO	3.4

Nome/Item	Descrizione/Description	Fg/Sh
A17	CHANGE POWER UNIT	4.2
A18	FLASHER UNIT	8.4
A14.1	PERKINS UNIT	1.3
A200	RADIO	7.4
A228	WARNING LIGHTS CHECK UNIT	2.1
A238	RADIO	7.4
A367	RC2 UNIT	6.1
A606	ACTIA UNIT	10.1
A614	PARKING BRAKE SOLENOID VALVE TIMER UNIT	3.5
B102	INSERTED GEAR SWITCH	3.3
B105	CLAXON	8.2
B106	REAR AXLE ALIGNMENT SENSOR	4.4
B107	STOP SWITCH	8.3
B112	FRONT AXLE ALIGNMENT SENSOR	4.3
B124	PARKING BRAKE PRESSURE SWITCH	3.2
B154	AIR FILTER PRESSURE SWITCH	1.3
B173	SEAT SWITCH	10.2
B197	STOP PEDAL PRESSURE SWITCH	4.1
B198	BRAKE OIL SENSOR	2.3
B236	FUEL LEVEL INDICATOR SENSOR	1.2
B281	STEERING COMPENSATOR PRESSURE SWITCH	2.3
B602	RETRACT ARM 1 SWITCH	5.4
B603	RETRACT ARM 2 SWITCH	5.5
B604	BOOM ANGLE SENSOR	5.4
B605	LOAD CELL	5.5
E101	RIGHT FRONT LIGHT	8.2
E108	LEFT FRONT OVERALL LIGHT	8.1
E116	RIGHT REAR LIGHT	8.5
E119	LEFT REAR LIGHT	8.3
E123	RIGHT FRONT OVERALL LIGHT	8.2
E127	NUMBER PLATE LIGHT	8.4
E129	LEFT REAR OVERALL LIGHT	8.4
E130	RIGHT REAR OVERALL LIGHT	8.5
E194	LEFT FRONT LIGHT	8.1
F1	MAIN BEAM FUSE	8.1
F2	AXLES ALIGNMENT SENSORS SUPPLY FUSE	4.4
F3	WORKING LIGHTS FUSE	7.3
F4	BEACON LAMP FUSE	7.3
F5	RIGHT TRAFFIC LIGHTS FUSE	8.3
F6	LEFT TRAFFIC LIGHTS FUSE	8.3
F7	+15 OBD FUSE	6.2
F8	STEERING COLUMN LIGHTS SWITCH AND FOG LIGHT FUSE	8.4
F9	WARNING FUSE	8.5
F10	CABIN LAMP AND CIGAR LIGHTER FUSE	7.3
F11	FRONT WINDSHIELD MOTOR FUSE	7.3
F12	WINDSHIELD MOTOR AND LIGHTS STEERING SWITCH	7.2
F13	RADIO AND SEAT COMPRESSURE FUSE	7.2
F14	CAN UNIT AND INSTRUMENTS SUPPLY FUSE	8.4
F15	STOP LIGHTS FUSE	8.5
F16	+15 OPTIONAL FUSE	6.3
F17	2ND AND 3RD OUT AND MIX BUCKET SUPPLY FUSE	6.3
F18	WARNING FUSE	8.5
F19	ROOF AND REAR WORKING LIGHTS FUSE	6.3
F20	HEATHER FUSE	7.1
F21	LOW BEAM FUSE	8.1
F22	HORN FUSE	8.2
F23	MECCANICUNGEAR UNIT + IDROSTATICA 2ND SPEED FUSE	4.2
F24	OVERLOAD PANEL, CONTINUOUS OPTIONAL FLOW POTENTIOMETER, BOOM ANGLE, ACTIA SENSOR, SUPPLY FUSE	5.5
F25	TRANSMISSION ACTIA FUSE	3.1
F26	FUEL SHUT OFF FUSE	3.4
F27	DA2 SOLENOID VALVE FUSE	7.2
F28	ACTIA SUPPLY FUSE	6.2
F29	NOT CONNECTED FUSE	2.5
F30	RC2 REXROTH SUPPLY FUSE	6.2
F14.4	PERKINS UNIT FUSE	1.1
F14.6	OPTIONAL SUPPLY FUSE	1.1
FG1	SERVICE RELAY FUSE	1.1
FG2	PREHEATING RELAY FUSE	1.1
FG3	ELECTROMECHANIC UNIT FUSE	1.1
FG4	START FUSE	1.1
FG609	ACTIA FUSE	10.5
G1	BATTERY	1.1
G158	GENERATOR	1.1
H120	REVERSE SPEED BUZZER	8.4
H214	LOW GEAR WARNING LIGHT	4.2
H215	FAST GEAR WARNING LIGHT	4.2
H218	REAR AXLE ALIGNMENT WARNING LIGHT	4.3
H219	FRONT ALIGNMENT WARNING LIGHT	4.3
H223	ROUND STEERING WARNING LIGHT	2.5
H224	CRAB STEERING WARNING LIGHT	2.4
H225	TRAILER BRAKE WARNING LIGHT	5.1
H226	FAN INVERSION WARNING LIGHT	9.4
H232	WARNING LIGHTS	2.2
H232	WARNING LIGHTS	1.2
H239	STREET STEERING WARNING LIGHT	2.5
H310	OVERLOAD DISABLE BUZZER	5.3
H569	OVERLOAD SYSTEM DISABLE WARNING LIGHT	5.3
K1	NEUTRAL POSITION RELAY	4.4
K2	DA2 SOLENOID VALVE RELAY	7.2
K3	BUCKET FUNCTION RELAY	4.5
K4	DECLUTCH RELAY	3.3
K5	MAIN BEAM RELAY	8.1
K6	REVERSE SPEED RELAY	3.2
K7	FORWARD SPEED RELAY	3.2
K8	FREE RELAY	5.3
K9	HORN RELAY	8.2
K10	ACTIA SENSOR SUPPLY RELAY	5.4
K11	LOW BEAM RELAY	8.2
K12	STARTER RELAY	3.4

Nome/Item	Descrizione/Description	Fg/Sh
K13	RELE' NON COLLEGATO	8.7
K14	RELE' LUCI STOP	8.4
K15	RELE' CONSENSO CAMBIO VELOCITA' MECCANICO	4.3
K16	RELE' SEGNALE STACCO TRASMISSIONE NEGATIVO ACTIA	5.5
K142	RELE' AVVIAMENTO	1.2
K147	RELE' PRERISCALDO	1.5
K148	RELE' SERVIZI	1.3
M156	MOTORINO AVVIAMENTO	1.1
M172	COMPRESSORE SEDILE	7.3
M188	TERGI ANTERIORE	7.4
M196	POMPETTA TERGI	7.5
M237	POMPA IDRAULICA	6.1
P175	PANNELLO RISCALDAMENTO	7.1
P230	OROLOGIO	1.3
P231	STRUMENTO LIVELLO CARBURANTE	1.5
P233	CONTAGIRI	1.2
P234	STRUMENTO TEMPERATURA ACQUA	1.4
P613	VISUALIZZATORE ARB	10.4
R153	CANDELETTA	1.5
R161	RESISTENZA CAN-BUS 120 OHM	1.3
R201	PEDALE ACCELERATORE	2.1
R484	RESISTENZA 47 OHM	2.1
R611	POTENZIOMETRO OLIO IN CONTINUA	5.3
S166	INTERRUPTORE ESCLUSIONE OPZIONALI	5.4
S167	JOYSTICK	3.1
S168	FUNGO EMERGENZA CONTATTI STACCO TRASMISSIONE	3.4
S169	FUNGO DI EMERGENZA CONTATTI ARRESTO MOTORE	3.4
S170	CHIAVE FORZATURA ARB	10.5
S174	GRUPPO RISCALDAMENTO	7.2
S187	QUADRO AVVIAMENTO	1.1
S191	DEVIO LUCI FRECCHE	8.3
S192	DEVIO TERGI	7.3
S208	INTERRUPTORE ABILITAZIONE BRACCIO	5.5
S211	INTERRUPTORE BENNA MIX	6.4
S212	INTERRUPTORE DOPPIA E TERZA USCITA	6.5
S213	INTERRUPTORE CAMBIO CILINDRATA	4.2
S216	INTERRUPTORE CAMBIO VELOCITA'	4.4
S217	INTERRUPTORE RESET CAMBIO	3.2
S220	INTERRUPTORE FRENO DI PARCHEGGIO	3.3
S221	INTERRUPTORE RETRONEBBIA	8.1
S222	INTERRUPTORE STERZATE	2.4
S227	INTERRUPTORE INVERSIONE VENTOLE	9.5
S235	INTERRUPTORE WARNING	8.4
S237	INTERRUPTORE LIVELLAMENTO	5.3
S608	PULSANTE MESSA A SCARICO	6.3
S612	PULSANTE+SPIA OLIO IN CONTINUA	10.5
Y103	ELETTROVALVOLA DA2	7.2
Y104	ELETTROVALVOLA DOPPIA CILINDRATA	4.1
Y109	ELETTROVALVOLA LIV. DX	5.2
Y110	ELETTROVALVOLA LIV. SX	5.2
Y111	ELETTROVALVOLA PARKING BRAKE	3.3
Y131	ELETTROVALVOLA STERZATURA TONDO	2.3
Y132	ELETTROVALVOLA STERZATURA GRANCHIO	2.4
Y133	ELETTROVALVOLA 1a VELOCITA'	4.2
Y134	ELETTROVALVOLA 2a VELOCITA'	4.3
Y136	ELETTROVALVOLA MARCIA AVANTI	3.1
Y137	ELETTROVALVOLA MARCIA INDIETRO	3.2
Y600	ELETTROVALVOLA VCI	10.4
Y601	ELETTROVALVOLA VS	10.1
Y615	ELETTROVALVOLA PROP. SLOW MOTION	10.2
Y616	ELETTROVALVOLA OPTIONAL 1	10.2
Y617	ELETTROVALVOLA PROP. OPTIONAL 2	10.1
Y618	ELETTROVALVOLA PROP. SFILLO	10.3
Y619	ELETTROVALVOLA PROP. RIENTRO	10.3
X1	CONNETTORE CENTRALINA RELE' FUSIBILI	
X2	CONNETTORE CENTRALINA RELE' FUSIBILI	
X3	CONNETTORE CENTRALINA RELE' FUSIBILI	
X4	CONNETTORE CENTRALINA RELE' FUSIBILI	
X5	CONNETTORE CENTRALINA RELE' FUSIBILI	
X6	CONNETTORE CENTRALINA RELE' FUSIBILI	
X7	CONNETTORE CENTRALINA RELE' FUSIBILI	
X8	CONNETTORE CENTRALINA RELE' FUSIBILI	
X9	CONNETTORE CENTRALINA RELE' FUSIBILI	
X10	CONNETTORE CENTRALINA RELE' FUSIBILI	
X11	CONNETTORE CENTRALINA RELE' FUSIBILI	
X117	CONNETTORE INVERSIONE VENTOLA	9
X118	CONNETTORE PRESA RIMORCHIO	9
X121	CONNETTORE INTERFACCIA LINEA TELAIO-LINEA POSTO GUIDA	
X126	CONNETTORE KIT FRENO RIMORCHIO	5
X128	CONNETTORE INTERFACCIA LINEA TELAIO-LINEA POSTO GUIDA	
X135	CONNETTORE INTERFACCIA L.MOTORE-L.POSTO GUIDA	
X138	CONNETTORE ELETTROVALVOLE INVERSIONE VENTOLE	9
X160	CONNETTORE INTERFACCIA L.MOTORE-L.POSTO GUIDA	
X162	CONNETTORE A LINEA BRACCIO	6
X163	CONNETTORE ALIM. OPZIONALI	6
X164	CONNETTORE A LINEA TETTO CABINA	7
X165	CONNETTORE A LINEA TETTO CABINA	7
X171	CONNETTORE PREDISP. ALLARME FORZATURA ANTIRIBALTAMENTO	5
X178	CONNETTORE PRESA ACCENDISIGARI	7
X185	CONNETTORE INTERFACCIA LINEA CRUSCOTTO-LINEA POSTO GUIDA	
X186	CONNETTORE INTERFACCIA LINEA CRUSCOTTO-LINEA POSTO GUIDA	
X199	CONNETTORE OPTIONAL INVERSIONE VENTOLE	9
X206	CONNETTORE INTERFACCIA L. POSTO GUIDA - L. CRUSCOTTO	
X229	CONNETTORE CAN LINK	1
X256	CONNETTORE INTERFACCIA LINEA CESTELLO	9
X280	CONNETTORE DIAGNOSTICA OBD	6
X365	CONNETTORE DIAGNOSTICA REXROTH	6
X610	CONNETTORE INTERFACCIA FUSIBILE CENTR. ACTIA	9
X620	CONNETTORE INTERFACCIA LINEA TELAIO-LINEA POSTO GUIDA	

Nome/Item	Descrizione/Description	Fg/Sh
K13	NOT CONNECTED RELAY	8.5
K14	STOP LIGHT RELAY	8.3
K15	SPEED CHANGE RELAY	4.3
K16	ACTIA TRANSMISSION DECLUCH SIGNAL RELAY	5.4
K142	START RELAY	1.2
K147	PREHEATING RELAY	1.5
K148	SERVICE RELAY	1.3
M156	STARTER MOTOR	1.1
M172	SEAT COMPRESSOR	7.3
M188	FRONT WINDSHIELD WIPER MOTOR	7.4
M196	WINDSHIELD WASHER PUMP	7.5
M237	IDRAULIC PUMP	6.1
P175	HEATING PANEL	7.1
P230	WATCH	1.3
P231	FUEL LEVEL INSTRUMENT PANEL	1.5
P233	SPEED SENSOR INSTRUMENTAL PANEL	1.2
P234	WATER INSTRUMENT PANEL	1.4
P613	OVERLOAD INSTRUMENT	10.4
R153	PREHEATING	1.5
R161	CAN-BUS RESISTOR 120OHM	1.3
R201	THROTTLE PEDAL	2.1
R484	RESISTOR 47 OHM	2.1
R611	OPTIONAL CONTINUOUS FLOW POTENTIOMETER	5.3
S166	DISABLED OPTIONAL SWITCH	5.4
S167	JOYSTICK	3.1
S168	DECLUCH CONTACTS EMERGENCY SWITCH	3.4
S169	SOLENOID SHUT OFF CONTACTS EMERGENCY SWITCH	3.4
S170	OVERLOAD SYSTEM DISABLE KEY SWITCH	10.5
S174	HEATING GROUP	7.2
S187	STARTING SWITCH	1.1
S191	LIGHT STEERING COLUMN SWITCH	8.3
S192	WINDSHIELD MOTOR STEERING COLUMN SWITCH	7.3
S208	BOOM ENABLE SWITCH	5.5
S211	MIX BUCKET SWITCH	6.4
S212	DOBLE AND TRIPLE SWITCH	6.5
S213	CHANGE POWER SWITCH	4.2
S216	CHANGE SPEED SWITCH	4.4
S217	RESET GEAR SWITCH	3.2
S220	PARKING BRAKE SWITCH	3.3
S221	FOG BACK LIGHT SWITCH	8.1
S222	STEERING SWITCH	2.4
S227	FAN INVERSION SWITCH	9.5
S235	WARNING SWITCH	8.4
S237	LEVELLING SWITCH	5.3
S608	BOOM ENABLE SWITCH	6.3
S612	BUTTON+CONTINUE OIL WARNING LIGHT	10.5
Y103	DA2 SOLENOID VALVE	7.2
Y104	2° POWER SOLENOID VALVE	4.1
Y109	RIGHT LEVELLING SOLENOID VALVE	5.1
Y110	LEFT LEVELLING SOLENOID VALVE	5.2
Y111	PARKING BRAKE SOLENOID VALVE	3.3
Y131	ROUND STEERING SOLENOID VALVE	2.3
Y132	CRAB STEERING SOLENOID VALVE	2.4
Y133	FIRST GEAR SOLENOID VALVE	4.2
Y134	SECOND GEAR SOLENOID VALVE	4.3
Y136	FORWARD SOLENOID VALVE	3.1
Y137	REVERSE SPEED SOLENOID VALVE	3.2
Y600	VCI SOLENOID VALVE	10.5
Y601	VS SOLENOID VALVE	10.1
Y615	SLOW MOTION PROP. SOLENOID VALVE	10.2
Y616	OPTIONAL 1 PROP. SOLENOID VALVE	10.2
Y617	OPTIONAL 2 PROP. SOLENOID VALVE	10.1
Y618	EXTEND PROP. SOLENOID VALVE	10.3
Y619	RETRACT PROP. SOLENOID VALVE	10.3
X1	FUSES-RELAYS UNIT CONNECTOR	
X2	FUSES-RELAYS UNIT CONNECTOR	
X3	FUSES-RELAYS UNIT CONNECTOR	
X4	FUSES-RELAYS UNIT CONNECTOR	
X5	FUSES-RELAYS UNIT CONNECTOR	
X6	FUSES-RELAYS UNIT CONNECTOR	
X7	FUSES-RELAYS UNIT CONNECTOR	
X8	FUSES-RELAYS UNIT CONNECTOR	
X9	FUSES-RELAYS UNIT CONNECTOR	
X10	FUSES-RELAYS UNIT CONNECTOR	
X11	FUSES-RELAYS UNIT CONNECTOR	
X117	FAN INVERSION CONNECTOR	9
X118	TRAILER CONNECTOR	9
X121	CHAISS HARNESS-DRIVE POSITION HARNESS INT. CONNECTOR	
X126	TRAILER BREAK KIT CONNECTOR	5
X128	CHAISS HARNESS-DRIVE POSITION HARNESS INT. CONNECTOR	
X135	ENGINE HARNESS-DRIVER POSITION HARNESS INT. CONNECTOR	
X138	FAN INVERSION SOLENOID VALVE CONNECTOR	9
X160	ENGINE HARNESS-DRIVER POSITION HARNESS INT. CONNECTOR	
X162	BOOM INTERFACE CONNECTOR	6
X163	OPTIONAL SUPPLY CONNECTOR	6
X164	CABIN CONNECTOR	7
X165	CABIN CONNECTOR	7
X171	OVERLOAD SYSTEM FORCING ALARM OPTIONAL CONNECTOR	5
X178	CIGAR LIGHTER CONNECTOR	7
X185	DASHBOARD HARNESS-DRIVER POSITION HARNESS INT. CONN.	
X186	DASHBOARD HARNESS-DRIVER POSITION HARNESS INT. CONN.	
X199	FAN INVERSION OPTIONAL CONNECTOR	9
X206	DASHBOARD HARNESS-DRIVER POSITION HARNESS INT. CONN.	
X229	CAN LINK CONNECTOR	1
X256	PLATFORM INTERFACE CONNECTOR	9
X280	OBD DIAGNOSTICK CONNECTOR	6
X365	REXROTH DIAGNOSTICK CONNECTOR	6
X610	ACTIA UNIT FUSE INTERFACE CONNECTOR	9
X620	CHAISS HARNESS-DRIVE POSITION HARNESS INT. CONNECTOR	

COLORI FILI		WIRING COLOURS	
A	AZZURRO	A	LIGHTBLUE
B	BIANCO	B	WHITE
C	ARANCIONE	C	ORANGE
G	GIALLO	G	YELLOW
H	GRIGIO	H	GREY
L	BLU	L	BLUE
M	MARRONE	M	BROWN
N	NERO	N	BLACK
R	ROSSO	R	RED
S	ROSA	S	PINK
V	VERDE	V	GREEN
Z	VIOLA	Z	VIOLET
<p>NOTA: LA COLORAZIONE DEI FILI BICOLORE VIENE INDICATA CON LA COMPOSIZIONE DELLE SIGLE SOPRA INDICATE, ESEMPIO:  G/V -&gt;GIALLO/VERDE(COLORAZIONE TRASVERSALE)  G-V -&gt;GIALLO-VERDE(COLORAZIONE LONGITUDINALE)</p>		<p>EXAMPLE:  G/V -&gt;YELLOW/GREEN(TRANSVERSE COLOURS)  G-V -&gt;YELLOW-GREEN(LONGITUDINAL COLOURS)</p>	

***HYDRAULISCHE  
INRICHTING  
MHT 780 T***



## **LEGENDA SCHEMA HYDRAULISCHE INSTALLATIE VAN DE BEWEGINGEN**

A = Accumulator  
CPD = Klep voor veiligheid en balans  
CSD = Dubbele veiligheidsklep  
CSP = Bestuurde veiligheidsklep  
D = Verdeler  
EEM = Elektromagnetische klep uitsluiting manipulator  
EFS = Elektromagnetische klep parkeerrem  
EVS = Elektromagnetische klep kantelbeveiliging  
F.A. = Aanzuigfilter  
F.R. = Afvoerfilter  
MCM = Manipulator  
P. = Tandwielpompe  
P.A. = Contactpunt optional  
P.F. = Rempomp  
PI (G) = G verbinding van de hydrostatische pomp  
R = Olietank  
VL = Hefcilinder  
VI = Hellingscilinder  
VC = Compensatiecilinder  
VSLR = Keuzeklep langzaam-snel  
VT = Uittrekcilinder

# SCHEMA HYDRAULISCHE INSTALLATIE

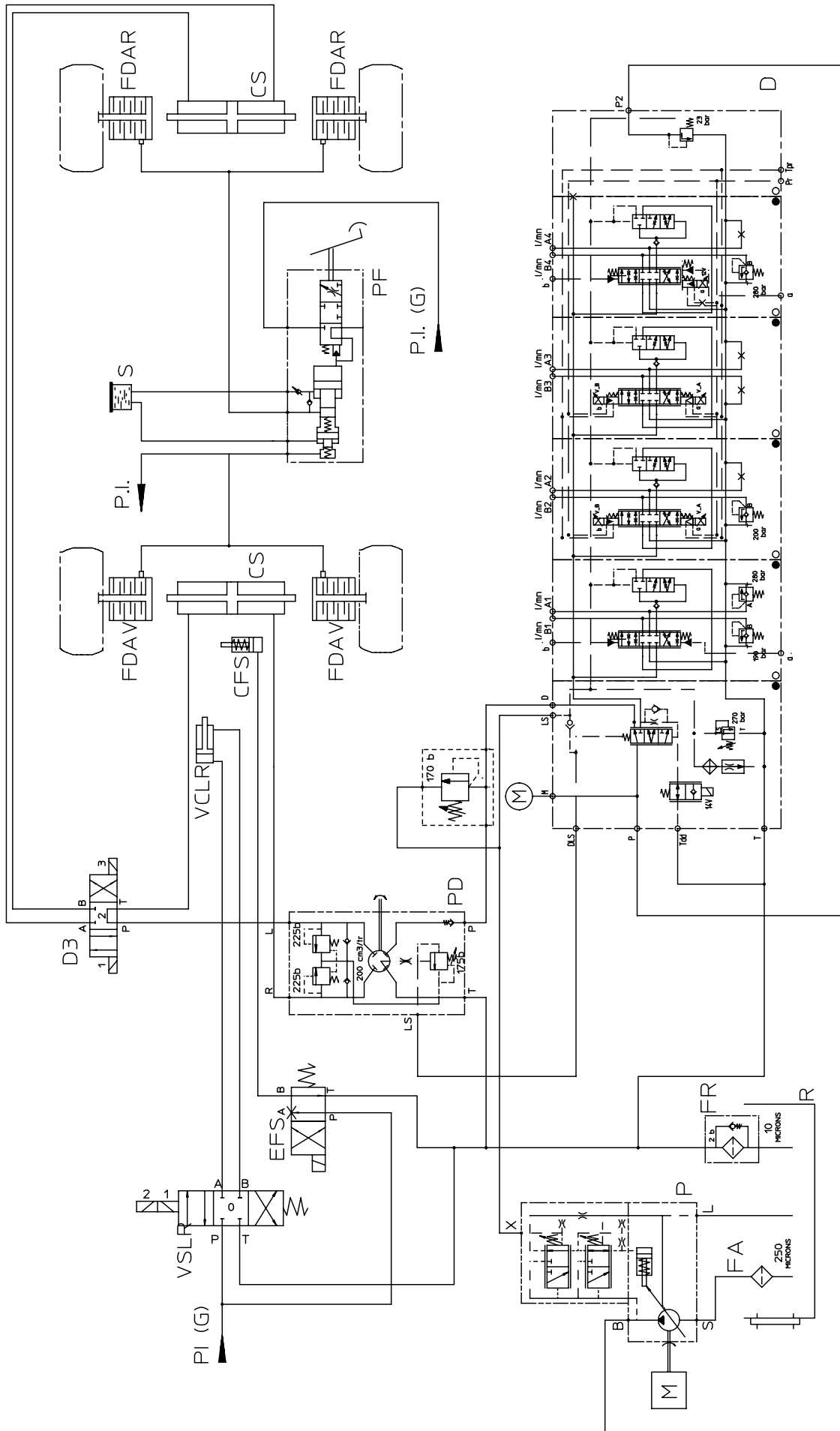

## **LEGENDA SCHEMA HYDRAULISCHE INSTALLATIE STUUR EN REMMEN**

C.F.S. = Cilinder parkeerrem  
C.S. = Stuurcilinder  
D = Verdeler  
D.3. = Stuurverdeler  
EFS = Elektromagnetische klep parkeerrem  
F.A. = Aanzuigfilter  
FDAR = Remschijven achteras  
FDAV = Remschijven vooras  
F.R. = Afvoerfilter  
P. = Tandwielpompe  
P.D. = Hydraulische besturing  
P.F. = Rempomp  
PI = Verbinding met de hydrostatische pomp  
PI (G) = G verbinding van de hydrostatische pomp  
R. = Olie-tank  
S. = Remolietank  
VCLR = Cilinder aansturing langzaam-snel  
VSLR = Keuzeklep langzaam-snel

# SCHEMA HYDRAULISCHE INSTALLATIE VENTILATOREN

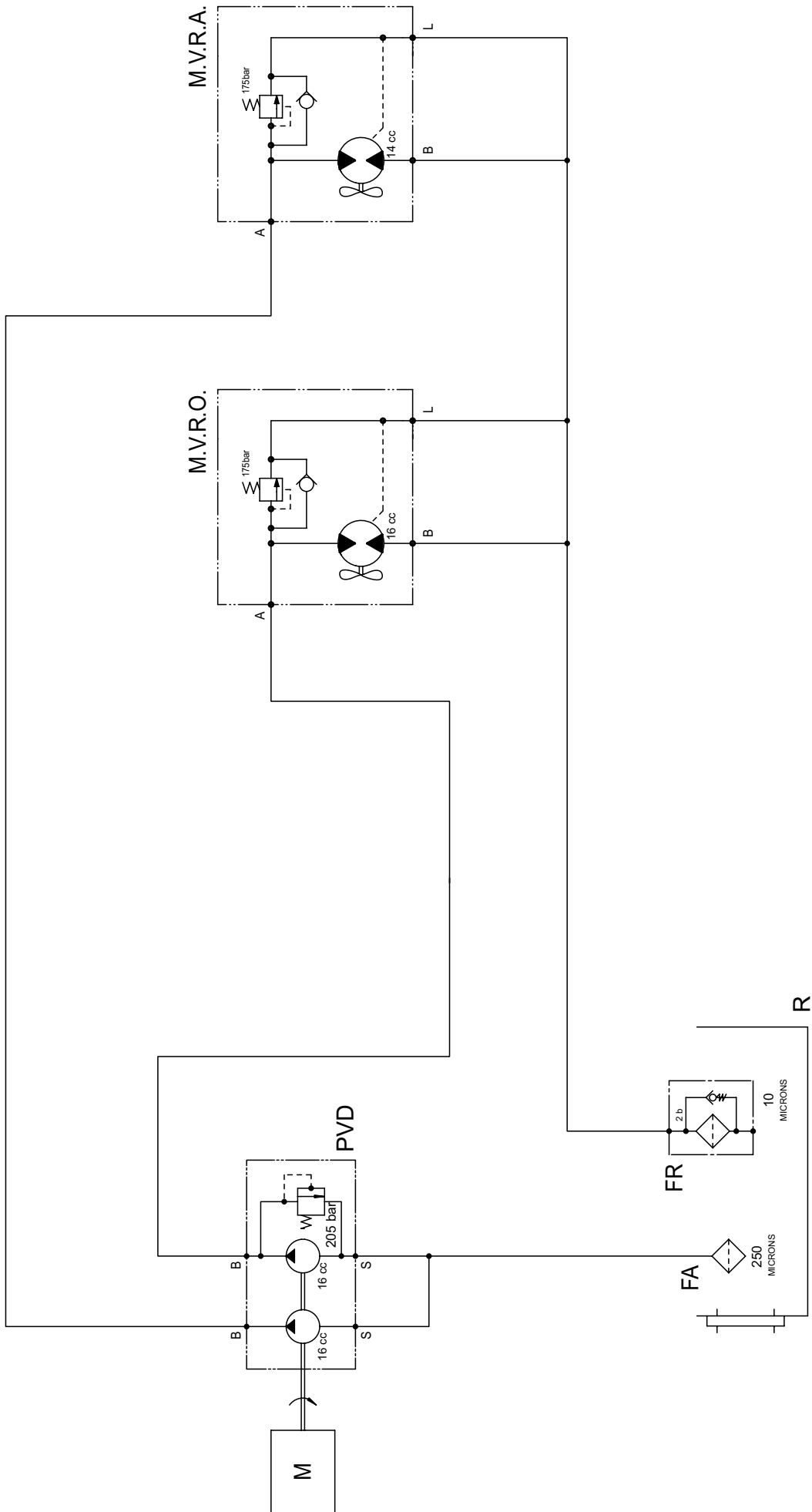

## **LEGENDA SCHEMA HYDRAULISCHE INSTALLATIE VENTILATOREN**

F.A. = Aanzuigfilter

F.R. = Afvoerfilter

M. = Thermische motor

M.V.R.A. = Motor ventilator waterradiator

M.V.R.O. = Motor ventilator olieradiator

P.V.D. = Pomp dubbele ventilator

R. = Olietank

# SCHEMA INSTALLATIE HYDROSTATISCHE TRANSMISSIE

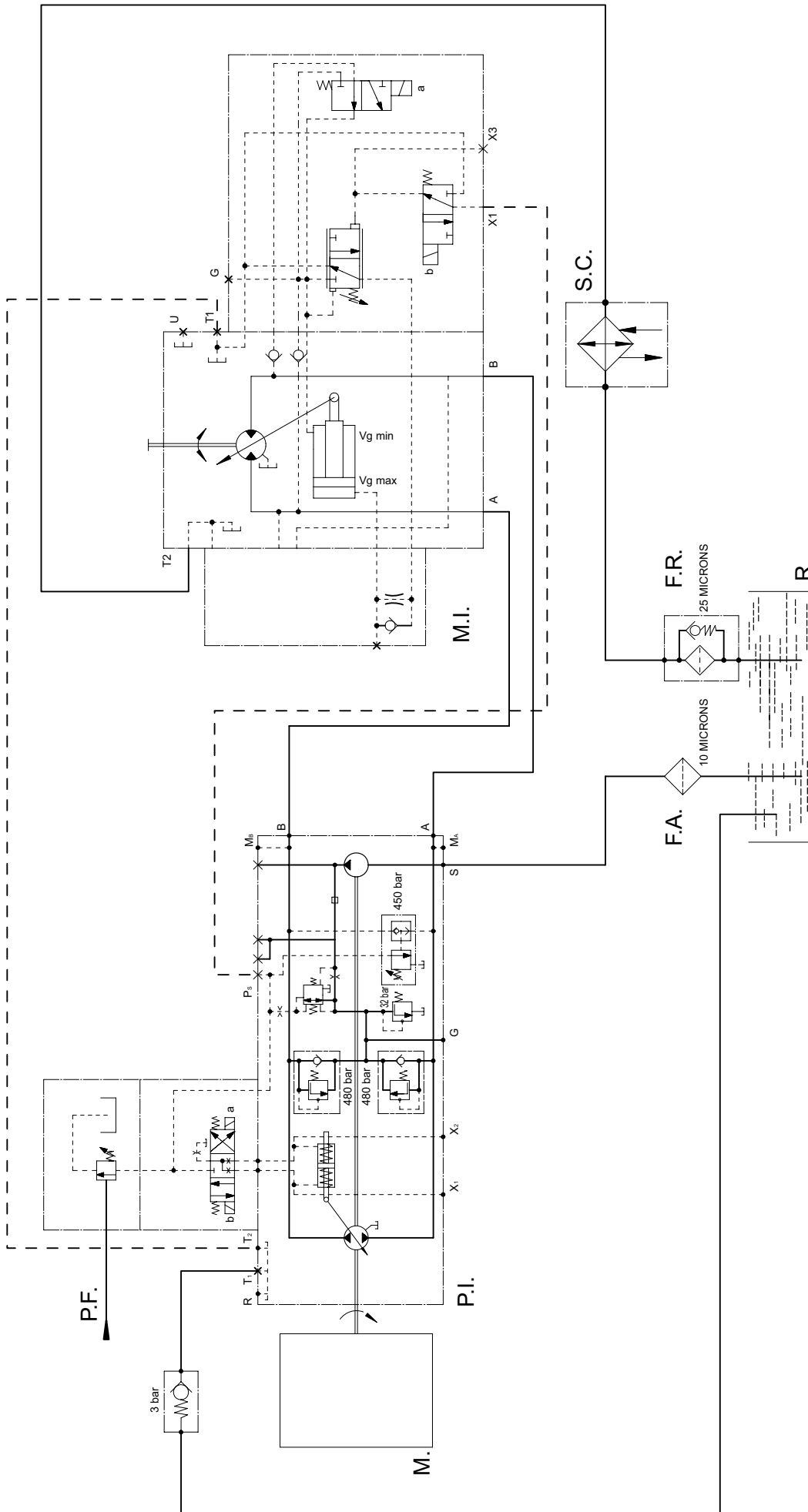

## **LEGENDA SCHEMA INSTALLATIE HYDROSTATISCHE TRANSMISSIE**

EEM = Elektromagnetische klep uitsluiting manipulator

EFS = Elektromagnetische klep parkeerrem

F.A. = Aanzuigfilter

F.R. = Afvoerfilter

M. = Thermische motor

M.I. = Hydrostatische motor

P.F. = Rempomp

P.I. = Hydrostatische pomp

PI (G) = G verbinding van de hydrostatische pomp

S.C. = Radiateur

R. = Olie tank

VSLR = Keuzeklep langzaam-snel



***HYDRAULISCHE  
INRICHTING  
MHT 860-950-1076 LT***



## **LEGENDA SCHEMA HYDRAULISCHE INSTALLATIE VAN DE BEWEGINGEN**

A = Accumulator  
CPD = Klep voor veiligheid en balans  
CSD = Dubbele veiligheidsklep  
CSP = Bestuurde veiligheidsklep  
D = Verdeler  
EEM = Elektromagnetische klep uitsluiting manipulator  
EFS = Elektromagnetische klep parkeerrem  
EVS = Elektromagnetische klep kantelbeveiliging  
F.A. = Aanzuigfilter  
F.R. = Afvoerfilter  
MCM = Manipulator  
P. = Tandwielpomp  
P.A. = Contactpunt optional  
P.F. = Rempomp  
PI (G) = G verbinding van de hydrostatische pomp  
R = Olie tank  
VL = Hefcilinder  
VI = Hellingscilinder  
VC = Compensatiecilinder  
VSLR = Keuzeklep langzaam-snel  
VT = Uittrekcilinder



## **LEGENDA SCHEMA HYDRAULISCHE INSTALLATIE STUUR EN REMMEN**

C.F.S. = Cilinder parkeerrem  
C.S. = Stuurcilinder  
D = Verdeler  
D.3. = Stuurverdeler  
EFS = Elektromagnetische klep parkeerrem  
F.A. = Aanzuigfilter  
FDAR = Remschijven achteras  
FDAV = Remschijven vooras  
F.R. = Afvoerfilter  
P. = Tandwielpompe  
P.D. = Hydraulische besturing  
P.F. = Rempomp  
PI = Verbinding met de hydrostatische pomp  
PI (G) = G verbinding van de hydrostatische pomp  
R. = Olietank  
S. = Remolietank  
VCLR = Cilinder aansturing langzaam-snel  
VSLR = Keuzeklep langzaam-snel

# SCHEMA HYDRAULISCHE INSTALLATIE NIVELLERING EN VENTILATOREN

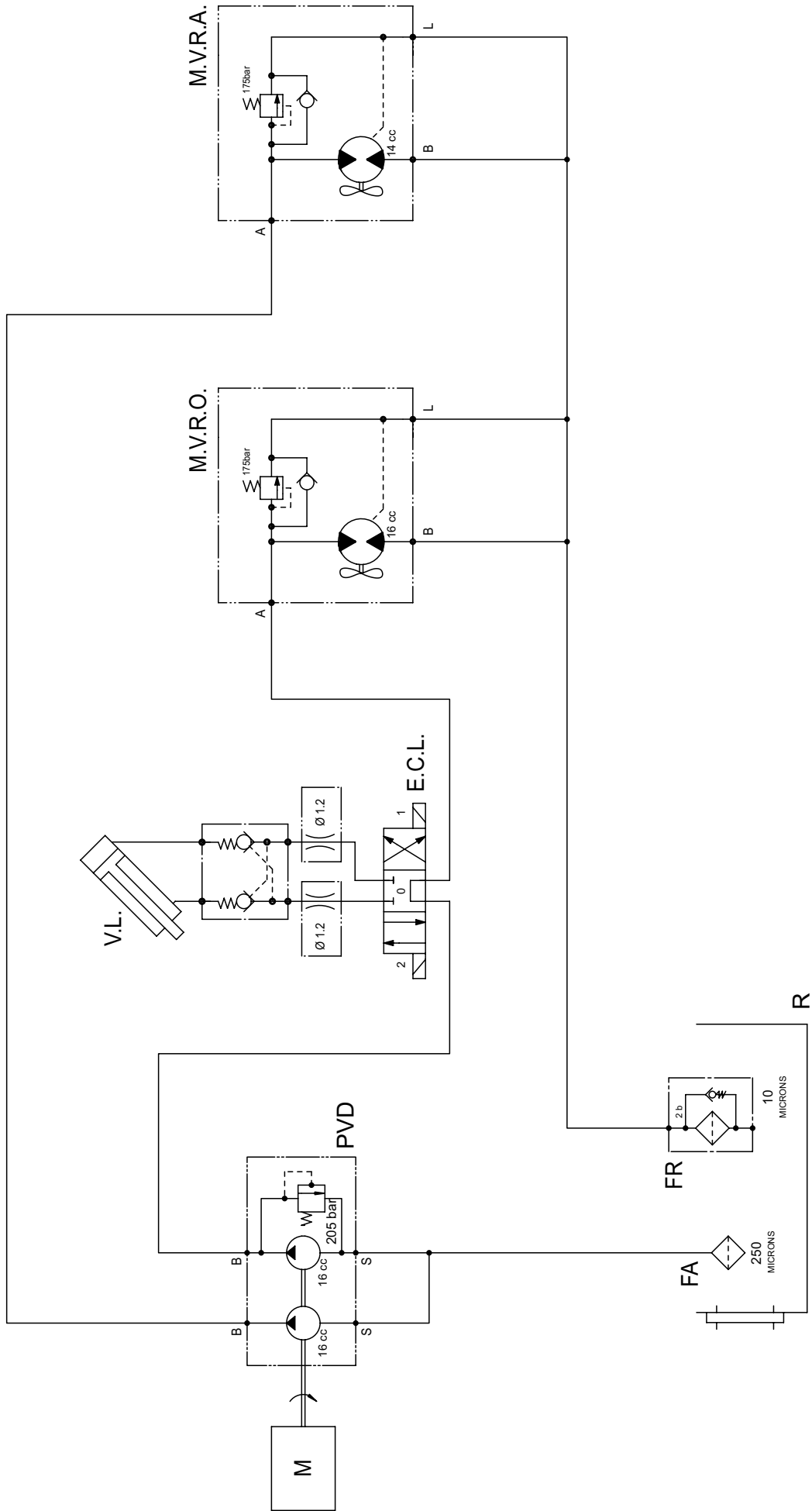

## **LEGENDA SCHEMA HYDRAULISCHE INSTALLATIE NIVELLERING EN VENTILATOREN**

E.C.L. = Elektromagnetische klep besturing nivellering

F.A. = Aanzuigfilter

F.R. = Afvoerfilter

M. = Thermische motor

M.V.R.A. = Motor ventilator waterradiator

M.V.R.O. = Motor ventilator olieradiator

P.V.D. = Pomp dubbele ventilator

R. = Olietank

V.L. = Nivelleringscilinder

# SCHEMA INSTALLATIE HYDROSTATISCHE TRANSMISSIE

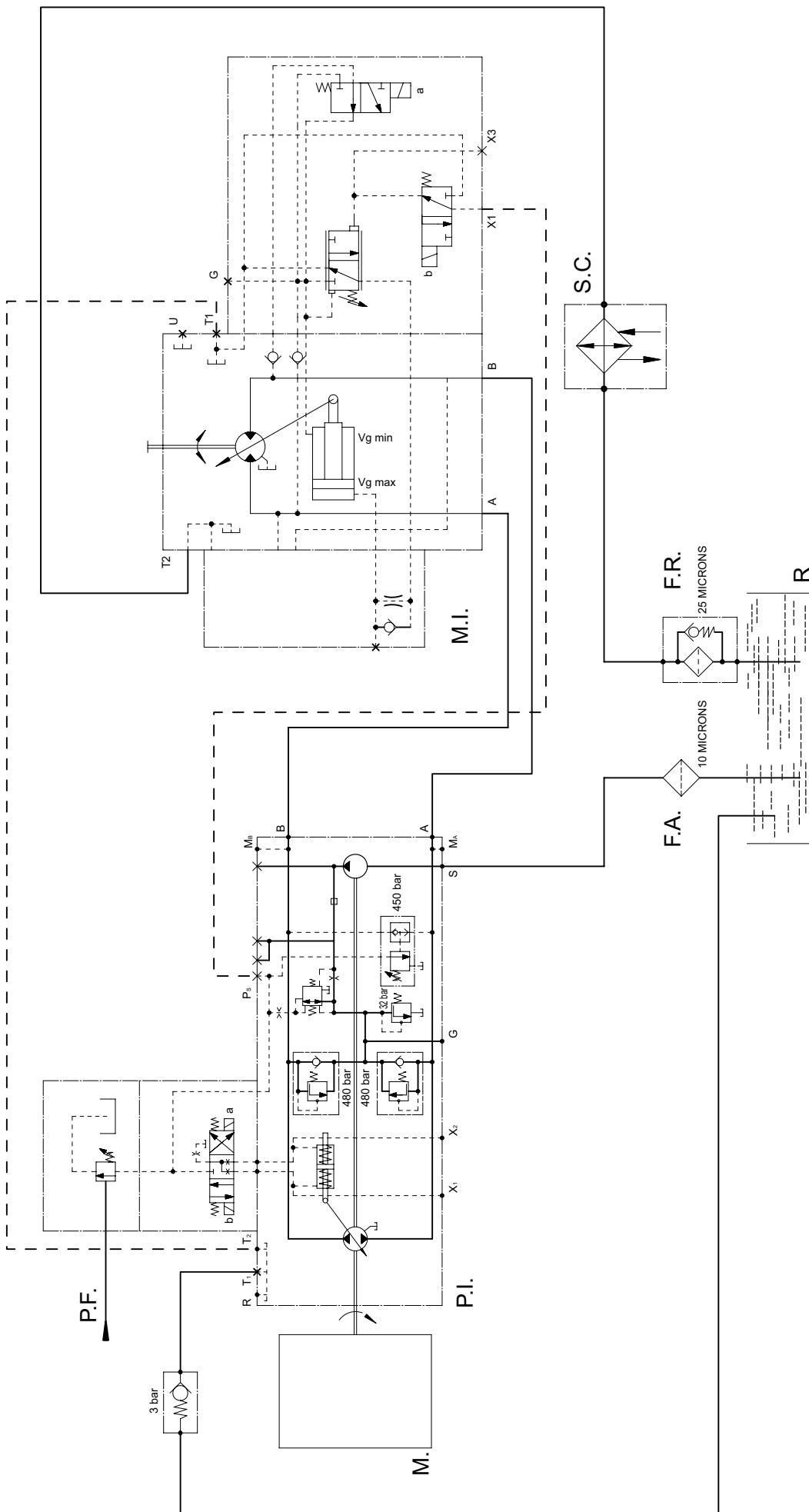

## **LEGENDA SCHEMA INSTALLATIE HYDROSTATISCHE TRANSMISSIE**

EEM = Elektromagnetische klep uitsluiting manipulator

EFS = Elektromagnetische klep parkeerrem

F.A. = Aanzuigfilter

F.R. = Afvoerfilter

M. = Thermische motor

M.I. = Hydrostatische motor

P.F. = Rempomp

P.I. = Hydrostatische pomp

PI (G) = G verbinding van de hydrostatische pomp

S.C. = Radiateur

R. = Olietank

VSLR = Keuzeklep langzaam-snel



**5 - OPTIONELE  
TOEBEHOREN VOOR  
DEZE REEKS**



## **INHOUDSOPGAVE**

**INLEIDING** 4-5

---

**MANOEUVREREN VAN DE TOEBEHOREN VOOR HET BEETPAKKEN VAN LASTEN** 4-6

---

**TECHNISCHE KARAKTERISTIEKEN VAN DE TOEBEHOREN** 4-8

---



## INLEIDING

- De heftruck moet gebruikt worden met een onder uitwisselbare uitrusting. Deze uitwisselbare uitrustingen worden genoemd: TOEBEHOREN.
- Een brede reeks speciaal ontworpen toebehoren die perfect geschikt zijn voor uw heftruck is beschikbaar met garantie bij MANITOU.
- De toebehoren worden geleverd met een lastplaat aangepast aan uw heftruck. De handleiding van de lastplaat moeten worden opgeborgen op de hiervoor voorziene plaatsen in de heftruck. De in de handleiding beschreven voorschriften zijn pas kracht op de standaard toebehoren.
- Bepaalde, bijzondere, toepassingen benodigen een aanpassing van het toebehoren dat niet in de opties getarifeerd. Meerdere mogelijkheden staan op dit gebied tot uw beschikking, raadpleeg uw dealer.



**Alle toebehoren met hangende lading (lier, hijsarm, hijsarm met haspel, haak, enz...) moeten VERPLICHT gebruikt worden met een heftruck voorzien van een onderbreking van de hydraulische bewegingen. In dit geval moet deze functie onderbreking van de bewegingen in werking zijn en moet de overdwarse stabiliteit van de heftruck perfect horizontaal zijn.**



**Uitsluitend de door MANITOU goedgekeurde toebehoren mogen op de heftruck gebruikt worden (zie: 4 - OPTIONELE TOEBEHOREN VOOR DEZE REEKS: TECHNISCHE KARAKTERISTIEKEN VAN DE TOEBEHOREN). De aanprakelijkheid de van de constructeur zal niet ingeroepen kunnen worden in het geval het toebehoren buiten zijn weten wordt gewijzigd of aangepast.**



**Bepaalde toebehoren kunnen, gezien hun afmetingen, in aanraking komen met de banden als de arm naar beneden gehaald en ingetrokken is en deze beschadigen als de graafbeweging wordt geactiveerd in de richting van het storten. OM DIT RISICO TE VOORKOMEN, DE TELESCOOP UITSCHUIVEN OP ZODANIGE LENGTE TOV DE HEFTRUCK EN HET TOEBEHOREN DAT IEDER CONTACT TUSSEN HET TOEBEHOREN EN DE BANDEN ONMOGELIJK IS.**



**De maximale belastingen zijn gedefinieerd door het vermogen van de heftruck waarbij rekening moet worden gehouden met het gewicht en het zwaartepunt van het toebehoren. In het geval het toebehoren een kleiner vermogen heeft dan de heftruck, deze grenswaarde nooit overschrijden.**

## MANOEUVREREN VAN DE TOEBEHOREN VOOR HET BEETPAKKEN VAN LASTEN

### A - TOEBEHOREN ZONDER HYDRAULISCH SYSTEEM EN HANDMATIGE VERGREDELING

#### AANKOPPELEN TOEBEHOREN

- Het toebehoren zodanig plaatsen dat het eenvoudig aan het schutbord kan worden bevestigd. Mocht het echter niet in de juiste stand staan tov het schutbord, de volgende voorzorgsmaatregelen treffen om het zonder risico te verplaatsen.
- Controleer of de vergrendelingsspil in de steun is geplaatst (fig. A).
- De heftruck met de arm naar beneden gehaald tegenover en parallel ten opzichte van het toebehoren plaatsen en het schutbord schuin naar voren zetten (fig. B).
- Het schutbord zetten onder de aansluitpijp van het toebehoren, de arm iets optillen en het schutbord schuin naar achteren zetten om het toebehoren in de juiste stand te brengen (fig. C).
- Het toebehoren van de grond optillen om het moeiteloos te kunnen vergrendelen.

#### HANDMATIGE VERGREDELING

- De vergrendelingsspil oppakken op de steun (fig. A) en het toebehoren vergrendelen (fig. D). Niet vergeten de spie aan te brengen.

#### HANDMATIGE ONTGREDELING

- De handelingen beschreven in HANDMATIGE VERGREDELING in omgekeerde volgorde uitvoeren, ervoor zorgen dat de vergrendelingsspil weer in de steun wordt gezet (fig. A).

#### DEMONTEN VAN HET TOEBEHOREN

- De handelingen beschreven in AANKOPPELEN TOEBEHOREN in omgekeerde volgorde uitvoeren. Ervoor zorgen dat het toebehoren plat op de grond wordt gezet in gesloten stand.

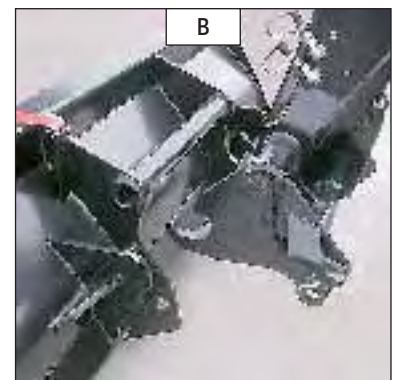

## B - HYDRAULISCH TOEBEHOREN EN HANDMATIGE VERGREDELING

### AANKOPPELEN TOEBEHOREN

- Het toebehoren zodanig plaatsen dat het eenvoudig aan het schutbord kan worden bevestigd. Mocht het echter niet in de juiste stand staan tov het schutbord, de volgende voorzorgsmaatregelen treffen om het zonder risico te verplaatsen.
- Controleer of de vergrendelingsspil in de steun is geplaatst (fig. A).
- De heftruck met de arm naar beneden gehaald tegenover en parallel ten opzichte van het toebehoren plaatsen en het schutbord schuin naar voren zetten (fig. B).
- Het schutbord zetten onder de aansluitpijp van het toebehoren, de arm iets optillen en het schutbord schuin naar achteren zetten om het toebehoren in de juiste stand te brengen (fig. C).
- Het toebehoren van de grond optillen om het moeiteloos te kunnen vergrendelen.

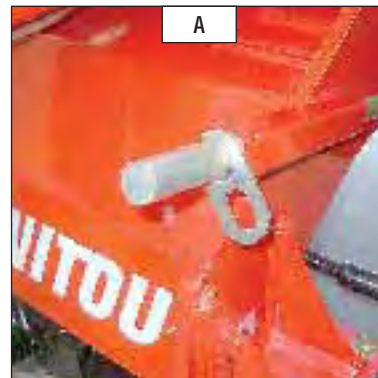

### HANDMATIGE VERGREDELING EN AANSLUITING TOEBEHOREN

- De vergrendelingsspil oppakken op de steun (fig. A) en het toebehoren vergrendelen (fig. D). Niet vergeten de spie aan te brengen.
- De verbrandingsmotor uitzetten en het elektrische contact op de heftruck aan laten staan.
- De druk laten ontsnappen uit het hydraulische systeem van het toebehoren door 4 of 5 keer te drukken op de knop 1 (fig. E) van de hendel van de verdeler.
- De snelkoppelstukken aansluiten, hierbij de normale volgorde van de hydraulische bewegingen van het toebehoren in acht nemen.

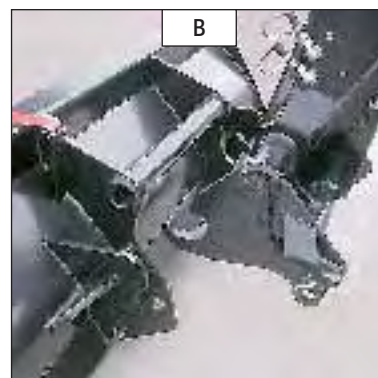

**⚠ Controleren of de snelkoppelstukken schoon zijn en de openingen die niet worden gebruikt afsluiten met de hiervoor bestemde doppen.**

### HANDMATIGE ONTGREDELING EN LOSKOPPELEN VAN HET TOEBEHOREN

- De handelingen beschreven in HANDMATIGE VERGREDELING EN AANSLUITING TOEBEHOREN in omgekeerde volgorde uitvoeren, ervoor zorgen dat de vergrendelingsspil weer in de steun wordt gezet (fig. A).

### DEMONTEREN VAN HET TOEBEHOREN

- De handelingen beschreven in AANKOPPELEN TOEBEHOREN in omgekeerde volgorde uitvoeren. Ervoor zorgen dat het toebehoren plat op de grond wordt gezet in gesloten stand.

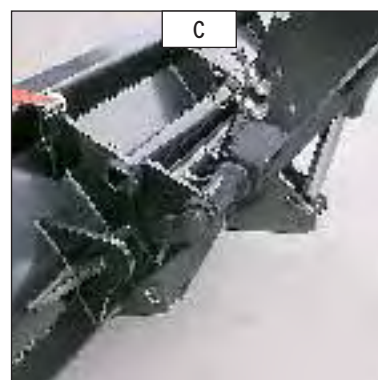

## TECHNISCHE KARAKTERISTIEKEN VAN DE TOEBEHOREN

### SCHUTBORD DRIJVENDE VORK

MHT 780 HT-E3-  
MHT 860 LT-E3-

PF FLOTT / L 1430

#### REFERENTIE

504280

Nominale capaciteit

7500 kg

Breedte

1430 mm

Gewicht

565 kg

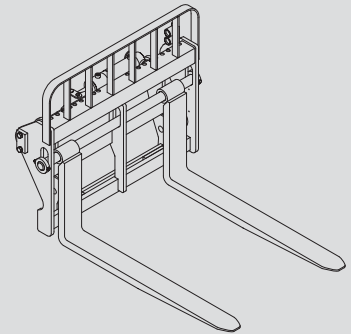

### SCHUTBORD DRIJVENDE VORK

MHT 950 LT-E3

PF FLOTT / L 1030

#### REFERENTIE

576018

Nominale capaciteit

499 kg

Breedte

1040 mm

Gewicht

455 kg

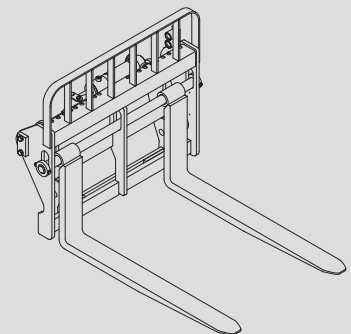

### DRIJVENDE VORK

MHT 780 HT-E3-  
MHT 860 LT-E3-

#### REFERENTIE

528083

Doorsnede

200x60x1200 mm

Gewicht

80 kg

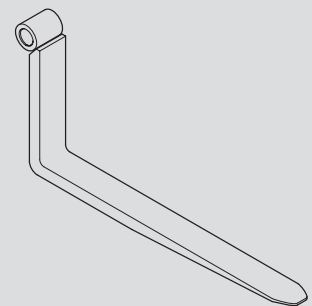

### DRIJVENDE VORK

MHT 950 LT-E3

#### REFERENTIE

576017

Doorsnede

150x60x1200 mm

Gewicht

80 kg

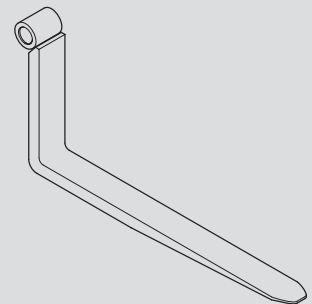

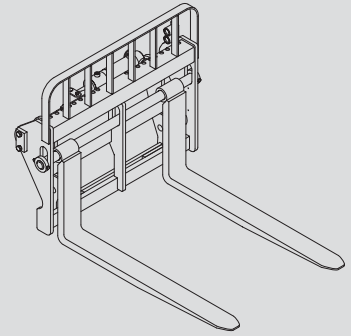
**SCHUTBORD DRIJVENDE VORK ZIJDELINGSE VERPLAATSING + DRIJVENDE VORK**MHT 780 HT-E3-  
MHT 860 LT-E3-

	PFF + TDL FLOTT / L2230		
<b>RIFERIMENTO</b>	<b>744331</b>		
Nominale capaciteit	6500 kg		
Zijdelingse verplaatsing	470-2150 mm		
Breedte	1040 mm		
Doorsnede	200x60x1500 mm		
Gewicht	1470 kg		

**GENORMALISEERDE KIPVORKHOUDER**

-MHT 780 HT-E3-  
MHT 860 LT-E3-

	PF FEM 3 / L1750		
<b>REFERENTIE</b>	504107		
Nominale capaciteit	7500 kg		
Breedte	1750 mm		
Gewicht	850 kg		

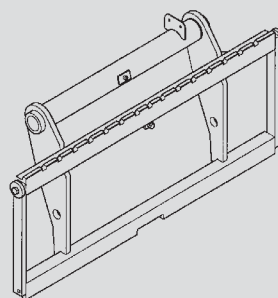
**GENORMALISEERDE KIPVORKHOUDER**

-MHT 780 HT-E3-

	PF FEM 3 / L1600	PF FEM 3 / L2000	
<b>REFERENTIE</b>	509250	527216	
Nominale capaciteit	7500 kg	7500 kg	
Breedte	1800 mm	2050 mm	
Gewicht	850 kg	980 kg	

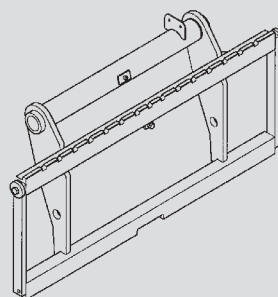
**GENORMALISEERDE KIPVORKHOUDER**

MHT 950 LT-E3-

	PF FEM 3 / L1320		
<b>REFERENTIE</b>	500083		
Nominale capaciteit	4999 kg		
Breedte	1400 mm		
Gewicht	340 kg		

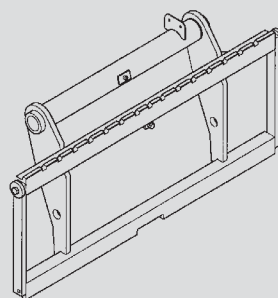
**GENORMALISEERD SCHUTBORD MET ZIJVERSCHUIVER**

-MHT 780 HT-E3-  
MHT 860 LT-E3-

	TDL FEM 3 / L1750	TDL FEM 3 / L2000	
<b>REFERENTIE</b>	504365	566531	
Nominale capaciteit	7500 kg	7500 kg	
Zijdelingse verplaatsing	2x100 mm	2x100 mm	
Breedte	1800 mm	2050 mm	
Gewicht	1130 kg	1260 kg	

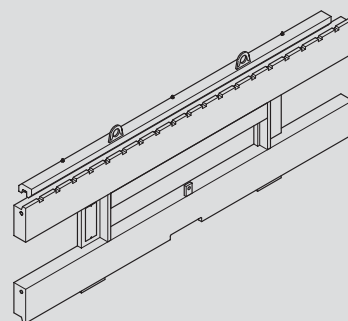
**GENORMALISEERD SCHUTBORD MET ZIJVERSCHUIVER**

MHT 950 LT-E3

	TDL FEM 3 / L1320		
<b>REFERENTIE</b>	773802		
Nominale capaciteit	4999 kg		
Zijdelingse verplaatsing	2x100 mm		
Breedte	1320 mm		
Gewicht	490 kg		

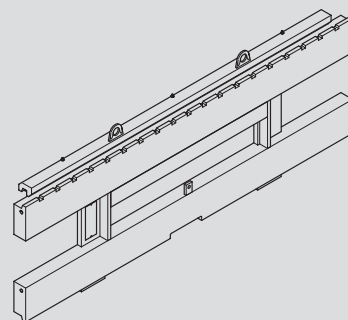

GENORMALISEERDE VORK			
MHT 780 HT-E3- MHT 860 LT-E3-			
<b>REFERENTIE</b>	<b>513110</b>		
Doorsnede	200x60x1200 mm		
Gewicht	165 kg		

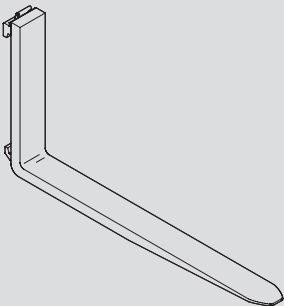

GENORMALISEERDE VORK			
MHT 860 LT-E3- -			
<b>REFERENTIE</b>	<b>567203</b>	<b>719101</b>	
Doorsnede	200x60x1500 mm	200x60x1800 mm	
Gewicht	195 kg	240 kg	

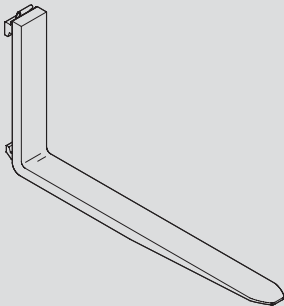

GENORMALISEERDE VORK			
MHT 860 LT-E3- -			
<b>REFERENTIE</b>	<b>586267</b>	<b>731591</b>	
Doorsnede	200x60x2000 mm	200x60x2200 mm	
Gewicht	246 kg	270 kg	

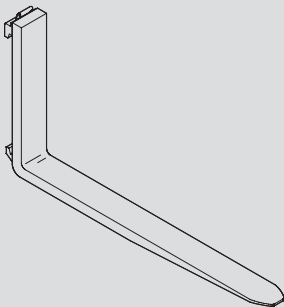

GENORMALISEERDE VORK			
MHT 950 LT-E3- -			
<b>REFERENTIE</b>	<b>578097</b>		
Doorsnede	200x60x2200 mm		
Gewicht	104 kg		

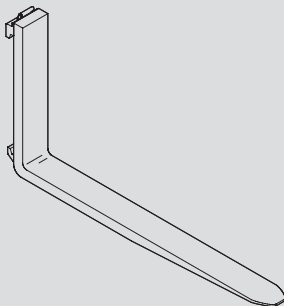

BOUWBAK			
-MHT 780 HT-E3- MHT 860 LT-E3- MHT 950 LT-E3			
	<b>CBC 1000 L2500</b>	<b>CBC 1500 L2500</b>	
<b>REFERENTIE</b>	<b>744049</b>	<b>744045</b>	
Nominale capaciteit	1000 l	1500 l	
Breedte	2500 mm	2500 mm	
Gewicht	616 kg	704 kg	

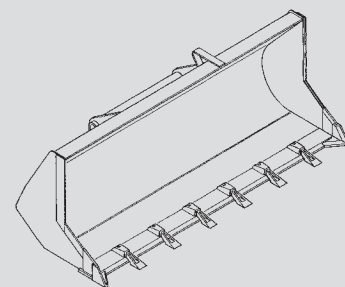

SCHUIFBAK			
-MHT 780 HT-E3- MHT 860 LT-E3- MHT 950 LT-E3			
	<b>CBR 1000 L2500</b>	<b>CBR 1500 L2500</b>	
<b>REFERENTIE</b>	<b>744050</b>	<b>732625</b>	
Nominale capaciteit	1000 l	1500 l	
Breedte	2500 mm	2500 mm	
Gewicht	690 kg	775 kg	

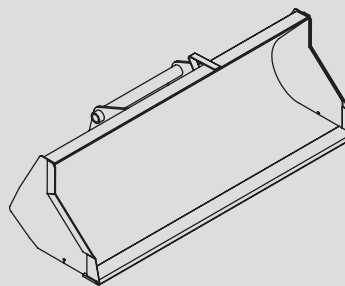

LANDBOUWBAK			
-MHT 780 HT-E3-			
	<b>CBA 4000 L2500</b>		
<b>REFERENTIE</b>	<b>775995</b>		
Nominale capaciteit	4000 l		
Breedte	2500 mm		
Gewicht	1040 kg		

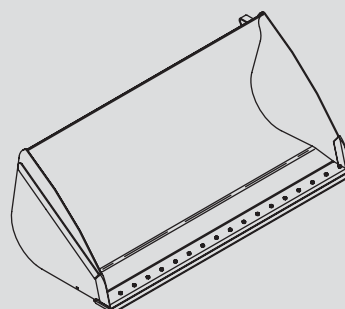

LANDBOUWBAK			
-MHT 780 HT-E3- MHT 860 LT-E3- MHT 950 LT-E3			
	<b>CBA 2000 L2500</b>	<b>CBA 3000 L2500</b>	
<b>REFERENTIE</b>	<b>744046</b>	<b>744047</b>	
Nominale capaciteit	2000 l	3000 l	
Breedte	2500 mm	2500 mm	
Gewicht	716 kg	868 kg	

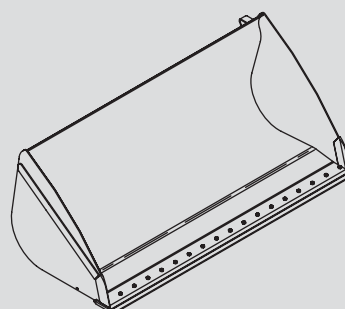

<b>MENGBAK</b>			
	<b>MIX 350</b>	<b>MIX 500</b>	<b>MIX 750</b>
<b>REFERENTIE</b>	<b>576942</b>	<b>577114</b>	<b>577116</b>
Nominale capaciteit	350 l	500 l	750 l
Gewicht	540 kg	540 kg	540 kg

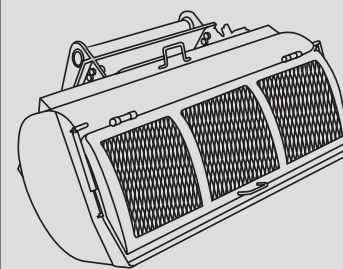

<b>STORTBAK (KAN OP VORK WORDEN GEMONTEERD)</b>			
	<b>GL 600 S2</b>	<b>GL 800 S2</b>	
<b>REFERENTIE</b>	<b>174373</b>	<b>174374</b>	
Nominale capaciteit	600 l/1320 kg	800 l/1760 kg	
Gewicht	280 kg	310 kg	
HYDRAULISCHE KIT VOOR OPENING VAN GOOT			
<b>REFERENTIE</b>	<b>202747</b>		

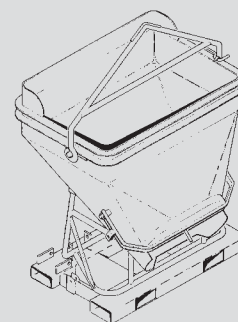

**HIJSARM MET HASPEL**

 **VERPLICHT te gebruiken op een heftruck voorzien van de onderbreking van de aanwezige hydraulische bewegingen.**

	PT 600		
<b>REFERENTIE</b>	711170		
Nominale capaciteit	600 kg		
Gewicht	320 kg		

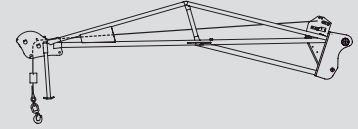
**HIJSARM** MHT 780 HT-E3 / MHT 860 LT-E3- / MHT 950 LT-E3-

 **VERPLICHT te gebruiken op een heftruck voorzien van de onderbreking van de aanwezige hydraulische bewegingen.**

	PC 30	PC 40	PC 50
<b>REFERENTIE</b>	708552	708553	708544
Nominale capaciteit	3000 kg	4000 kg	5000 kg
Gewicht	120 kg	120 kg	120 kg

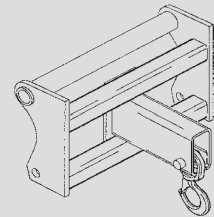
**HIJSARM** MHT 780 HT-E3 / MHT 860 LT-E3-

 **VERPLICHT te gebruiken op een heftruck voorzien van de onderbreking van de aanwezige hydraulische bewegingen.**

	PC 60		
<b>REFERENTIE</b>	736921		
Nominale capaciteit	6000 kg		
Gewicht	130 kg		

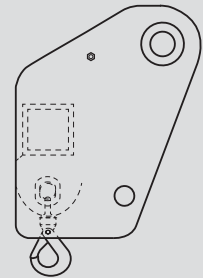
**HIJSARM** MHT 780 HT-E3

 **VERPLICHT te gebruiken op een heftruck voorzien van de onderbreking van de aanwezige hydraulische bewegingen.**

	PC 75		
<b>REFERENTIE</b>	587556		
Nominale capaciteit	7500 kg		
Gewicht	130 kg		

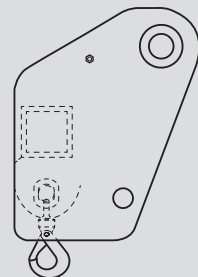
**HIJSARM** MHT 860 LT-E3 / MHT 950 LT-E3-

 **VERPLICHT te gebruiken op een heftruck voorzien van de onderbreking van de aanwezige hydraulische bewegingen.**

	PCR		
<b>REFERENTIE</b>	569548		
Nominale capaciteit	2000/3000/4000kg		
Gewicht	260 kg		

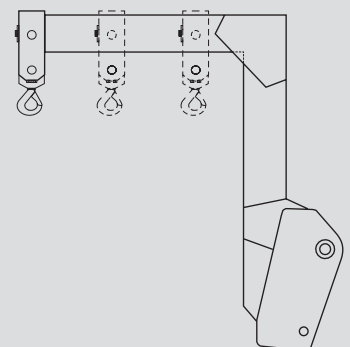



**HIJSARM** MHT 860 LT-E3 / MHT 950 LT-E3-

 **VERPLICHT te gebruiken op een heftruck voorzien van de onderbreking van de aanwezige hydraulische bewegingen.**

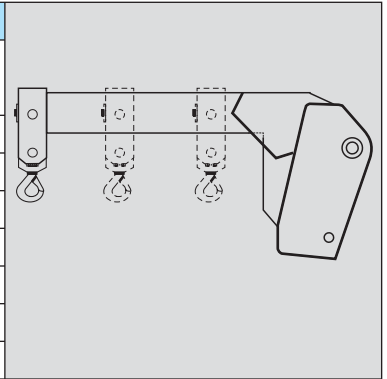
	PCRB		
<b>REFERENTIE</b>	<b>673697</b>		
Nominale capaciteit	2000/3000/4000		
Gewicht	230 kg		

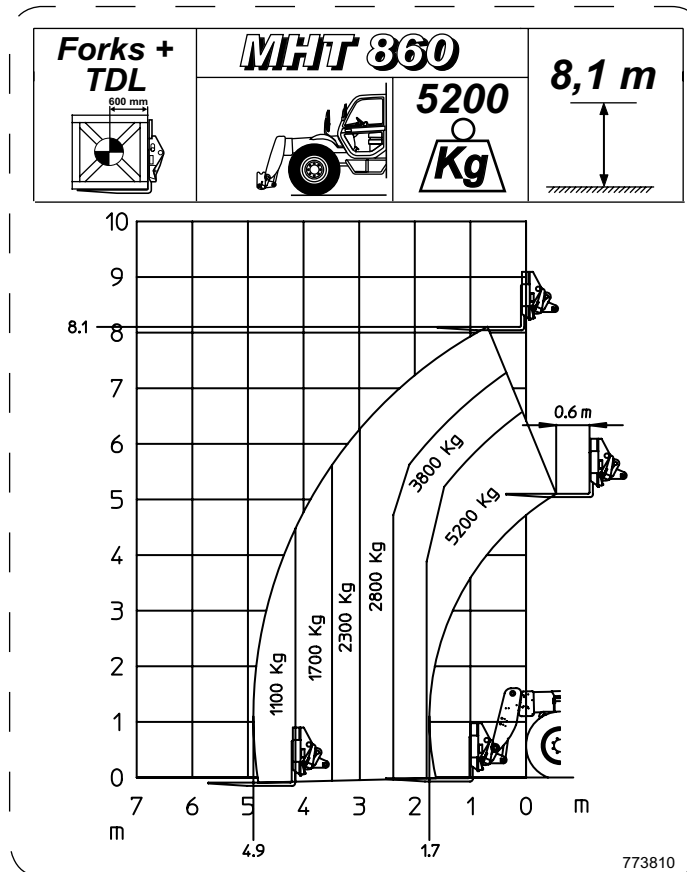
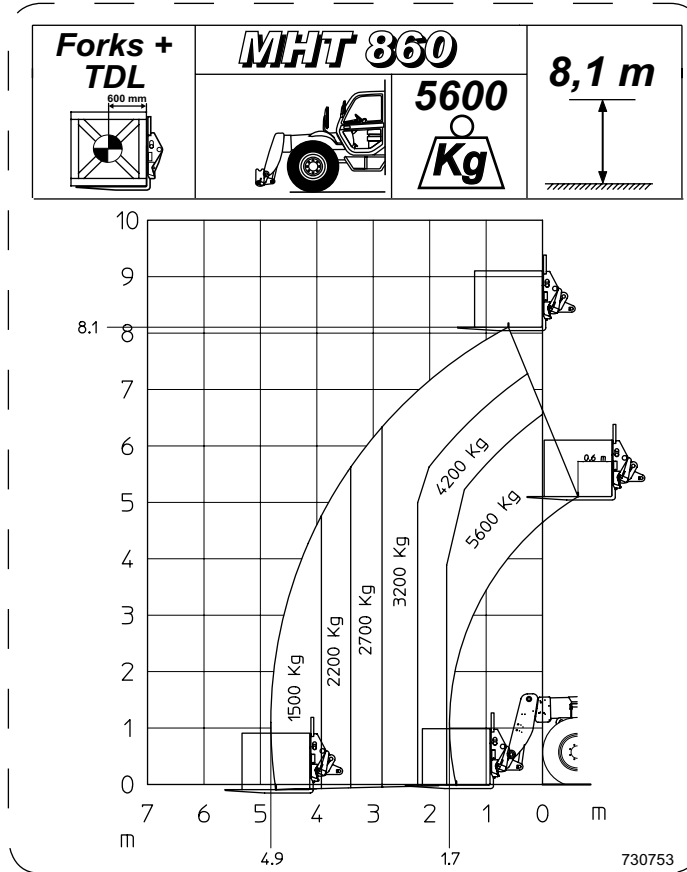

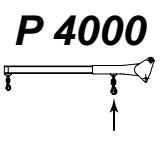
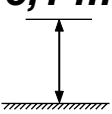
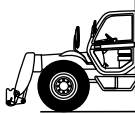

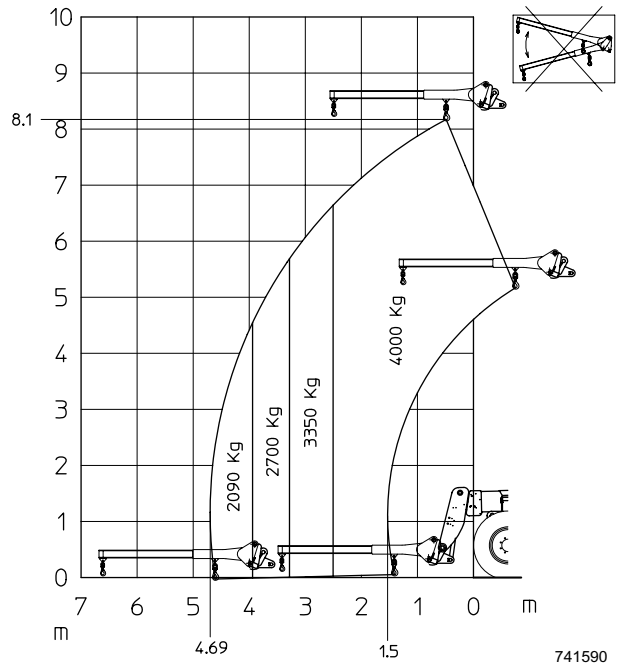

<b>P 4000</b> 	<b>MHT 860</b>		<b>8,1 m</b> 
		<b>4000</b> 	



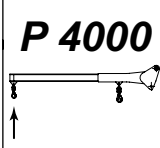
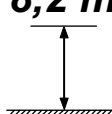

741590

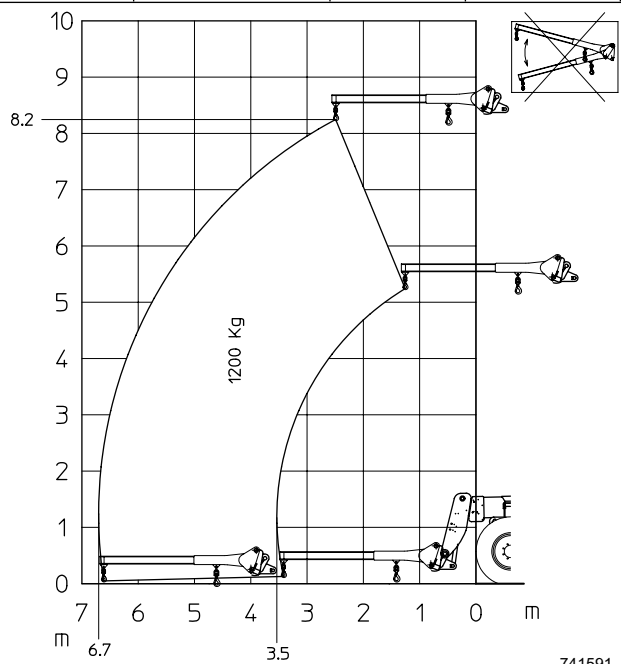
<b>P 4000</b> 	<b>MHT 860</b>		<b>8,2 m</b> 
		<b>1200</b> 	



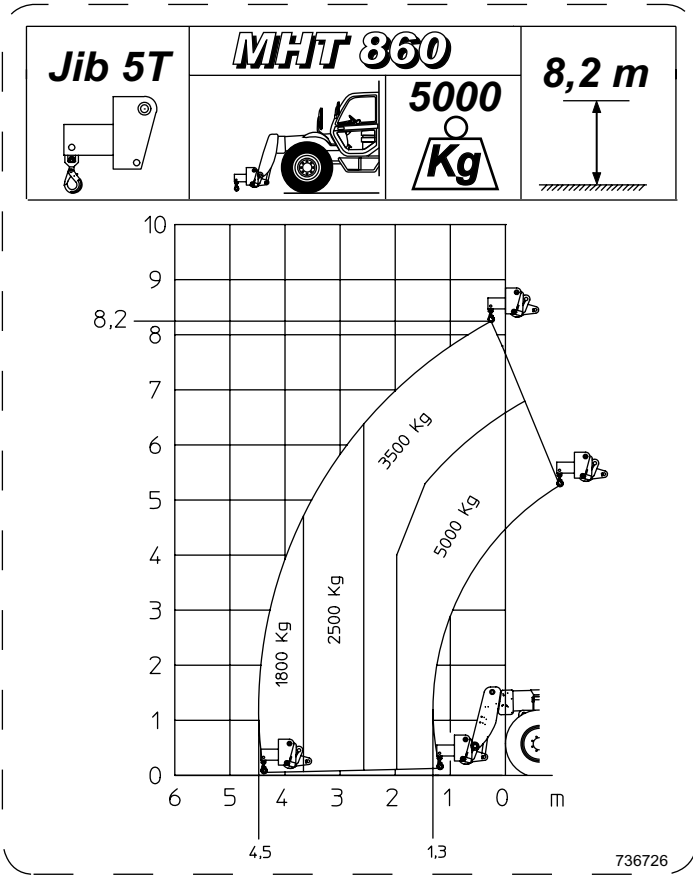
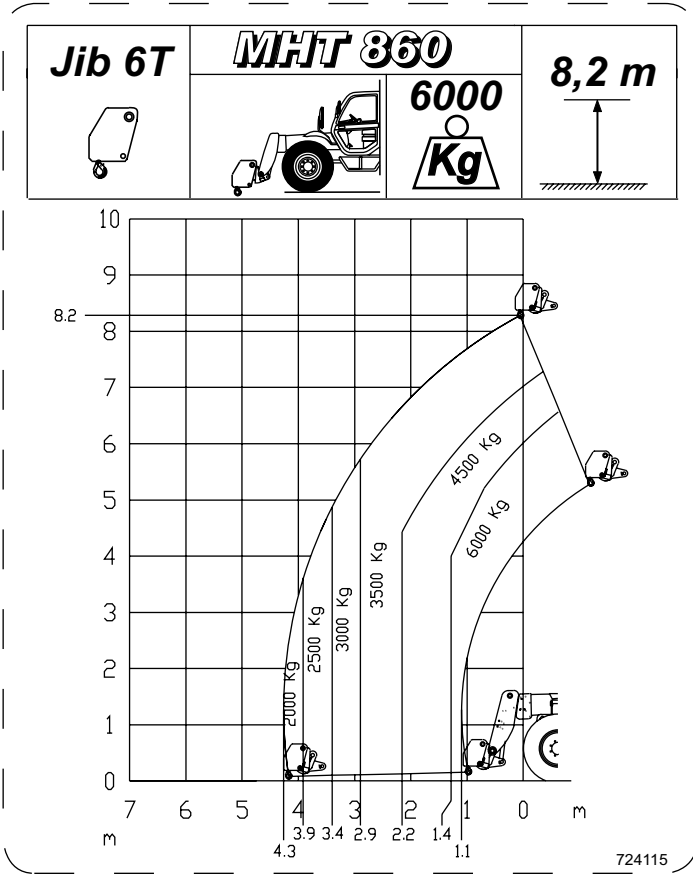

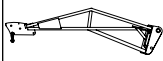
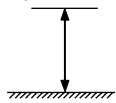
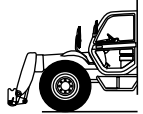
741591

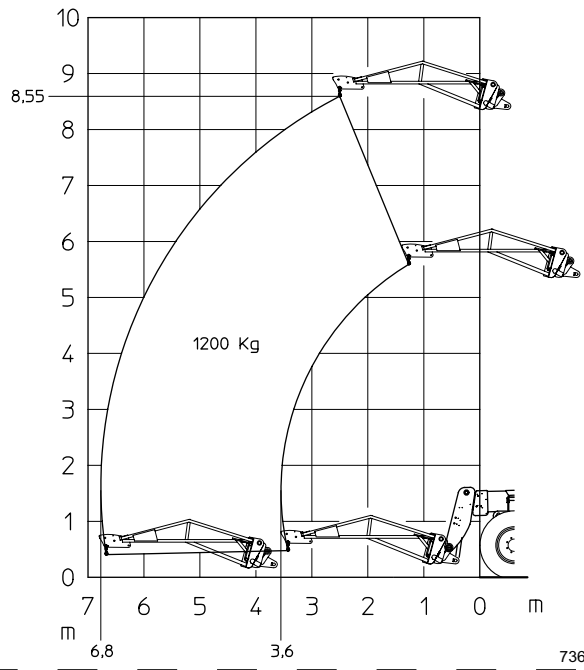

<b>P 1200</b> 	<b>MHT 860</b>		<b>8,55 m</b> 
		<b>1200 Kg</b> 	



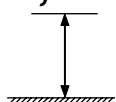

736811

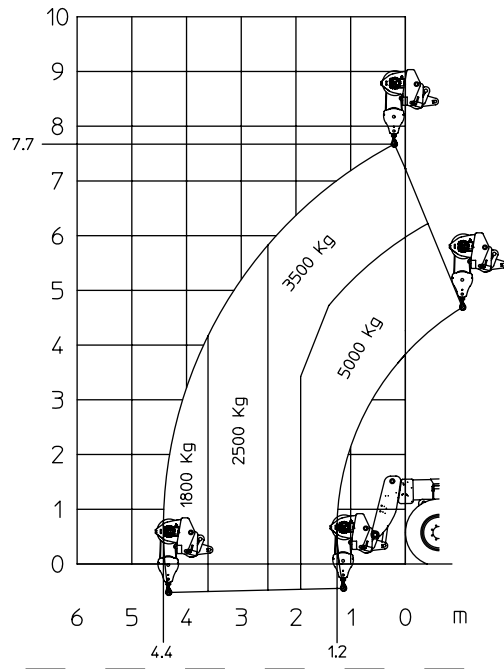
<b>Winch</b> 	<b>MHT 860</b>		<b>7,7 m</b> 
		<b>5000 Kg</b> 	



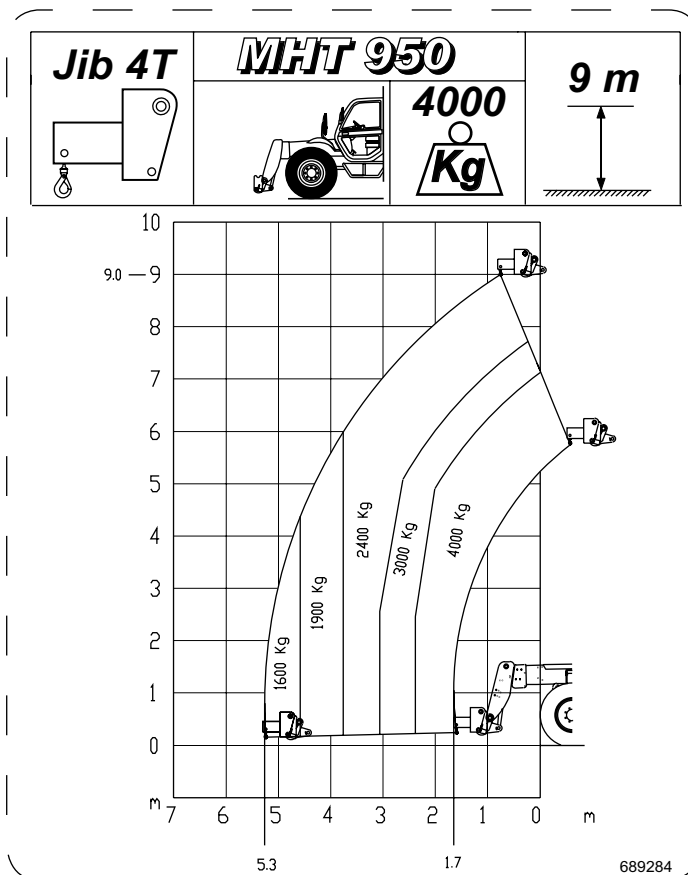
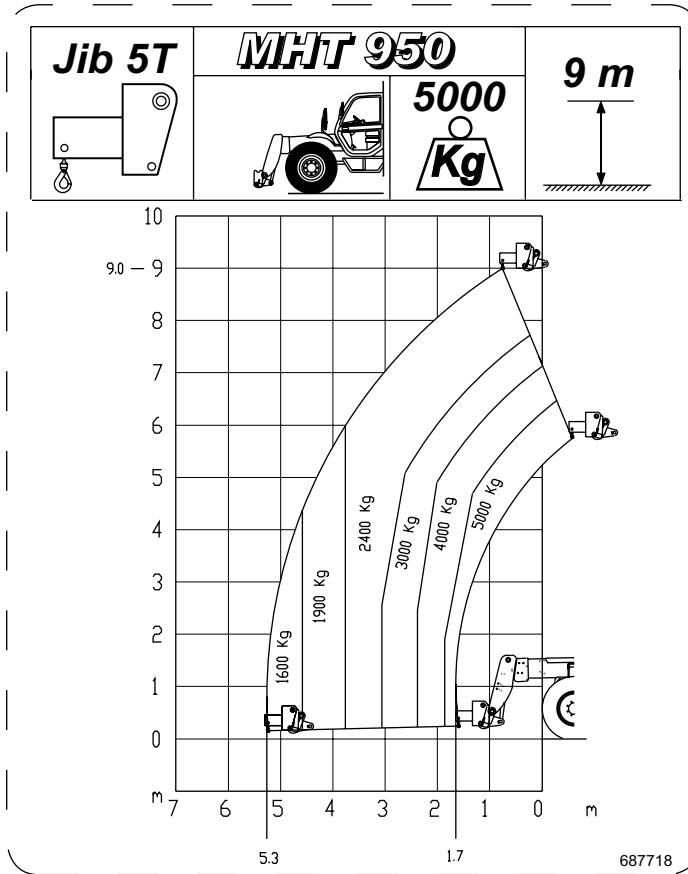

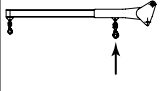
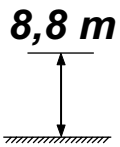
731876



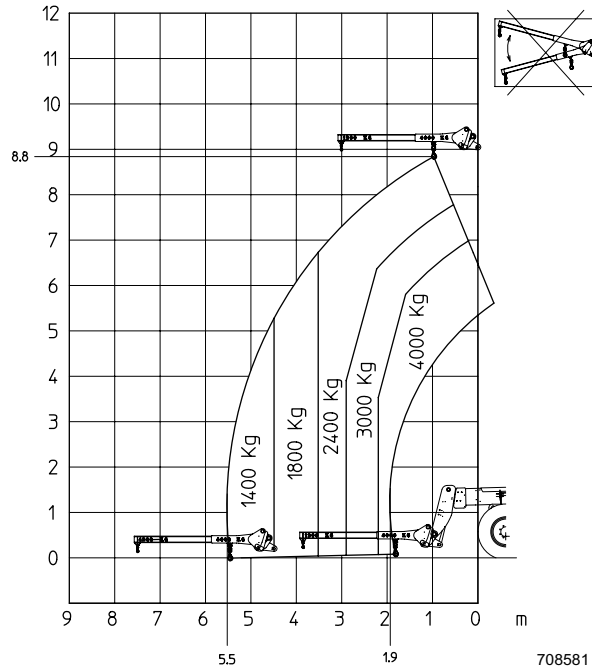

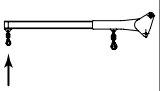
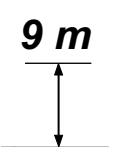
<b>P 4000</b> 	<b>MHT 950</b>		<b>8,8 m</b> 
		<b>4000</b> 	



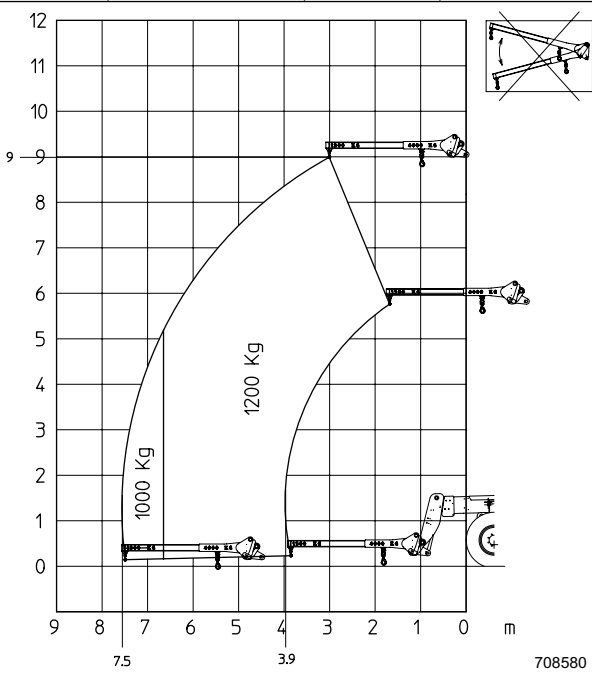

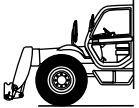
<b>P 4000</b> 	<b>MHT 950</b>		<b>9 m</b> 
		<b>1200</b> 	

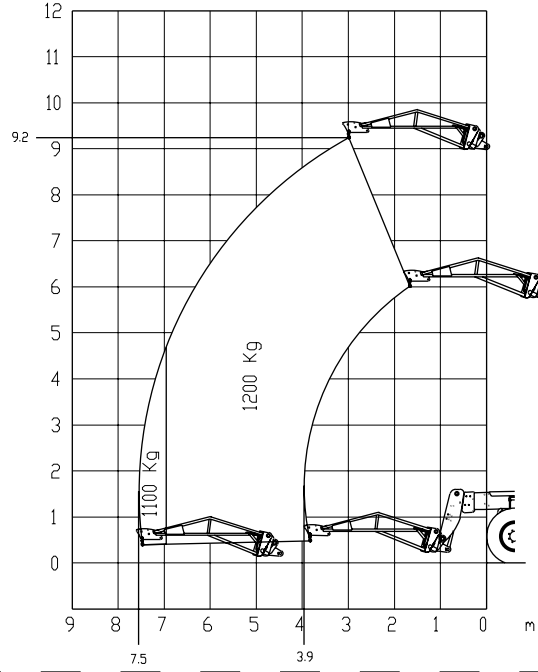

<b>P 1200</b>	<b>MHT 950</b>	<b>1000</b> Kg	<b>9,2 m</b>
			

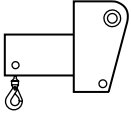

708205

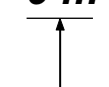
<b>Jib 3T</b>	<b>MHT 950</b>	<b>3000</b> Kg	<b>9 m</b>
			

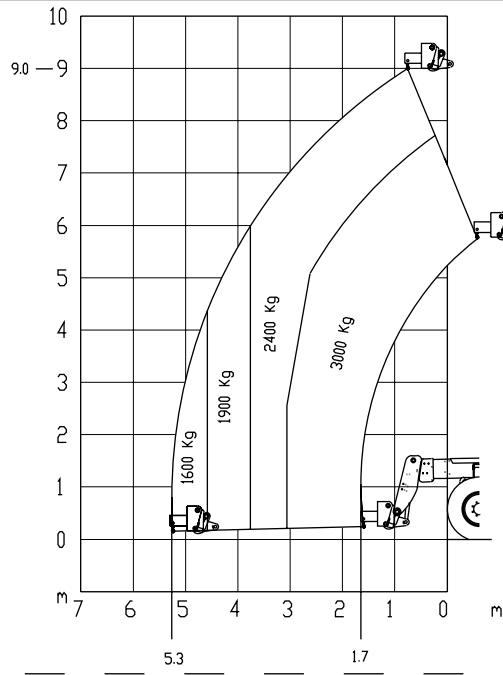

730011

