

CASTLOADERS

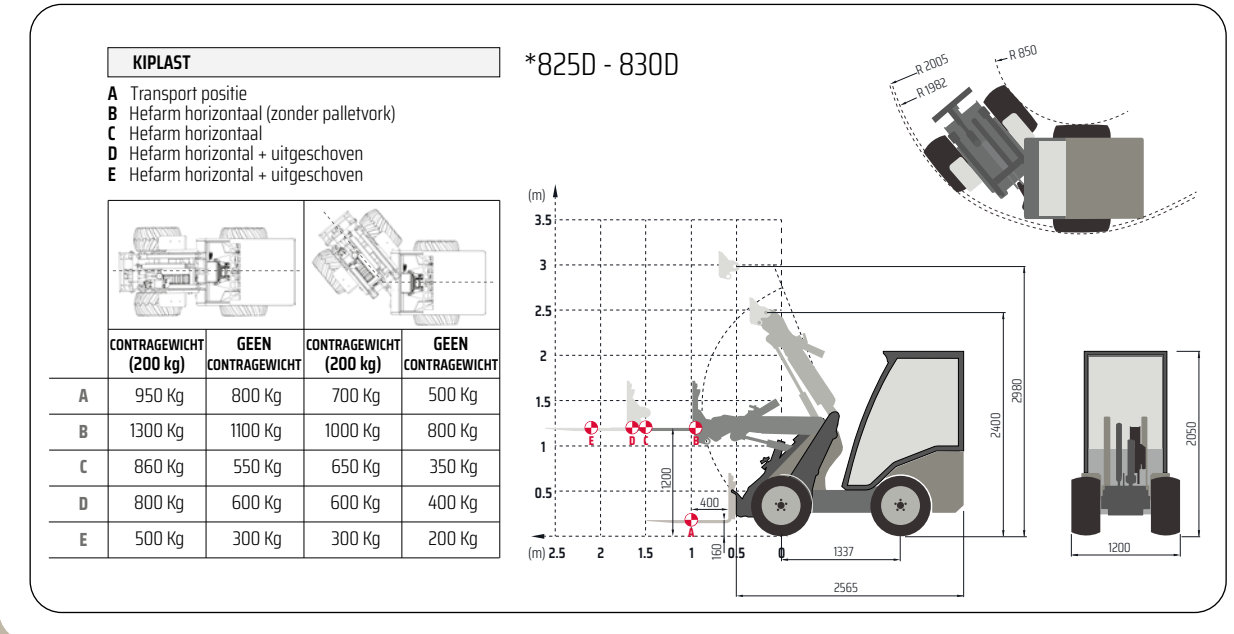

AFMETINGEN EN LAADSCHEMA'S



WIELEN

INDUSTRIE	ALL-TRAC	AGRI	GAZON
23X8.50-12 23X10.50-12 26X12.00-12	8PR 300/60X12	23X8.50-12 23X10.50-12 26X12.00-12	23X8.50-12 23X10.50-12 24X13.00-12 26X12.00-12 26.5X14.00-12

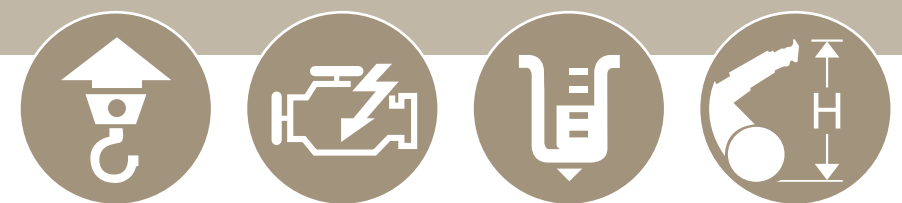

* met contragewichten

<input type="checkbox"/> CAST 820D	1150 kg*	20 PK @ 3600 rpm	30 lt/min	2980 mm
<input type="checkbox"/> CAST 825D	1300 kg [B]*	26 PK @ 3000 rpm	42 lt/min	2980 mm
<input type="checkbox"/> CAST 830D CARBON	1300 kg [B]*	26 PK @ 2600 rpm	46 lt/min	2980 mm

KEY-TEC
 SALES • RENTAL • SERVICE

CASTGROUP
 CAST GROUP S.r.l.
 Via A. Meucci, 18 30035 Mirano VE Italia
 ph.+39 041 5701827- fax +39 041 5726786
 info@cast-group.it | www.cast-group.it

f o i n

800 SERIES

- CAST 820D
- CAST 825D
- CAST 830D CARBON

CASTLOADERS.IT



Gegevens in dit document kunnen zonder voorafgaande kennisgeving worden gewijzigd.
 Cast Group behoudt zich het recht voor producten aan te passen zonder verplichting dit te communiceren. De afbeeldingen in dit document dienen uitsluitend ter illustratie.
 PL-800 series_NL_09/2022



800 SERIES



Elektronisch display met waarschuwinglampen voor storingen, motor, meter voor hydrauliekolie en elektrisch zweefstelsysteem.



Hoekverstelling van de stuurkolom.



Joystick met 5 functies is standaard op 820D en 825D. Ergonomische joystick met 11 functies is standaard op 830D Carbon.



Hoogte van de telescopische arm: tot wel 2980 mm, de hoogste in zijn klasse.



Maximumsnelheid : 16 km/h (mod. 830D Carbon).



De zijafsluiter is optioneel en is beschikbaar voor alle modellen uit de 800-serie. Een uitermate nuttig accessoire voor extra beveiliging van de bestuurder.

SILENT BLOCK

Veiligheid en comfort.

Het Silent Block-apparaat is ontworpen om een betere bescherming tegen trillingen te bieden en om de schokken te dempen die worden veroorzaakt door het werken op oneffen terrein, waardoor meer rijcomfort wordt gegarandeerd en de levensduur van de machine wordt verlengd.



De 800-serie onderscheidt zich door een design met een sterk eigen karakter. Dankzij het lage zwaartepunt blijft het voertuig stabiel op alle soorten ondergrond en biedt het de bestuurder uitstekend zicht en uitstekende wendbaarheid.

Cabineverwarming op aanvraag leverbaar.

Alle modellen zijn uitgerust met de bewezen en betrouwbare Kubota dieselmotoren. Daarnaast worden het elektrische sperdifferentieel, de ROPS/FOPS-beveiligingsconstructie, de telescooparm standaard meegeleverd. Alle modellen kunnen (optioneel) worden uitgerust met een geluiddichte en verwarmde cabine. De zelfnivellering is standaard op de 825D en 830D Carbon modellen.

800- serie Technische specificaties

	820D	825D	830D CARBON
<input type="checkbox"/> Engine data (Standard)			
Manufacturer: Kubota	✓	✓	✓
Diesel engine type	D722	D1105	D1305
Cylinders	3	3	3
kW	14,9	18,7	21,7
Displacement cc	719	1123	1261
Cooling system: Water	✓	✓	✓
Emissions standard level	#	#	III A
RPM	3600	3000	2600
<input type="checkbox"/> Electrical system			
Operating voltage: 12 V	✓	✓	✓
Alternator: 40 (65) A	✓	✓	✓
<input type="checkbox"/> Weights			
Weight (standard) kg	1100	1140	1170
Lifting capacity kg [B]*	1150	1300	1300
Max Pull force kg	800	800	800
Breakout force kg*	1150	1150	1150
<input type="checkbox"/> Vehicle data			
Joystick (11- function)	OPT	OPT	11ERG
Cab (optional)	✓	✓	✓
Electric differential lock	✓	✓	✓
Rops/Fops protection	✓	✓	✓
Telescopic boom	✓	✓	✓
Selflevelling	OPT	✓	✓
Speed km/h	10	12	16
Fuel tank capacity: 14 l	✓	✓	✓
Hydraulic oil tank capacity: 21 l	✓	✓	✓
<input type="checkbox"/> Drive			
Type of drive: Direct Drive 4WD Hydrostatic transmission	✓	✓	✓
Traction drive	✓	✓	✓
<input type="checkbox"/> Noise values			
Average sound power level: LwA 99 dB(A)	✓	✓	✓
Guaranteed sound power level: LwA 101 dB(A)	✓	✓	✓
<input type="checkbox"/> Wheels			
Tractor	23x8.50-12	23x10.50-12	26x12.00-12

* with counterweights

